

Müthing



ERSATZTEILLISTE | Spare parts list
Liste des pièces de rechange | Lista de repuestos

MU-E/F VARIO 360 - 560

AB SERIE | as of series | á partir de série | desde de la serie 2019

AUSGABE | edition | version | edición 09.2020

BESTELLCODE | Order code | Code de commande | Código de pedido P_EF_ET_19_WEL

Übertragen Sie hier bitte die Daten Ihres Gerätes und des verwendeten Getriebes.

Enter the details for your implement and the gear box you are using here.

Veuillez inscrire ici les références de votre machine et celles du boîtier.

Introduzca aquí los datos de su equipo y la transmisión utilizada.



*Beispiel Typenschild | Type plate example
Exemple de plaque signalétique | Ejemplo de una placa de características*

Benennung Designation Désignation Designación	Eintrag Entry N° d'enregistrement Registro
Modell Model Modèle Modelo	MU-E/F VARIO 360 - 560 <input type="checkbox"/> 360 <input type="checkbox"/> 460 <input type="checkbox"/> 560
Seriennummer Serial number N° de série Número de serie	
Baujahr Year of manufacture Année de construction Año de construcción	
Getriebetyp Gearbox type Type de Système d'entraînement Tipo de transmisión	
Anbaubock Headstock Attelage Soporte adosado	<input type="checkbox"/> fest fixed fixe fijo <input type="checkbox"/> verschiebbar movable déportable móvil
Händler Dealer Distributeur Concesionario	
Inbetriebnahme am Commissioning date Date de mise en service Fecha de puesta en servicio	

Bei bitte deutlich ankreuzen !

Where there are checkboxes , please check these clearly!

Veuillez cocher les cases lisiblement!

Por favor, marque con una cruz en la casilla .



Blank page with horizontal dotted lines for writing.



Einleitung Introduction Introduction Introducción 	6
Gerätebeschreibung Device description Description de l'appareil Description del dispositivo 	7
Grundausführung Basic model Modèle de base Modelo básico 	
Gehäuse links Housing left Caisson gauche Caja izquierda 	8
Gehäuse rechts Housing right Caisson droite Caja derecha 	14
Gehäuse Front - Heck Housing front - rear Caisson front - arrière Caja delantera - trasera 	20
Deichsel Drawbar Timon d'attelage Brazo 	26
Dreipunktbock 3-point trestle Support d'attelage trois point Soporte de tres apoyos 	30
Abdeckung Cover Recouvrement Cubierta 	36
Anfahrsicherung Collision protection device Sécurité anti-démarrage Seguro de arranque 	38
Anfahrsicherung starr Collision protection device fixed Sécurité anti-démarrage rigide Seguro de arranque rigide 	40
Ausleger links Cantilever left Cantilever à gauche Viga voladiza a la izquierda 	42
Ausleger rechts Cantilever right Cantilever à droite Viga voladiza a la derecha 	46
Fahrwerk ohne Bremse Chassis without brake Châssis sans frein Tren de rodaje sin freno 	50
Fahrwerk mit Bremse Chassis with brake Châssis avec frein Tren de rodaje con freno 	54
Hubwerk Hoisting unit Unité de levage Unidad de elevación 	60
Anbaubock Front -Heck Headstock front -rear Attelage front - arrière Soporte adosado delantera - trasera 	64
Antrieb & Getriebe aufgelöst Drive and gear box disbanded Transmission et Système d'entraînement séparé Accionamiento e Cambio separado 	68
Übersetzung Getriebe Gear box translation Système d'entraînement multiplication Cambio la traducción 	74
Antrieb & Getriebe gezogen Drive and gear box rifled Transmission et Système d'entraînement tiré Accionamiento e Cambio estirado 	76
Übersetzung Getriebe Gear box translation Système d'entraînement multiplication Cambio la traducción 	84
Antrieb & Getriebe Front - Heck Drive and gear box front - rear Transmission et Système d'entraînement front - arrière Accionamiento e Cambio delantera - trasera 	86
Schäkelrotor links Shackle rotor left Rotor à manilles gauche Grillete rotor izquierda 	90
Schäkelrotor rechts Shackle rotor right Rotor à manilles droite Grillete rotor derecha 	94
Schäkelrotor Front - Heck Shackle rotor front - rear Rotor à manilles front - arrière Grillete rotor delantera - trasera 	98
Stützwalze links + rechts Support roller left + right Rouleau d'appui à gauche + à droite Cilindro de apoyo a la izquierda + a la izquierda 	102
Stützwalze Front - Heck Support roller front - rear Rouleau d'appui front - arrière Cilindro de apoyo delantera - trasera 	106
Hydraulikbaugruppe aufgelöst Hydraulic assembly disbanded Assemblage hydraulique séparé Ensamble hidráulico separado 	110

Hydraulikbaugruppe gezogen Hydraulic assembly rifled Assemblage hydraulique tiré Ensamble hidráulico estirado 	116
Getriebe 00031660 gear box 00031660 Système d'entraînement 00031660 Cambio 00031660 	124
Getriebe 00034204 gear box 00034204 Système d'entraînement 00034204 Cambio 00034204 	132
Getriebe 00031661 gear box 00031661 Système d'entraînement 00031661 Cambio 00031661 	138
Verlängerungswelle 00030530 Extension shaft 00030530 Arbre de rallonge 00030530 Eje de prolongación 00030530 	142
Verlängerungswelle 00030539 Extension shaft 00030539 Arbre de rallonge 00030539 Eje de prolongación 00030539 	144
Getriebe Front - Heck gear box front - rear Système d'entraînement front - arrière Cambio delantera - trasera 	146
Gelenkwelle 692141 PTO shaft 692141 Arbre de transmission 692141 Árbol articulado 692141 	150
Gelenkwelle 00031790 PTO shaft 00031790 Arbre de transmission 00031790 Árbol articulado 00031790 	154
Gelenkwelle 00031791 + 00031794 PTO shaft 00031791 + 00031794 Arbre de transmission 00031791 + 00031794 Árbol articulado 00031791 + 00031794 	156
Gelenkwelle 00031796 + 00031798 PTO shaft 00031796 + 00031798 Arbre de transmission 00031796 + 00031798 Árbol articulado 00031796 + 00031798 	160
Gelenkwelle 00031800 PTO shaft 00031800 Arbre de transmission 00031800 Árbol articulado 00031800 	164

Sonderzubehör | Optional accessory | Accessoires optionnels | Componentes especiales |

Stützrad Heck Support wheel rear Roue d'appui arrière Rueda de soporte trasera 	168
Stützrad Front Support wheel front Roue d'appui front Rueda de soporte delantera 	170
Kurzschnittklappe Short-cut flap Clapet de coupe courte Tapa de corte corto 	172
Kurzhäckselleiste Short chopping bar Lame hache-paille courte Listón de corte de paja corto 	174
Hydraulische Seitenverschiebung Hydraulic side shift Déport latéral hydraulique Desplazamiento lateral hidráulico 	176
Schneidschiene Cutting bar Contre-Lame Réglable Carril de corte 	180
Verschleißeinlage Wear insert Blindage Junta de desgaste 	182
Verschleißkufen Wear runner Patin d'usure Cuchilla de desgaste 	184
Betriebsstundenzähler Operating hours counter Compteur horaire Contador de horas de servicio 	186
Betriebsstundenzähler Heck Operating hours counter rear Compteur horaire arrière Contador de horas de servicio trasera 	188
Beleuchtungsträger aufgelöst Lighting equipment disbanded Support d'éclairage séparé Soporte de alumbrado separado 	190
Warntafel mit Beleuchtungseinrichtung Warning sign with lighting equipment Panneau de signalisation avec système d'éclairage Panel de aviso con dispositivo de iluminación 	194
Beleuchtungseinrichtung gezogen Lighting equipment rifled Système d'éclairage tiré Dispositivo de iluminación estirado 	196
Hydraulische Druckentlastung MU-SOFA Hydraulic pressure relief MU-SOFA Délestage hydraulique MU-SOFA Descarga de presión hidráulica MU-SOFA 	198



SEHR GEEHRTER KUNDE,

auf den folgenden Seiten finden Sie eine vollständige Übersicht aller Bauteile Ihres Müthing Mulchgerätes MU-E/F VARIO 360 - 560. Anhand dieser Unterlage bitten wir Sie benötigte Ersatzteile genau zu identifizieren und mit den nachfolgenden Angaben zu bestellen. Benötigen Sie Hilfe oder weitere Informationen kontaktieren Sie uns.

Vielen Dank - Ihr Müthing-Team

CHER CLIENT,

Vous trouverez sur les pages suivantes une description complète des composants de votre broyeur Müthing MU-E/F VARIO 360 - 560. Nous vous invitons à identifier exactement les pièces de rechange requises à l'appui de ce document et de les commander en indiquant le n° de référence de pièces de rechange. N'hésitez pas à nous contacter si vous avez besoin d'aide ou d'informations complémentaires.

Merci beaucoup – Votre équipe Müthing

DEAR CUSTOMER,

The following pages offer a complete overview of the components in your Müthing MU-E/F VARIO 360 - 560 mulcher. We are providing you with this document so that you can identify exactly the spare parts you require and order them using the spare part numbers listed. Should you need any assistance or further information, please contact us.

Kind regards - Your Müthing team

ESTIMADO CLIENTE,

En las siguientes páginas ponemos a su disposición una relación completa de los componentes de su trituradora MU-E/F VARIO 360 - 560 de Müthing. Le rogamos que con ayuda de este listado identifique las piezas de repuesto necesarias y las encargue con su correspondiente número de repuesto. No dude en ponerse en contacto con nosotros para solicitar ayuda o información ampliada.

Muchas gracias - Su equipo Müthing



Beachten Sie immer die Sicherheitshinweise der Betriebsanleitung !

Always follow the safety instructions in the operating manual.

Veuillez toujours tenir compte des consignes de sécurité figurant dans le manuel d'utilisation !

Observe siempre las indicaciones de seguridad de las instrucciones de servicio !

DIE HAUPTBAUGRUPPEN SIND:

1. Anbauvorrichtung
2. Fahrwerk mit Deichsel und Hubwerk
3. Mulchergehäuse mit Pendelschutzklappen, hinterem Gummischutz und Gleitkufen
4. Rotoren mit Lagerung, Werkzeugen und Werkzeughaltern
5. Stützwalzen mit Lagerung
6. Keilriemenantriebe
7. Getriebe
8. Gelenkwellen (Explosionszeichnung)
9. Zubehör

THE MAIN COMPONENTS ARE:

1. Attachment device
2. Chassis with drawbar and hoist
3. Mulcher housing with flaps with swing protection, rear rubber protector and skids
4. Rotors with bearings, tools and tool holders
5. Support rolls with bearings
6. V-belt drives
7. Gear boxes
8. PTO shafts (exploded view)
9. Accessories



LES GROUPES PRINCIPAUX SONT:

1. Dispositif de fixation
2. Châssis avec timon et palan
3. Carter du broyeur avec volet de protection oscillant, protection en caoutchouc à l'arrière et patins de glissement
4. Rotors équilibré avec outils et supports d'outils
5. Rouleaux d'appui avec suspension
6. Transmission par courroie trapézoïdale
7. Système d'entraînement
8. Arbre de transmission (vue éclatée)
9. Accessoires

LOS GRUPOS CONSTRUCTIVOS PRINCIPALES SON:

1. Dispositivo de apego
2. Chasis con barra de tracción y polipasto.
3. Carcasa de la trituradora con tapa protectora del péndulo, protección trasera de goma y patines
4. Rotores con cojinete, herramientas y portaherramientas
5. Cilindros de apoyo con cojinete
6. Accionamiento por correa trapezoidal
7. Engranajes
8. Árbol de transmisión (plano explosionado)
9. Accesorios

| Hauptbaugruppe Schlegelmulcher Baureihe MU-E/F VARIO 360 - 560
| Main assembly of the MU-E/F VARIO 360 - 560 flail mulcher
| Groupe principal Broyeur à marteaux série MU-E/F VARIO 360 - 560
| Grupo constructivo desbrozadora serie MU-E/F VARIO 360 - 560

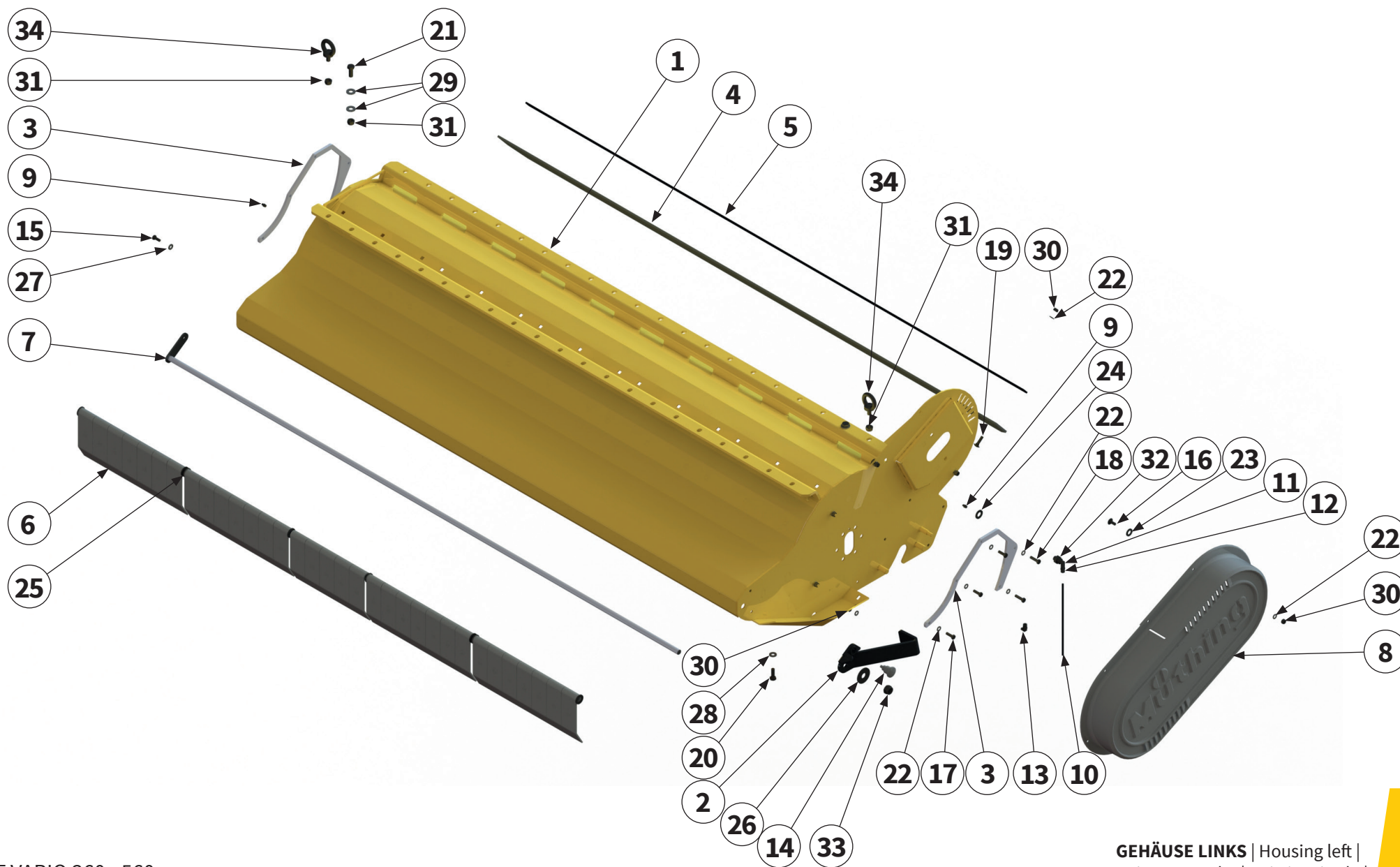

Pos.-Nr. No. Número	Ersatzteilnummer Manufacturer part number Numéro de pièce du fabricant Número de pieza del fabricante			DE Bezeichnung	EN Designation	FR Désignation	ES Designación
	Anzahl quantity quantité número						
	MU-E/F 360	MU-E/F 460	MU-E/F 560				
1	00017432 1	00017171 1	00017120 1	Gehäuse	housing	Caisson	Caja
2	1	00017060 1	1	Stütze	pillar	Support	Support
3	2	00015256 2	2	Blech	sheet metal	Tôle	Chapa
4	00003530 1	00003519 1	00015266 1	Schutzgummi	guard	Protection	Protección
5	00003529 1	00003518 1	00015244 1	Klemmleiste	support plate	Tôle de support	Chapa de retención
6	20	MU000313-1 26	33	Pendelschutzklappe	flap with swing protection	Volet de protection oscillant	Tapa protectora del péndulo
7	00017415 1	00017173 1	00017112 1	Pendelwelle	swing shaft	Arbre oscillant	Eje del péndulo
8	1	00017121 1	1	Schutzabdeckung	protective cover	Recouvrement de protection	Cubierta protectora
9	2	DIN71412A-H1-M08x1 2	2	Schmiernippel	lubricating nipple	Nipple de graissage	Engrasador
10	0,25 m	MULI0005 0,25 m	0,25 m	Schmierleitung	lubrication line	Conduite de graissage	Tubería de engrase
11	1	00017522 1	1	Winkelverbinder	elbow connector	Connecteur d'angle	Conector ángulo
12	1	MULI0002 1	1	Verschraubung	Screwed connection	Raccord à vis	Atornillamiento
13	1	MULI0006 1	1	Verschraubung	Screwed connection	Raccord à vis	Atornillamiento

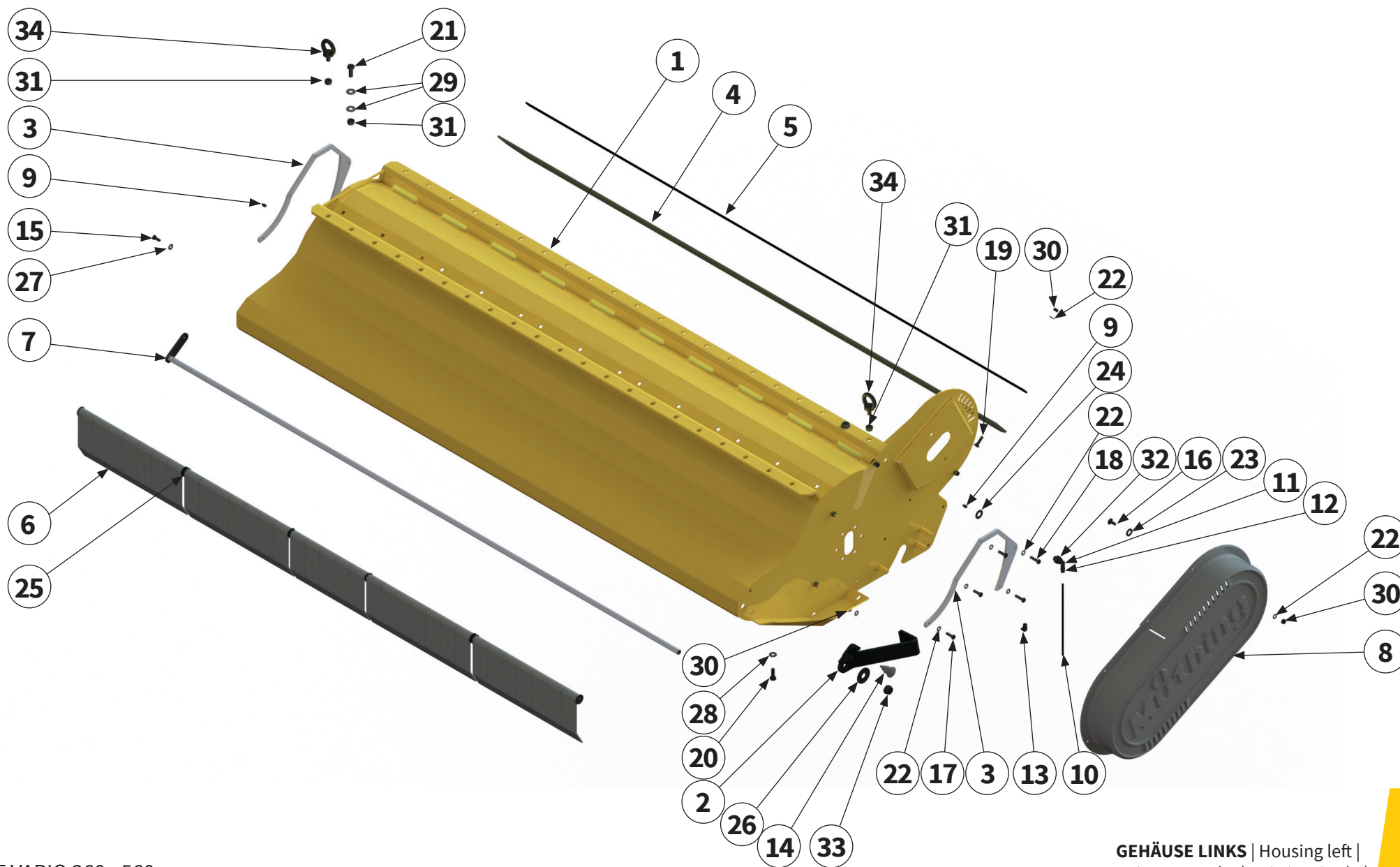

Pos.-Nr. No. Número	Ersatzteilnummer Manufacturer part number Numéro de pièce du fabricant Número de pieza del fabricante			DE Bezeichnung	EN Designation	FR Désignation	ES Designación
	Anzahl quantity quantité número						
	MU-E/F 360	MU-E/F 460	MU-E/F 560				
14	00017113			Rastbolzen	stop bolt	Boulon d'arrêt	Perno de retención
	1	1	1				
15	MU980115			Schraube	bolt	Vis	Tornillo
	1	1	1				
16	MU980107			Schraube	bolt	Vis	Tornillo
	3	3	3				
17	MU980109			Schraube	bolt	Vis	Tornillo
	6	6	6				
18	MU0099908			Schraube	bolt	Vis	Tornillo
	4	4	4				
19	MU0099987			Schraube	bolt	Vis	Tornillo
	11	13	15				
20	MU980205			Schraube	bolt	Vis	Tornillo
	11	17	21				
21	MU980307			Schraube	bolt	Vis	Tornillo
	-	2	2				
22	MU0099999			Scheibe	washer	Disque	Arandela
	36	38	40				
23	MU980302			Scheibe	washer	Disque	Arandela
	3	3	3				
24	MU980502			Scheibe	washer	Disque	Arandela
	1	1	1				
25	MU980402			Scheibe	washer	Disque	Arandela
	4	15	8				
26	MU980403			Scheibe	washer	Disque	Arandela
	1	1	1				



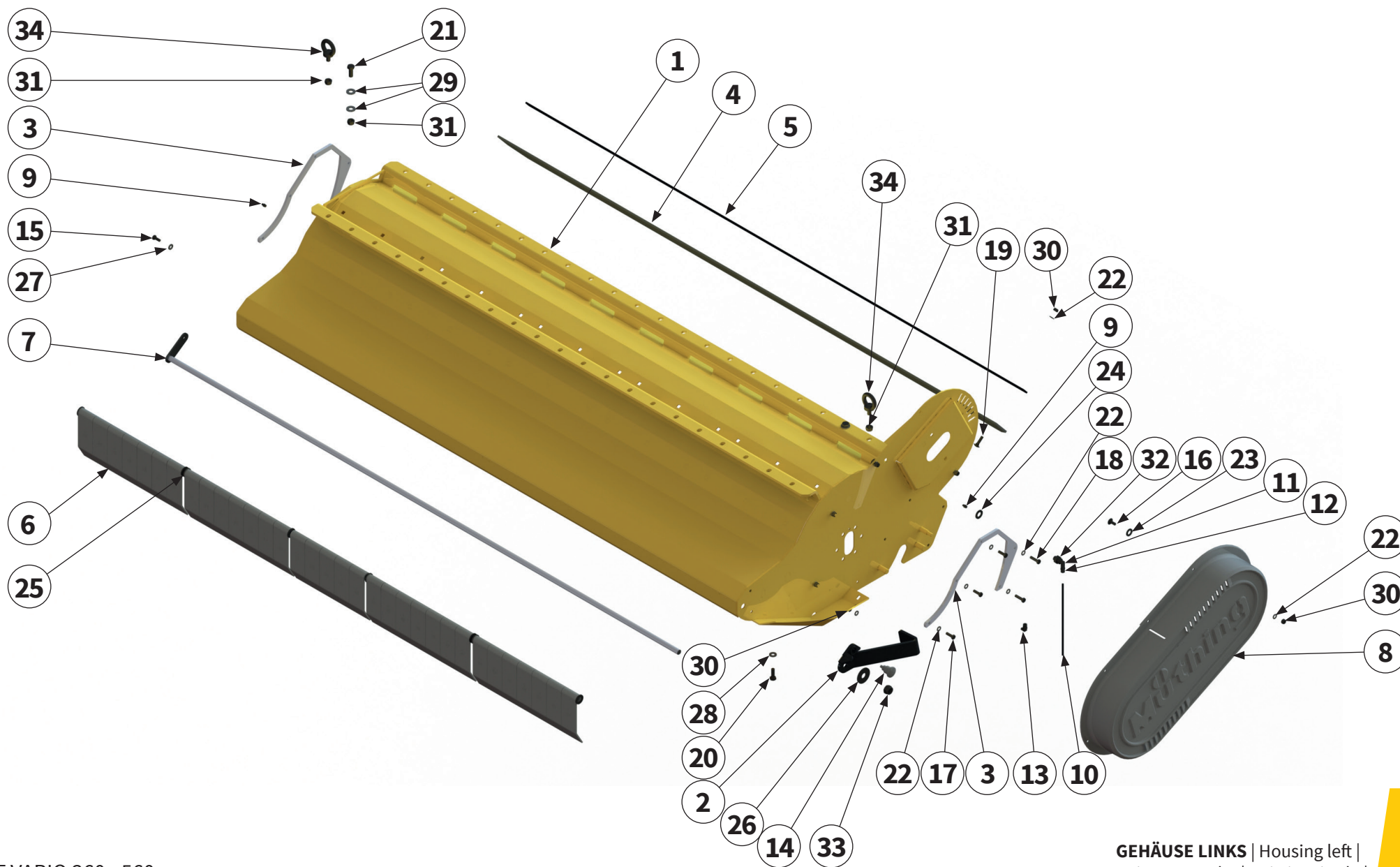

Pos.-Nr. No. Numéro Número	Ersatzteilnummer Manufacturer part number Numéro de pièce du fabricant Número de pieza del fabricante			DE Bezeichnung	EN Designation	FR Désignation	ES Designación
	Anzahl quantity quantité número						
	MU-E/F 360	MU-E/F 460	MU-E/F 560				
27	1	MUNSKL08 1	1	Scheibe	washer	Disque	Arandela
28	11	MUNSKL10 17	21	Scheibe	washer	Disque	Arandela
29	-	MUNSKL12 4	4	Scheibe	washer	Disque	Arandela
30	26	MU0099961 28	30	Mutter	nut	Écrou	Tuerca
31	2	MU980301 4	4	Mutter	nut	Écrou	Tuerca
32	1	MU980521 1	1	Mutter	nut	Écrou	Tuerca
33	1	MU980401 1	1	Mutter	nut	Écrou	Tuerca
34	2	00008092 2	2	Ringschraube	ring bolt	Vis à oeillet	Armella

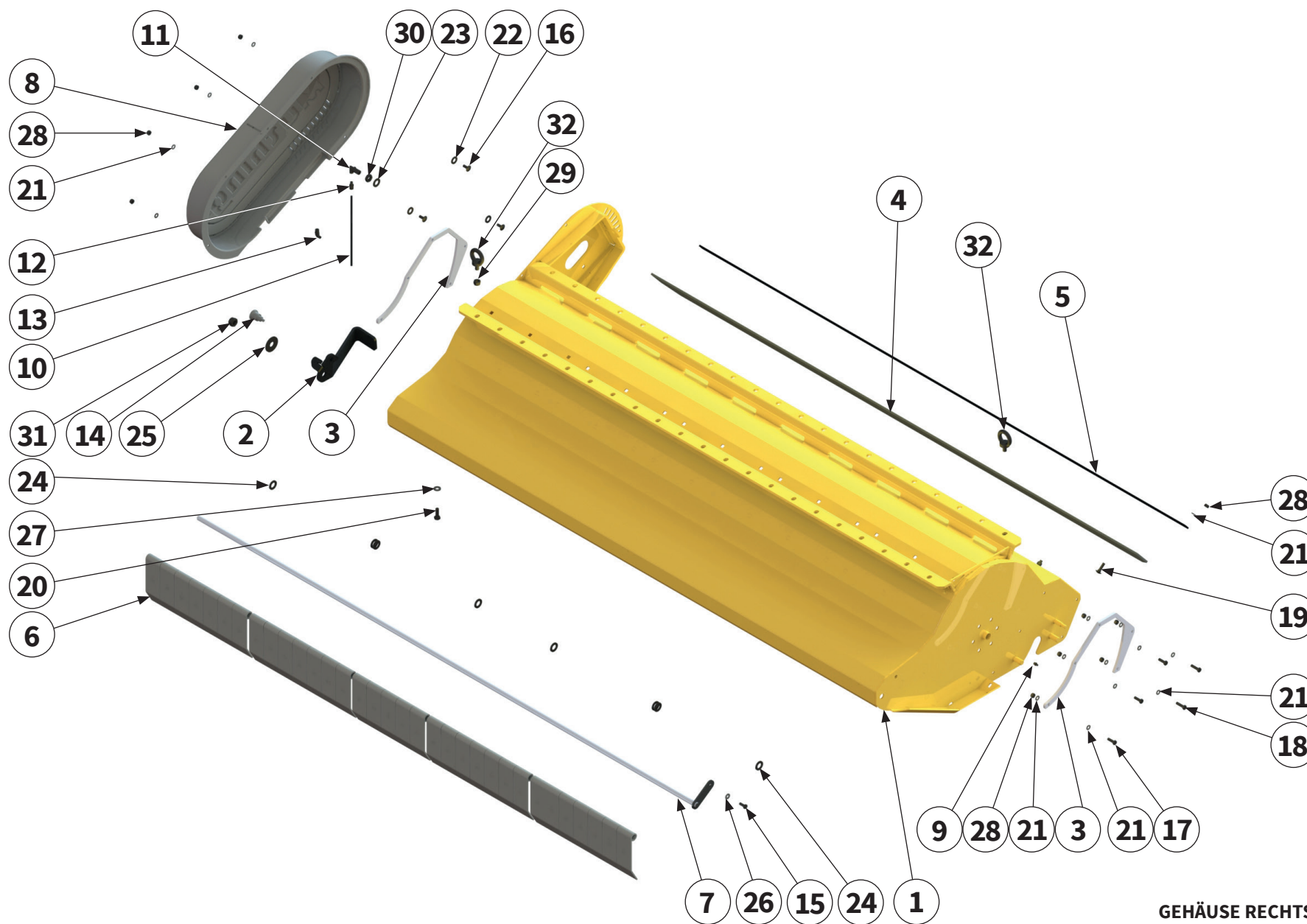

Pos.-Nr. No. Número	Ersatzteilnummer Manufacturer part number Numéro de pièce du fabricant Número de pieza del fabricante			DE Bezeichnung	EN Designation	FR Désignation	ES Designación
	Anzahl quantity quantité número						
	MU-E/F 360	MU-E/F 460	MU-E/F 560				
1	00033133 1	00033062 1	00032952 1	Gehäuse	housing	Caisson	Caja
2	1	00032958 1	1	Stütze	pillar	Support	Support
3	2	00015256 2	2	Blech	sheet metal	Tôle	Chapa
4	00003530 1	00003519 1	00015266 1	Schutzgummi	guard	Protection	Protección
5	00003529 1	00003518 1	00015244 1	Klemmleiste	support plate	Tôle de support	Chapa de retención
6	20	MU000313-1 26	33	Pendelschutzklappe	flap with swing protection	Volet de protection oscillant	Tapa protectora del péndulo
7	00017415 1	00017173 1	00017112 1	Pendelwelle	swing shaft	Arbre oscillant	Eje del péndulo
8	1	00018781 1	1	Schutzabdeckung	protective cover	Recouvrement de protection	Cubierta protectora
9	2	DIN71412A-H1-M08x1 2	2	Schmiernippel	lubricating nipple	Nipple de graissage	Engrasador
10	0,25 m	MULI0005 0,25 m	0,25 m	Schmierleitung	lubrication line	Conduite de graissage	Tubería de engrase
11	1	00017522 1	1	Winkelverbinder	elbow connector	Connecteur d'angle	Conector ángulo
12	1	MULI0002 1	1	Verschraubung	Screwed connection	Raccord à vis	Atornillamiento
13	1	MULI0006 1	1	Verschraubung	Screwed connection	Raccord à vis	Atornillamiento

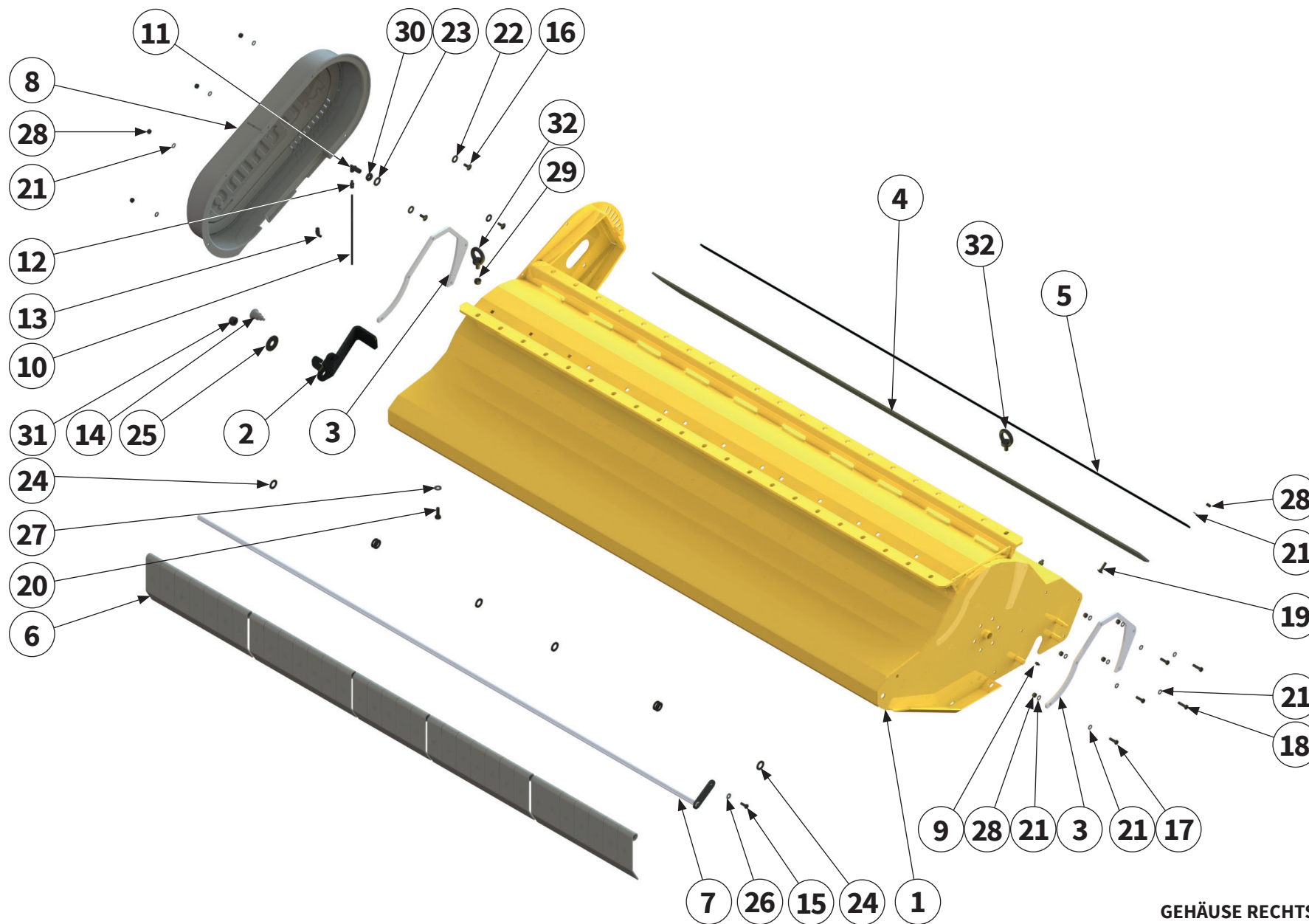

Pos.-Nr. No. Número	Ersatzteilnummer Manufacturer part number Numéro de pièce du fabricant Número de pieza del fabricante			DE Bezeichnung	EN Designation	FR Désignation	ES Designación
	Anzahl quantity quantité número						
	MU-E/F 360	MU-E/F 460	MU-E/F 560				
14	00017113			Rastbolzen	stop bolt	Boulon d'arrêt	Perno de retención
	1	1	1				
15	MU980115			Schraube	bolt	Vis	Tornillo
	1	1	1				
16	MU980107			Schraube	bolt	Vis	Tornillo
	3	3	3				
17	MU980109			Schraube	bolt	Vis	Tornillo
	6	6	6				
18	MU0099908			Schraube	bolt	Vis	Tornillo
	4	4	4				
19	MU0099987			Schraube	bolt	Vis	Tornillo
	11	13	15				
20	MU980205			Schraube	bolt	Vis	Tornillo
	11	17	21				
21	MU0099999			Scheibe	washer	Disque	Arandela
	36	38	40				
22	MU980302			Scheibe	washer	Disque	Arandela
	3	3	3				
23	MU980502			Scheibe	washer	Disque	Arandela
	1	1	1				
24	MU980402			Scheibe	washer	Disque	Arandela
	4	15	8				
25	MU980403			Scheibe	washer	Disque	Arandela
	1	1	1				
26	MUNSKL08			Scheibe	washer	Disque	Arandela
	1	1	1				



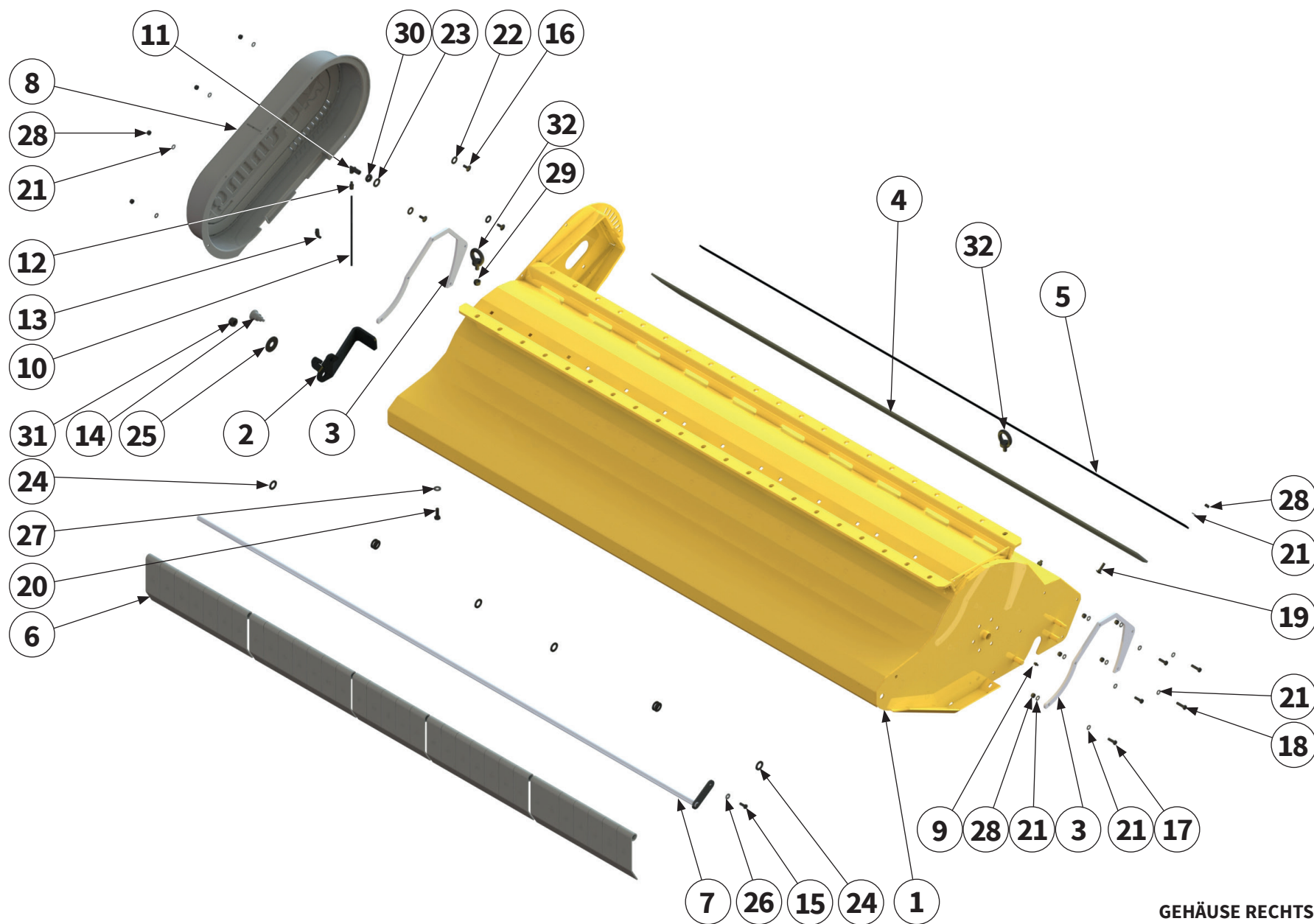

Pos.-Nr. No. Numéro Número	Ersatzteilnummer Manufacturer part number Numéro de pièce du fabricant Número de pieza del fabricante			DE Bezeichnung	EN Designation	FR Désignation	ES Designación
	Anzahl quantity quantité número						
	MU-E/F 360	MU-E/F 460	MU-E/F 560				
27	MUNSKL10			Scheibe	washer	Disque	Arandela
	11	17	21				
28	MU0099961			Mutter	nut	Écrou	Tuerca
	26	28	30				
29	MU980301			Mutter	nut	Écrou	Tuerca
	2	2	2				
30	MU980521			Mutter	nut	Écrou	Tuerca
	1	1	1				
31	MU980401			Mutter	nut	Écrou	Tuerca
	1	1	1				
32	00008092			Ringschraube	ring bolt	Vis à oeillet	Armella
	2	2	2				



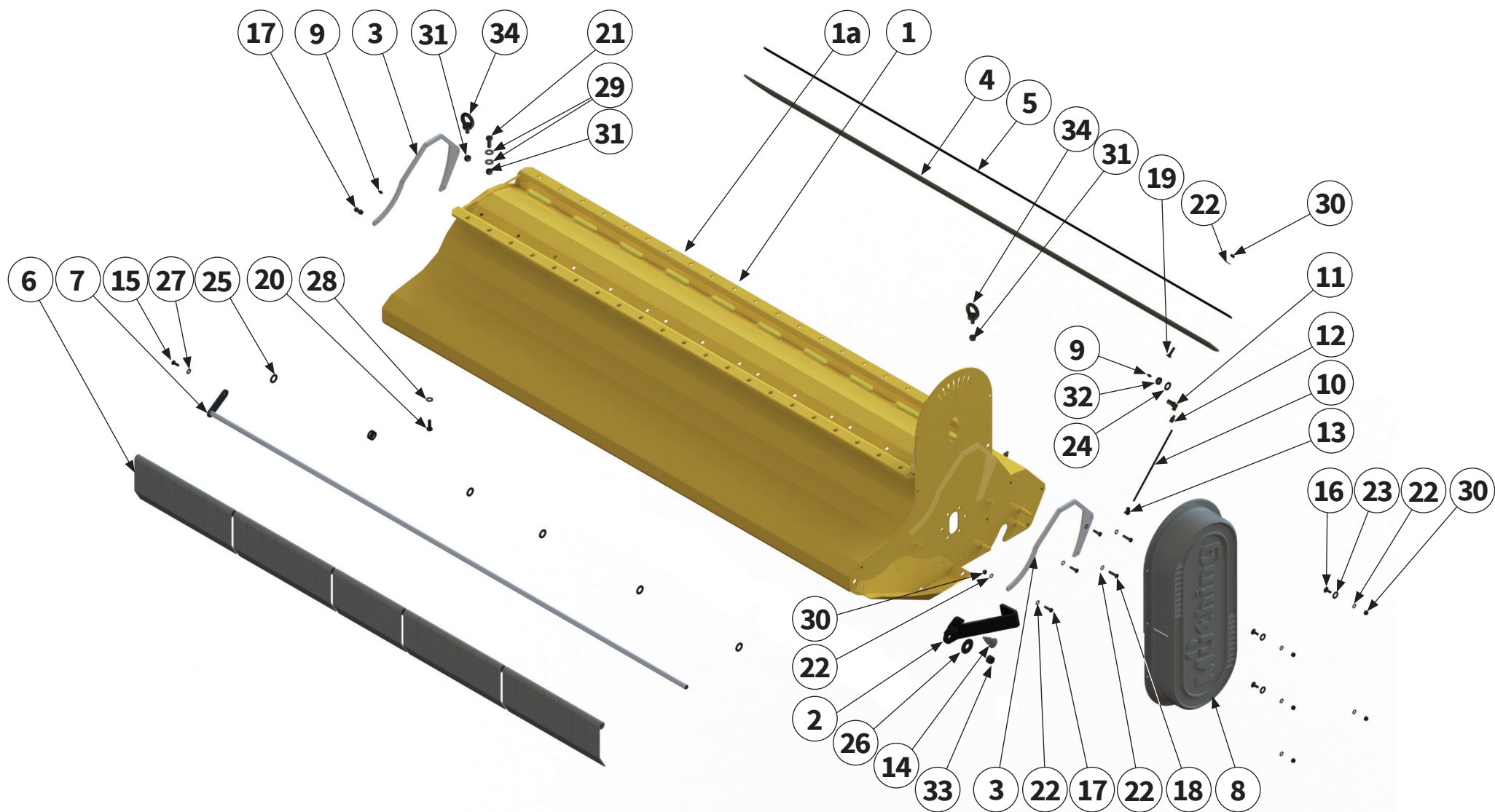

Pos.-Nr. No. Número	Ersatzteilnummer Manufacturer part number Numéro de pièce du fabricant Número de pieza del fabricante			DE Bezeichnung	EN Designation	FR Désignation	ES Designación
	Anzahl quantity quantité número						
	MU-E/F 360	MU-E/F 460	MU-E/F 560				
1	00017366 1	00017345 1	00015260 1	Gehäuse	housing	Caisson	Caja
1a	00032883 1	00032873 1	00032845 1	Gehäuse ISEKI	housing ISEKI	Caisson ISEKI	Caja ISEKI
2		00017060 1	1	Stütze	pillar	Support	Support
3		00015256 2	2	Blech	sheet metal	Tôle	Chapa
4	00003519 1	00017348 1	00015266 1	Schutzgummi	guard	Protection	Protección
5	00003518 1	00017338 1	00015244 1	Klemmleiste	support plate	Tôle de support	Chapa de retención
6		MU000313-1 26	30	Pendelschutzklappe	flap with swing protection	Volet de protection oscillant	Tapa protectora del péndulo
7	00017173 1	00017347 1	00017112 1	Pendelwelle	swing shaft	Arbre oscillant	Eje del péndulo
8		00017110 1	1	Schutzabdeckung	protective cover	Recouvrement de protection	Cubierta protectora
9		DIN71412A-H1-M08x1 2	2	Schmiernippel	lubricating nipple	Nipple de graissage	Engrasador
10		MULI0005 1	1	Schmierleitung	lubrication line	Conduite de graissage	Tubería de engrase
11		00017522 0,25 m	0,25 m	Winkelverbinder	elbow connector	Connecteur d'angle	Conector ángulo
12		MULI0002 1	1	Verschraubung	Screwed connection	Raccord à vis	Atornillamiento
13		MULI0006 1	1	Verschraubung	Screwed connection	Raccord à vis	Atornillamiento

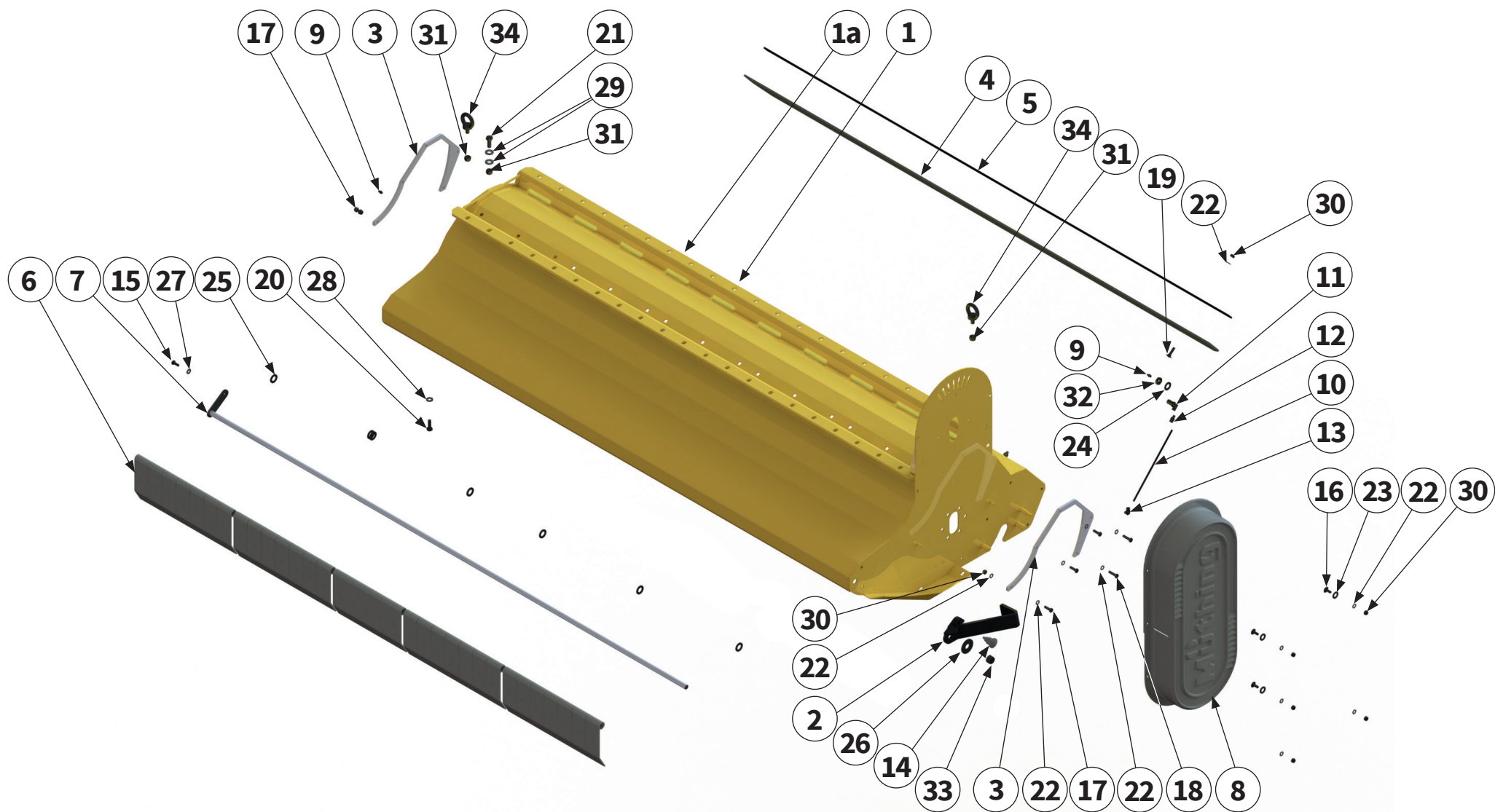

Pos.-Nr. No. Número	Ersatzteilnummer Manufacturer part number Numéro de pièce du fabricant Número de pieza del fabricante			DE Bezeichnung	EN Designation	FR Désignation	ES Designación
	Anzahl quantity quantité número						
	MU-E/F 360	MU-E/F 460	MU-E/F 560				
14	1	00017113 1	1	Rastbolzen	stop bolt	Boulon d'arrêt	Perno de retención
15	1	MU980115 1	1	Schraube	bolt	Vis	Tornillo
16	3	MU980107 3	3	Schraube	bolt	Vis	Tornillo
17	6	MU980109 6	6	Schraube	bolt	Vis	Tornillo
18	4	MU0099908 4	4	Schraube	bolt	Vis	Tornillo
19	13	MU0099987 13	15	Schraube	bolt	Vis	Tornillo
20	17	MU980205 19	21	Schraube	bolt	Vis	Tornillo
21	2	MU980307 2	2	Schraube	bolt	Vis	Tornillo
22	38	MU0099999 38	40	Scheibe	washer	Disque	Arandela
23	3	MU980302 3	3	Scheibe	washer	Disque	Arandela
24	1	MU980502 1	1	Scheibe	washer	Disque	Arandela
25	15	MU980402 2	8	Scheibe	washer	Disque	Arandela
26	1	MU980403 1	1	Scheibe	washer	Disque	Arandela

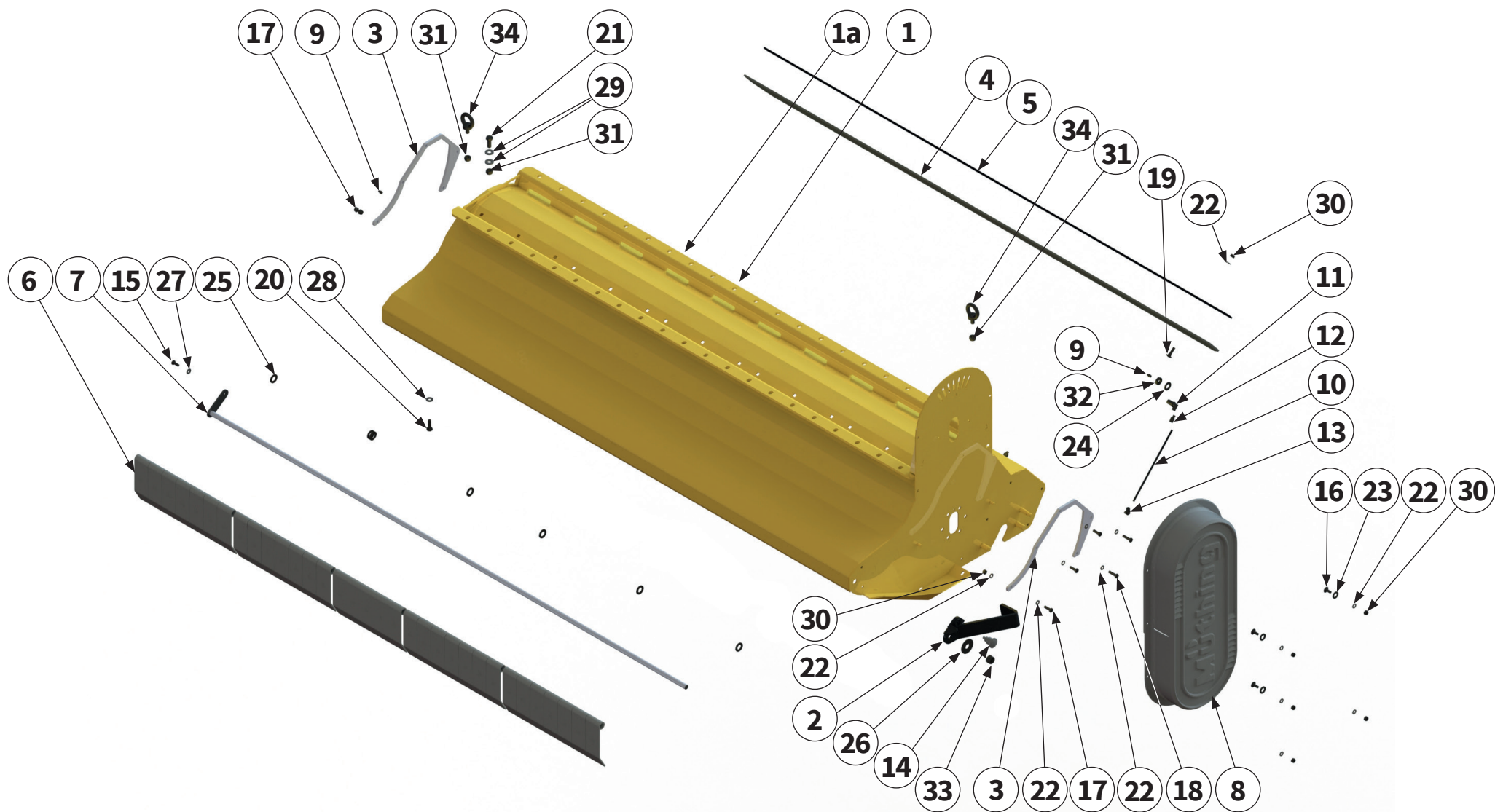

Pos.-Nr. No. Numéro Número	Ersatzteilnummer Manufacturer part number Numéro de pièce du fabricant Número de pieza del fabricante			DE Bezeichnung	EN Designation	FR Désignation	ES Designación
	Anzahl quantity quantité número						
	MU-E/F 360	MU-E/F 460	MU-E/F 560				
27	MUNSKL08			Scheibe	washer	Disque	Arandela
	1	1	1				
28	MUNSKL10			Scheibe	washer	Disque	Arandela
	17	19	21				
29	MUNSKL12			Scheibe	washer	Disque	Arandela
	4	4	4				
30	MU0099961			Mutter	nut	Écrou	Tuerca
	28	28	30				
31	MU980301			Mutter	nut	Écrou	Tuerca
	4	4	4				
32	MU980521			Mutter	nut	Écrou	Tuerca
	1	1	1				
33	MU980401			Mutter	nut	Écrou	Tuerca
	1	1	1				
34	00008092			Ringschraube	ring bolt	Vis à oeillet	Armella
	2	2	2				

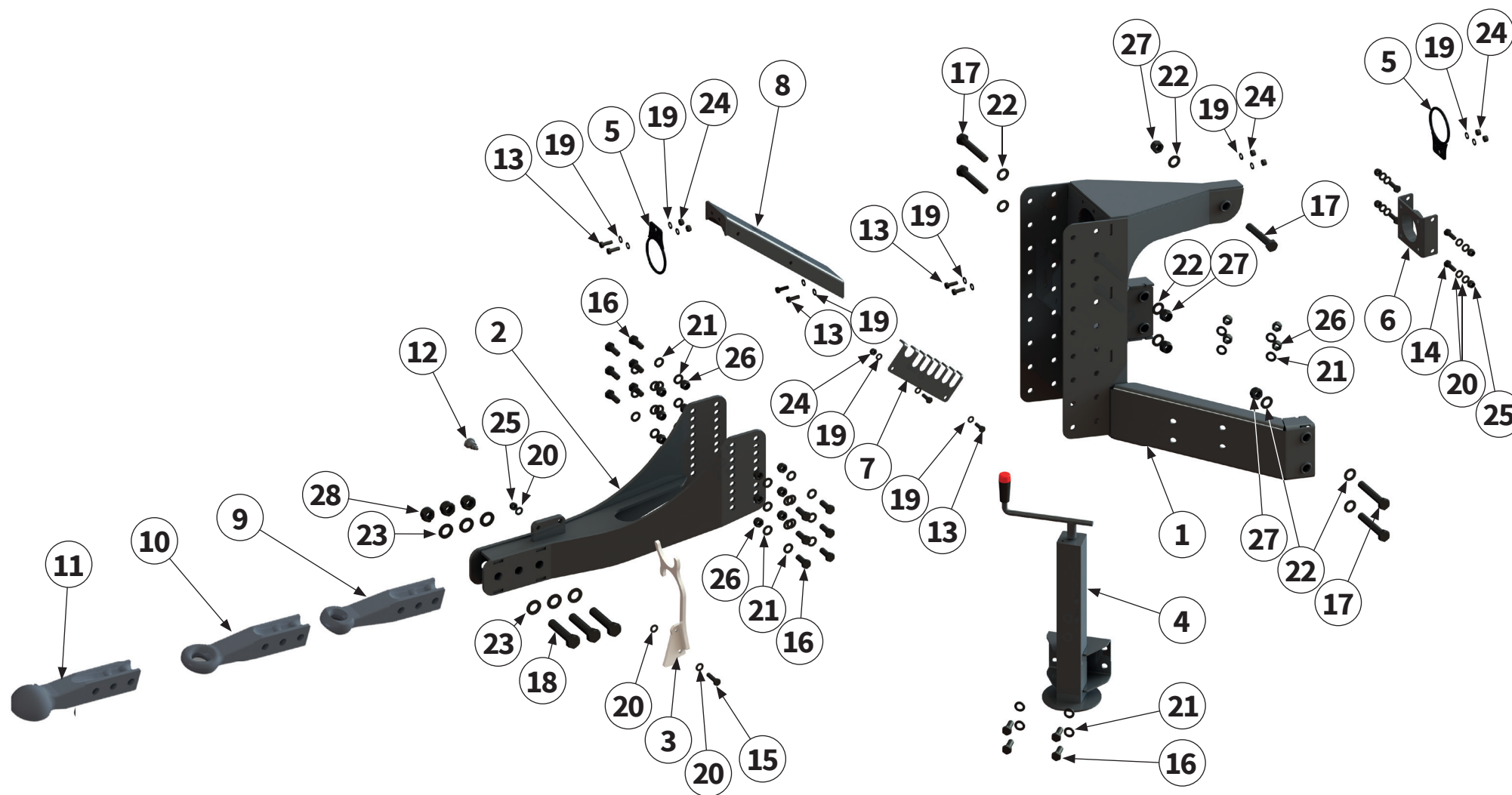

Pos.-Nr. No. Número	Ersatzteilnummer Manufacturer part number Numéro de pièce du fabricant Número de pieza del fabricante			DE Bezeichnung	EN Designation	FR Désignation	ES Designación
	Anzahl quantity quantité número						
	MU-E/F 360	MU-E/F 460	MU-E/F 560				
1	1	00030135 1	1	Deichselanbau	drawbar extension	Timon d'attelage	Barra de tracción
2	1	00030144 1	1	Deichselgabel	drawbar yoke	Fourche de timon	Horquilla de timón
3	1	00030150 1	1	Gelenkwellenhalter	PTO shaft holder	Support d'arbre à cardan	Soporte del árbol articulado
4	1	00030153 1	1	Abstellstütze	support leg	Béquille de stationnement	Pie de apoyo
5	1	00033321 1	1	Schlauchhalter	hose holder	Porte-tuyau	Soporte de la manguera
6	1	00012057 1	1	Schlauchführung	hose guide	Guide de tuyau	Guía de la manguera
7	1	00031781 1	1	Zugöse	pulling eye	Barre	Ojal de tracción
8	1	00031782 1	1	Zugöse	pulling eye	Barre	Ojal de tracción
9	1	00031783 1	1	Zugöse	pulling eye	Barre	Ojal de tracción
10	1	00017113 1	1	Rastbolzen	stop bolt	Boulon d'arrêt	Perno de retención
11	3	MU980109 3	3	Schraube	bolt	Vis	Tornillo
12	2	MU980208 2	2	Schraube	bolt	Vis	Tornillo
13	1	MU980329 1	1	Schraube	bolt	Vis	Tornillo



Pos.-Nr. No. Numéro Número	Ersatzteilnummer Manufacturer part number Numéro de pièce du fabricant Número de pieza del fabricante			DE Bezeichnung	EN Designation	FR Désignation	ES Designación
	Anzahl quantity quantité número						
	MU-E/F 360	MU-E/F 460	MU-E/F 560				
14	16	MU980412 16	16	Schraube	bolt	Vis	Tornillo
15	5	MU981199 5	5	Schraube	bolt	Vis	Tornillo
16	3	MU981933 3	3	Schraube	bolt	Vis	Tornillo
17	4	MU980202 4	4	Scheibe	washer	Disque	Arandela
18	3	MU980302 3	3	Scheibe	washer	Disque	Arandela
19	32	MU980402 32	32	Scheibe	washer	Disque	Arandela
20	10	MU980505 10	10	Scheibe	washer	Disque	Arandela
21	6	MU980517 6	6	Scheibe	washer	Disque	Arandela
22	3	MUNSKL08 3	3	Scheibe	washer	Disque	Arandela
23	2	MU0099960 2	2	Mutter	nut	Écrou	Tuerca
24	1	MU980301 1	1	Mutter	nut	Écrou	Tuerca
25	16	MU980401 16	16	Mutter	nut	Écrou	Tuerca
26	5	MU0099959 5	5	Mutter	nut	Écrou	Tuerca
27	3	MU981029 3	3	Mutter	nut	Écrou	Tuerca

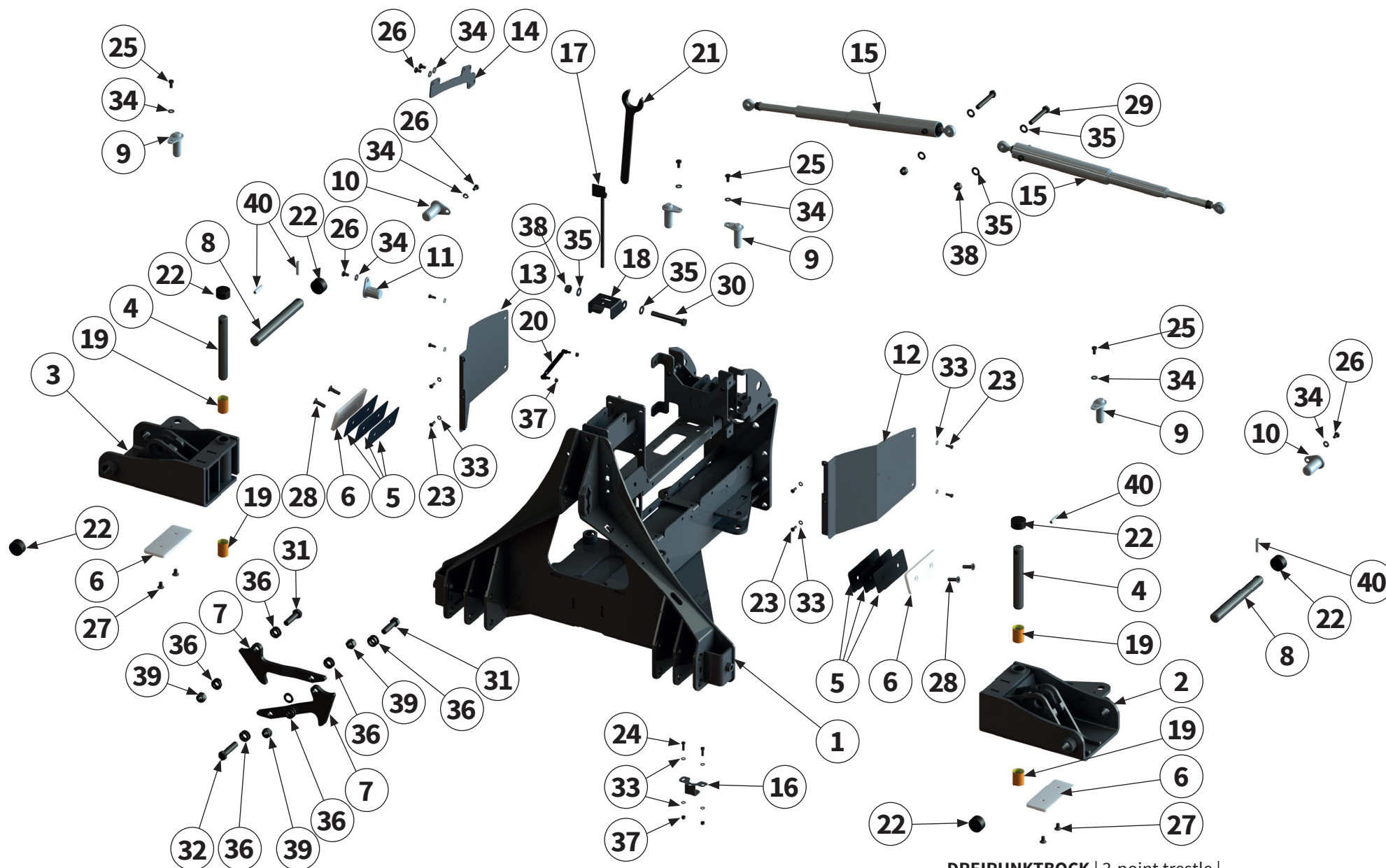

DREIPUNKTBOCK | 3-point trestle |
 Support d'attelage trois point | Soporte de tres apoyos |

Pos.-Nr. No. Número	Ersatzteilnummer Manufacturer part number Numéro de pièce du fabricant Número de pieza del fabricante			DE Bezeichnung	EN Designation	FR Désignation	ES Designación
	Anzahl quantity quantité número						
	MU-E/F 360	MU-E/F 460	MU-E/F 560				
1	1	00039373 1	1	Anbaubock	headstock	Attelage	Soporte adosado
2	1	00030325 1	1	Anlenkbock links	coupling block left	Support articulé gauche	Soporte articulado izquierda
3	1	00030335 1	1	Anlenkbock rechts	coupling block right	Support articulé droite	Soporte articulado derecha
4	2	00035397 2	2	Bolzen	pin	Axe	Perno
5	6	00031721 6	6	Distanzblech	spacer plate	Tôle d'écartement	Chapa distanciadora
6	4	00030549 4	4	Gleitplatte	slide plate	Plaque de glissement	Placa deslizante
7	2	00030718 2	2	Fanghaken	arrester hook	Crochet	Gancho de retención
8	2	00035394 2	2	Bolzen	pin	Axe	Perno
9	4	00035077 4	4	Bolzen	pin	Axe	Perno
10	2	00030731 2	2	Bolzen	pin	Axe	Perno
11	1	00033276 1	1	Bolzen	pin	Axe	Perno
12	1	00031751 1	1	Seitenwand links	side panel left	Paroi latérale gauche	Pared lateral izquierda
13	1	00031752 1	1	Seitenwand rechts	side panel right	Paroi latérale droite	Pared lateral derecha
14	1	00031748 1	1	Strebe	strut	Jambe de force	Tirante



Pos.-Nr. No. Número	Ersatzteilnummer Manufacturer part number Numéro de pièce du fabricant Número de pieza del fabricante			DE Bezeichnung	EN Designation	FR Désignation	ES Designación
	Anzahl quantity quantité número						
	MU-E/F 360	MU-E/F 460	MU-E/F 560				
15	2	00031634 2	2	Koppelstange	connecting rod	Bielle d'attelage	Barra de acoplamiento
16	1	00033311 1	1	Halter	holder	Support	Soporte
17	1	00039116 1	1	Werkzeug	tool	Outil	Herramienta
18	1	00039117 1	1	Werkzeughalter	tool holder	Porte-outil	Portaherramientas
19	4	00031670 4	4	Gleitlagerbuchse	plain bearing bush	Coussinet lisse	Casquillo de cojinete liso
20	1	00035657 1	1	Gasdruckfeder	gas-spring	Ressort à gaz	Resorte de gas
21	1	00039375 1	1	Werkzeug	tool	Outil	Herramienta
22	6	00039371 6	6	Schutzkappe	protective cap	Capuchon de protection	Cubierta protectora
23	8	MU980115 8	8	Schraube	bolt	Vis	Tornillo
24	2	MU980109 2	2	Schraube	bolt	Vis	Tornillo
25	4	MU0099970 4	4	Schraube	bolt	Vis	Tornillo
26	5	MU980248 5	5	Schraube	bolt	Vis	Tornillo
27	4	MU982005 4	4	Schraube	bolt	Vis	Tornillo
28	4	MU981185 4	4	Schraube	bolt	Vis	Tornillo



Pos.-Nr. No. Número	Ersatzteilnummer Manufacturer part number Numéro de pièce du fabricant Número de pieza del fabricante			DE Bezeichnung	EN Designation	FR Désignation	ES Designación
	Anzahl quantity quantité número						
	MU-E/F 360	MU-E/F 460	MU-E/F 560				
29	2	MU3001927 2	2	Schraube	bolt	Vis	Tornillo
30	1	MU981096 1	1	Schraube	bolt	Vis	Tornillo
31	2	MU981114 2	2	Schraube	bolt	Vis	Tornillo
32	1	MU981117 1	1	Schraube	bolt	Vis	Tornillo
33	12	MU0099999 12	12	Scheibe	washer	Disque	Arandela
34	9	MUNSKL10 9	9	Scheibe	washer	Disque	Arandela
35	6	MU980402 6	6	Scheibe	washer	Disque	Arandela
36	13	MU980505 13	13	Scheibe	washer	Disque	Arandela
37	4	MU0099961 4	4	Mutter	nut	Écrou	Tuerca
38	3	MU980401 3	3	Mutter	nut	Écrou	Tuerca
39	3	MU0099959 3	3	Mutter	nut	Écrou	Tuerca
40	4	MU982040 4	4	Spannhülse	clamping sleeve	Douille de serrage	Casquillo de fijación

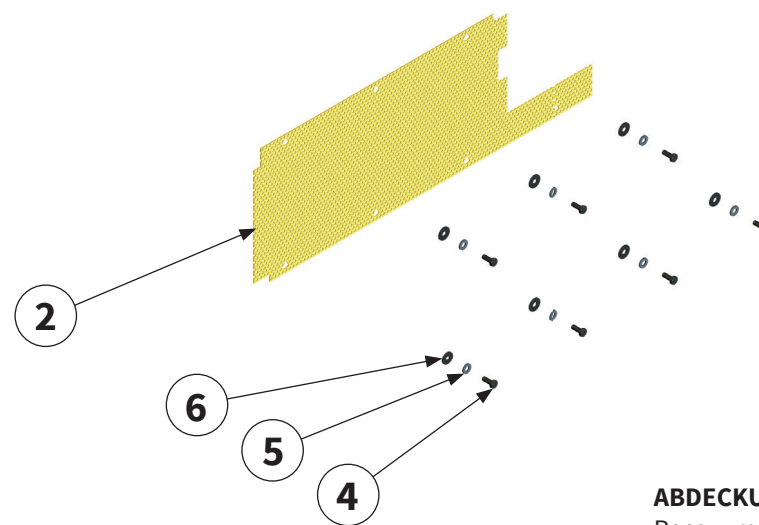
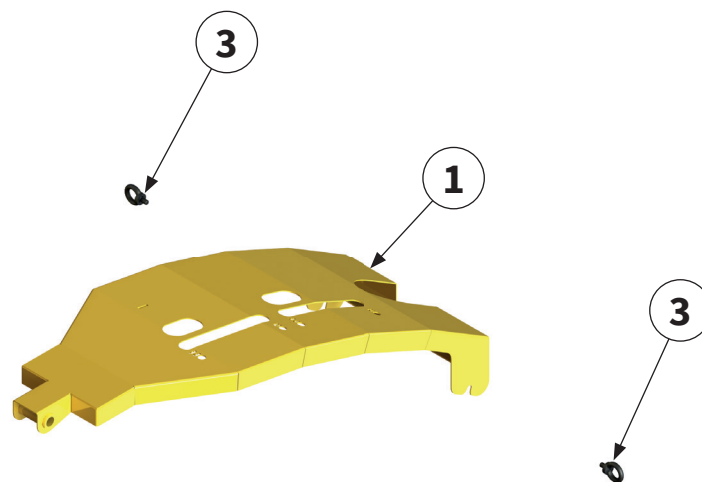
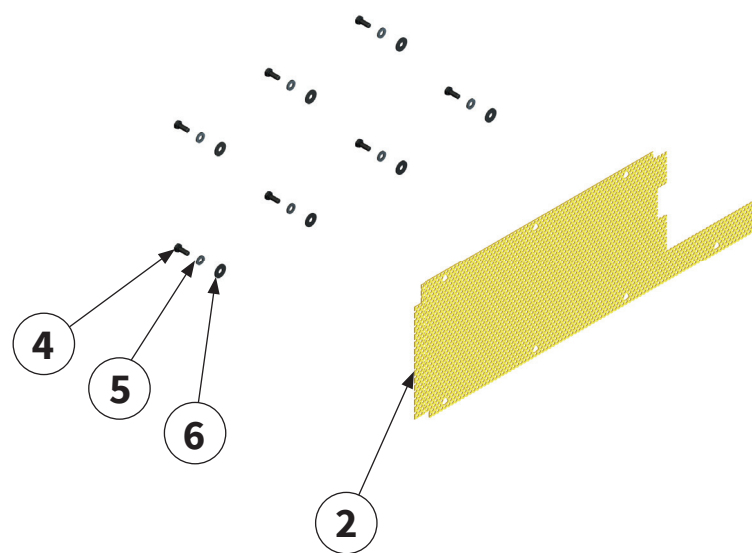

Pos.-Nr. No. Numéro Número	Ersatzteilnummer Manufacturer part number Numéro de pièce du fabricant Número de pieza del fabricante			DE Bezeichnung	EN Designation	FR Désignation	ES Designación
	Anzahl quantity quantité número						
	MU-E/F 360	MU-E/F 460	MU-E/F 560				
1	1	00037742 1	1	Abdeckung	cover	Recouvrement	Cubierta
2	2	00031777 2	2	Lochblech	perforated plate	Feuille perforée	Chapa perforada
3	2	MU980063 2	2	Ringschraube	ring bolt	Vis à œillet	Armella
4	14	MU980115 14	14	Schraube	bolt	Vis	Tornillo
5	14	MU0099951 14	14	Scheibe	washer	Disque	Arandela
6	14	MUNSKL08 14	14	Scheibe	washer	Disque	Arandela



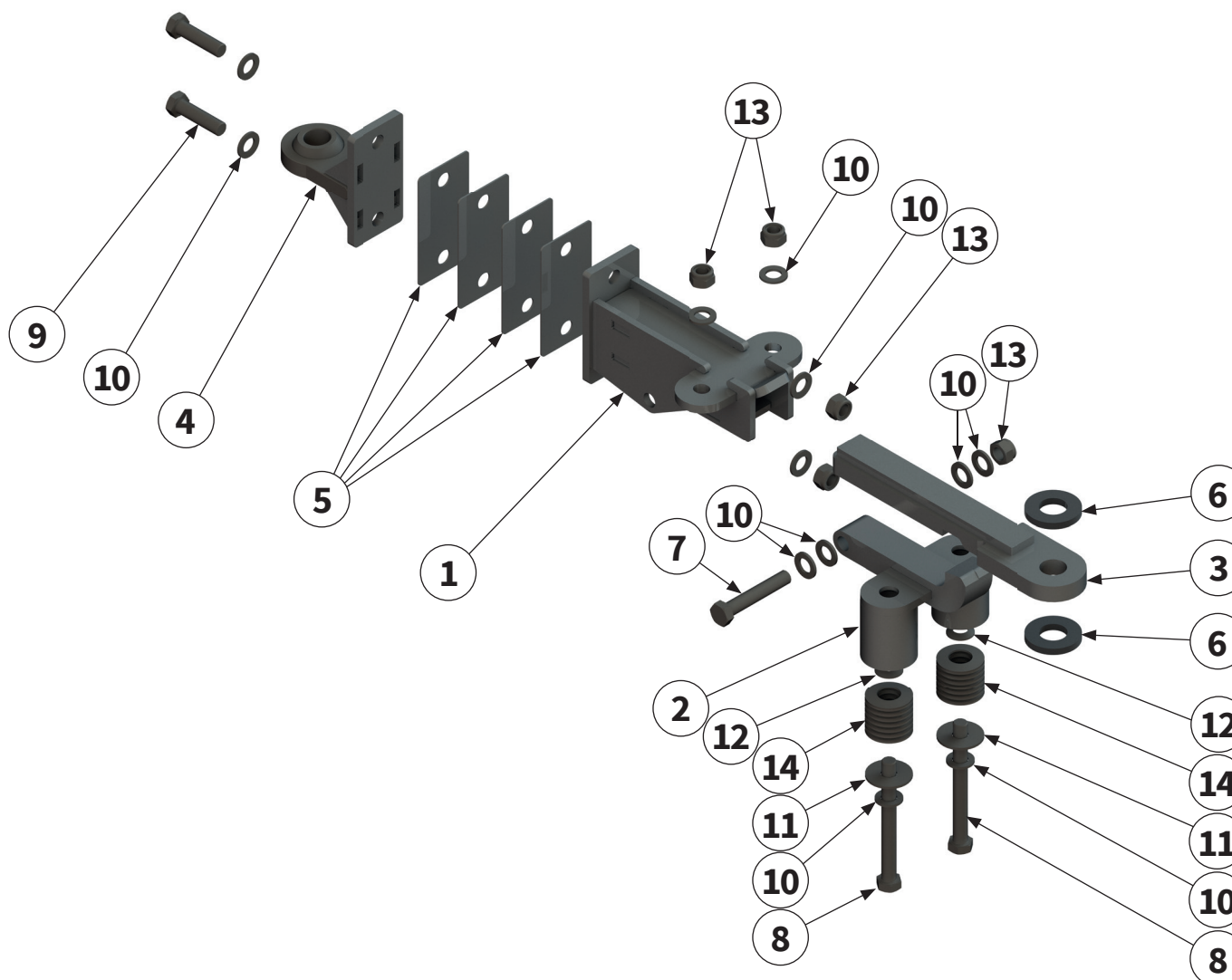

Pos.-Nr. No. Número	Ersatzteilnummer Manufacturer part number Numéro de pièce du fabricant Número de pieza del fabricante			DE Bezeichnung	EN Designation	FR Désignation	ES Designación
	Anzahl quantity quantité número						
	MU-E/F 360	MU-E/F 460	MU-E/F 560				
1	1	00033027 1	1	Halter	holder	Support	Soporte
2	1	00033032 1	1	Haken	hook	Crochet	Gancho
3	1	00034200 1	1	Führung	sliding guide	Guidage	guía deslizante
4	1	00034323 1	1	Gelenkauge	articulated eye	Oeillet articulé	Orificio articulado
5	4	00034325 4	4	Distanzblech	spacer plate	Tôle d'écartement	Chapa distanciadora
6	2	00033029 2	2	Distanzscheibe	spacer	Disque d'écartement	Arandela distanciadora
7	1	MU980440 1	1	Schraube	bolt	Vis	Tornillo
8	2	MU981098 2	2	Schraube	bolt	Vis	Tornillo
9	2	MU981002 2	2	Schraube	bolt	Vis	Tornillo
10	8	MU980402 8	8	Scheibe	washer	Disque	Arandela
11	2	MU980403 2	2	Scheibe	washer	Disque	Arandela
12	2	00001846 2	2	Scheibe	washer	Disque	Arandela
13	3	MU980401 3	3	Mutter	nut	Écrou	Tuerca
14	MU982102 28	00039416 28	00039430 28	Tellerfeder	disc spring	Ressort à disques	Resorte de disco

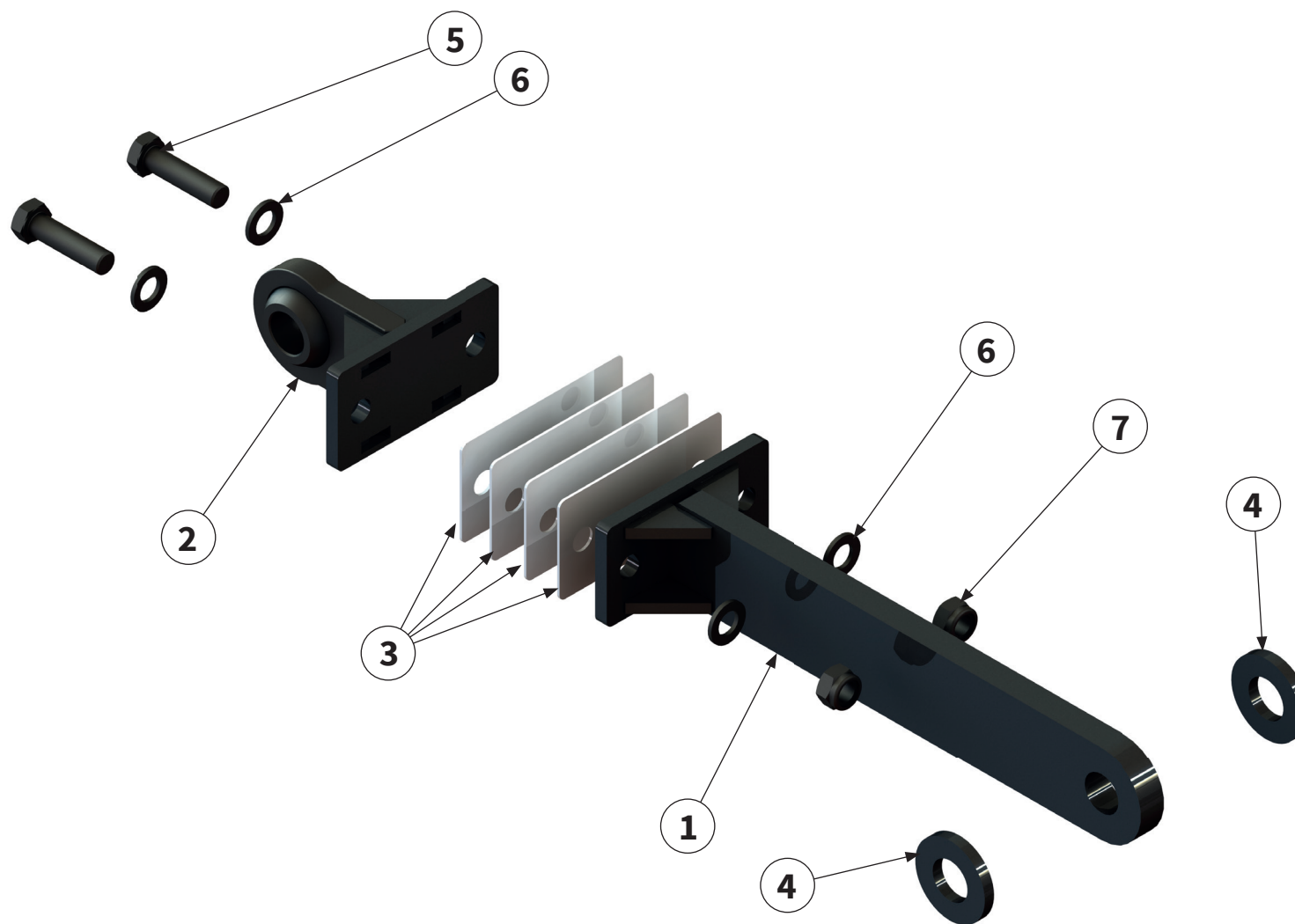

Pos Nr. No. Numéro Número	Ersatzteilnummer Manufacturer part number Numéro de pièce du fabricant Número de pieza del fabricante			DE Bezeichnung	EN Designation	FR Désignation	ES Designación
	Anzahl quantity quantité número						
	MU-E/F 360	MU-E/F 460	MU-E/F 560				
1	1	00039135 1	1	Halter	holder	Support	Soporte
2	1	00034323 1	1	Gelenkauge	articulated eye	Oeillet articulé	Orificio articulado
3	4	00034325 4	4	Distanzblech	spacer plate	Tôle d'écartement	Chapa distanciadora
4	2	00033029 2	2	Distanzscheibe	spacer	Disque d'écartement	Arandela distanciadora
5	2	MU981002 2	2	Schraube	bolt	Vis	Tornillo
6	4	MU980402 4	4	Scheibe	washer	Disque	Arandela
7	2	MU980401 2	2	Mutter	nut	Écrou	Tuerca



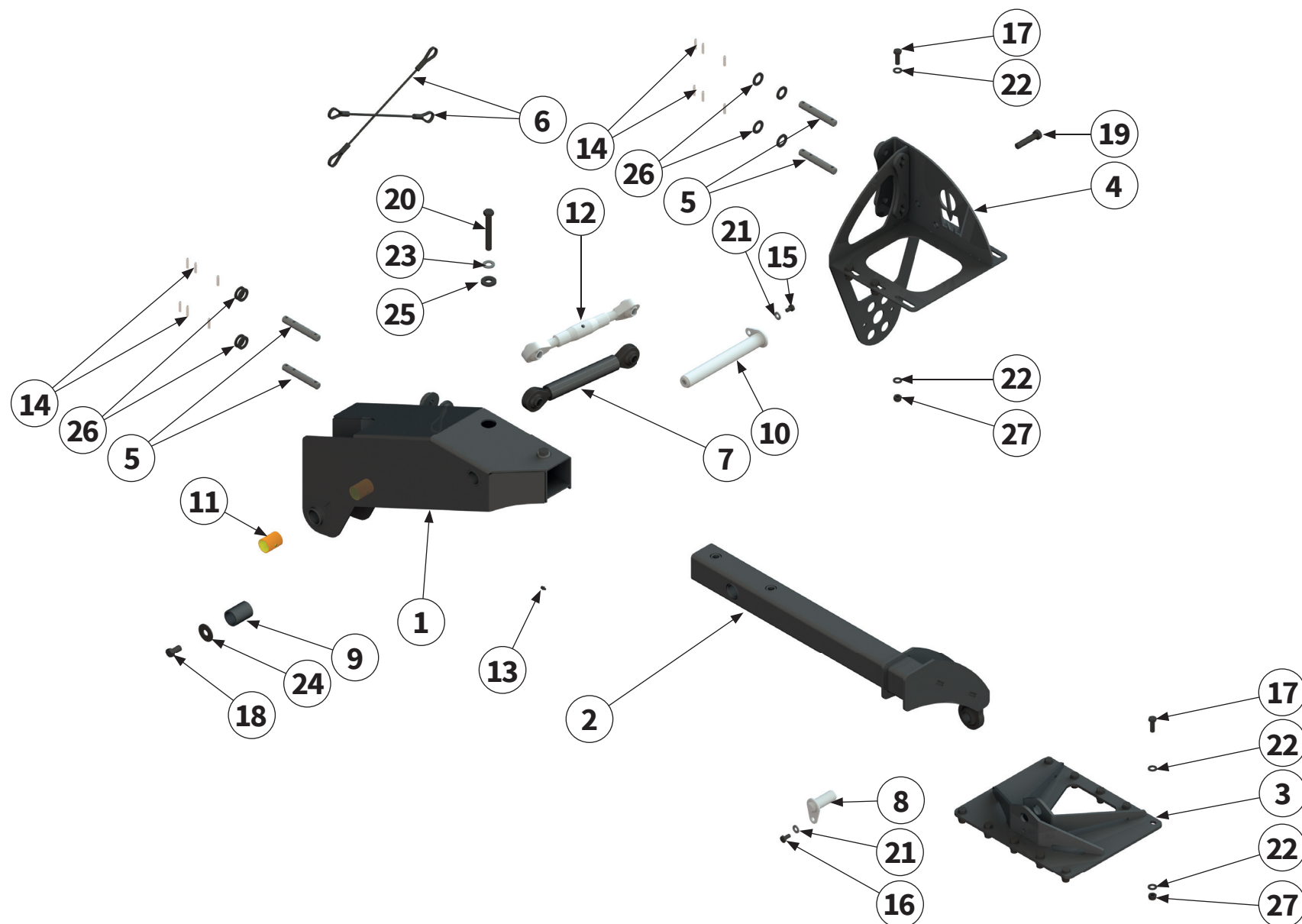

AUSLEGER LINKS | Cantilever left |
 Cantilever à gauche | Viga voladiza a la izquierda |

Pos.-Nr. No. Número	Ersatzteilnummer Manufacturer part number Numéro de pièce du fabricant Número de pieza del fabricante			DE Bezeichnung	EN Designation	FR Désignation	ES Designación
	Anzahl quantity quantité número						
	MU-E/F 360	MU-E/F 460	MU-E/F 560				
1	00034645 1	00034551 1	00034547 1	Schwenkarm links	swivel arm left	Bras pivotant à gauche	Brazo giratorio a la izquierda
2	00030838 1	00031597 1	00030308 1	Tragarm links	support arm left	Bras porteur à gauche	Brazo portante a la izquierda
3	1	00030423 1	1	Gehäusehalterung	housing holder	Fixation de carter	Soporte de la caja
4	00034478 1	00034581 1	00034584 1	Gehäusehalterung	housing holder	Fixation de carter	Soporte de la caja
5	4	00034494 4	4	Rundstahl	Round steel	Acier rond	Acero redondo
6	2	00034495 2	2	Seil	rope	Câble	Cable
7	1	00034513 1	1	Gekenkarm	articulated arm	Bras articulé	Brazo articulado
8	1	00035077 1	1	Bolzen	pin	Axe	Perno
9	1	00034616 1	1	Hülse	sleeve	Manchon	Manguito
10	1	00030681 1	1	Bolzen	pin	Axe	Perno
11	2	00031670 2	2	Gleitlager	sleeve bearing	Palier lisse	Cojinete de deslizamiento
12	1	00039087 1	1	Oberlenker	upper link	Bras supérieur	Brazo superior
13	2	DIN71412A-H1-M08x1 2	2	Schmiernippel	lubricating nipple	Nipple de graissage	Engrasador
14	12	MU980955 12	12	Spannhülse	clamping sleeve	Douille de serrage	Casquillo de fijación

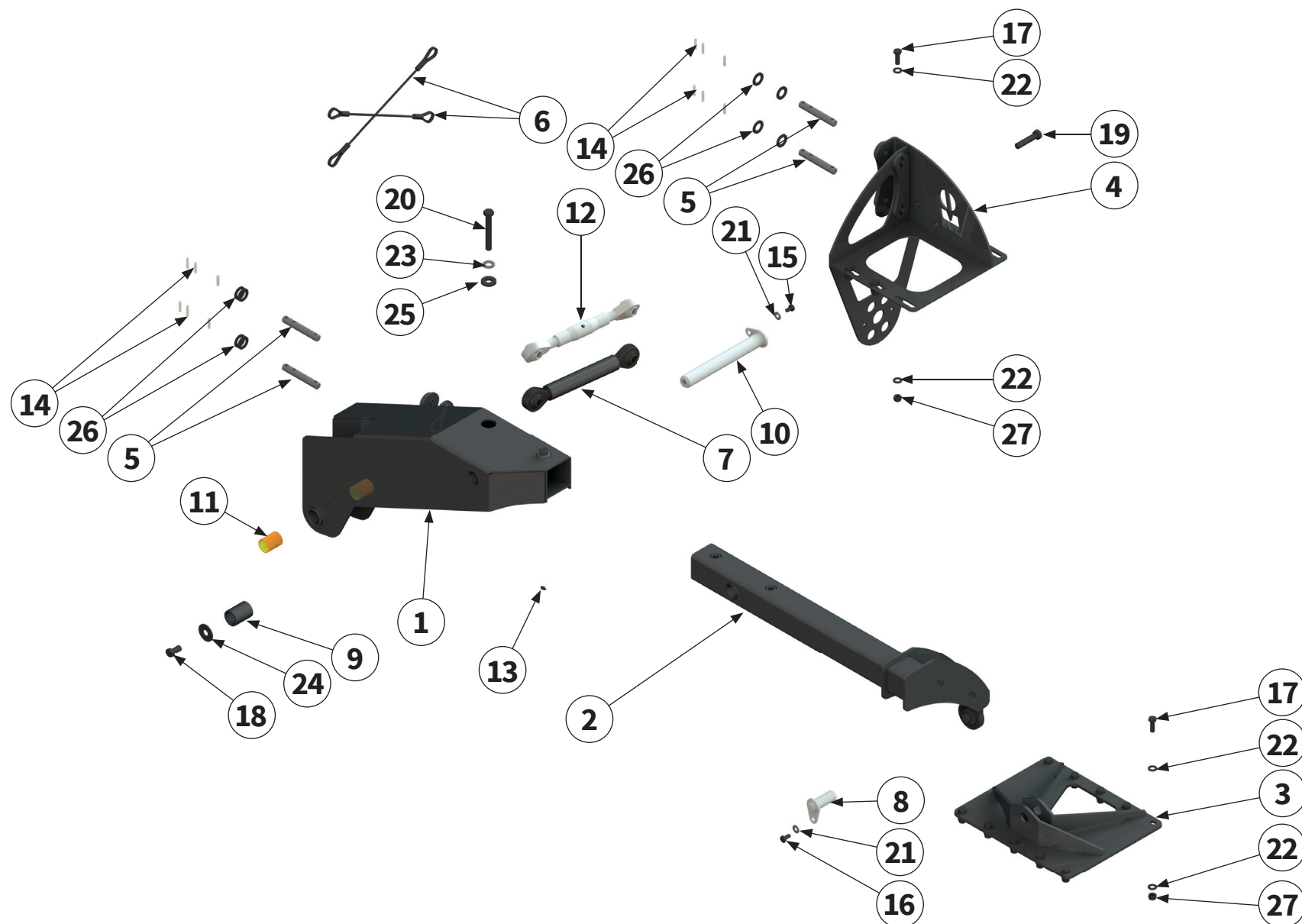

AUSLEGER LINKS | Cantilever left |
 Cantilever à gauche | Viga voladiza a la izquierda |

Pos.-Nr. No. Número	Ersatzteilnummer Manufacturer part number Numéro de pièce du fabricant Número de pieza del fabricante			DE Bezeichnung	EN Designation	FR Désignation	ES Designación
	Anzahl quantity quantité número						
	MU-E/F 360	MU-E/F 460	MU-E/F 560				
15	MU980248			Schraube	bolt	Vis	Tornillo
	1	1	1				
16	MU0099970			Schraube	bolt	Vis	Tornillo
	1	1	1				
17	MU980311			Schraube	bolt	Vis	Tornillo
	16	16	16				
18	MU980414			Schraube	bolt	Vis	Tornillo
	1	1	1				
19	MU980437			Schraube	bolt	Vis	Tornillo
	1	1	1				
20	MU0099978			Schraube	bolt	Vis	Tornillo
	2	2	2				
21	MUNSKL10			Scheibe	washer	Disque	Arandela
	2	2	2				
22	MU980302			Scheibe	washer	Disque	Arandela
	32	32	32				
23	MUNSKL16			Scheibe	washer	Disque	Arandela
	2	2	2				
24	MU980403			Scheibe	washer	Disque	Arandela
	1	1	1				
25	MU981923			Scheibe	washer	Disque	Arandela
	2	2	2				
26	MU980505			Scheibe	washer	Disque	Arandela
	8	8	8				
27	MU980301			Mutter	nut	Écrou	Tuerca
	16	16	16				



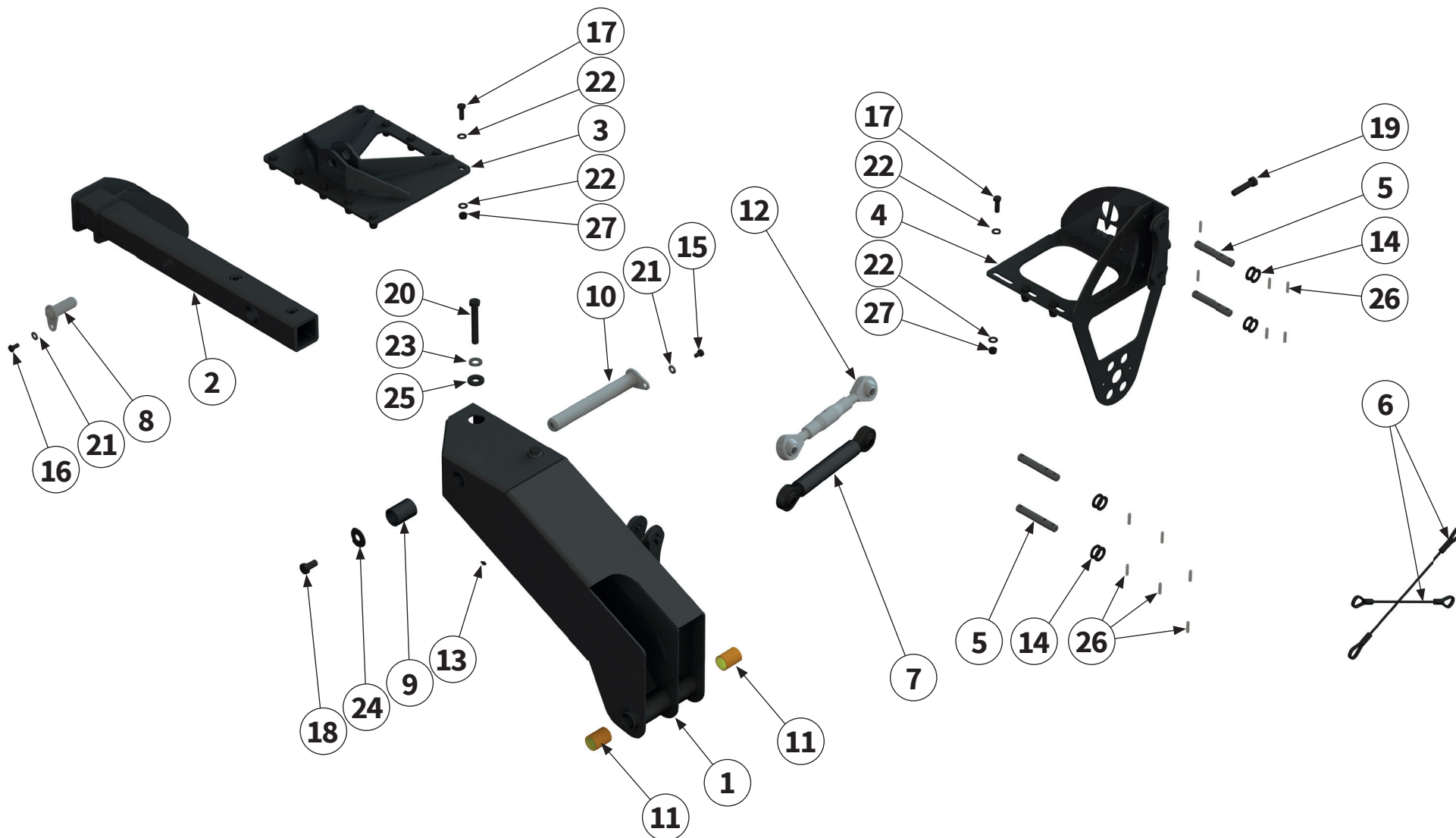

Pos.-Nr. No. Número	Ersatzteilnummer Manufacturer part number Numéro de pièce du fabricant Número de pieza del fabricante			DE Bezeichnung	EN Designation	FR Désignation	ES Designación
	Anzahl quantity quantité número						
	MU-E/F 360	MU-E/F 460	MU-E/F 560				
1	00034641 1	00034638 1	00034619 1	Schwenkarm rechts	swivel arm right	Bras pivotant à droite	Brazo giratorio a la derecha
2	00030842 1	00031598 1	00030324 1	Tragarm rechts	support arm right	Bras porteur à droite	Brazo portante a la derecha
3	1	00030423 1	1	Gehäusehalterung	housing holder	Fixation de carter	Soporte de la caja
4	00034656 1	00034659 1	00034624 1	Gehäusehalterung	housing holder	Fixation de carter	Soporte de la caja
5	4	00034494 4	4	Rundstahl	Round steel	Acier rond	Acero redondo
6	2	00034495 2	2	Seil	rope	Câble	Cable
7	1	00034513 1	1	Gekenkarm	articulated arm	Bras articulé	Brazo articulado
8	1	00035077 1	1	Bolzen	pin	Axe	Perno
9	1	00034616 1	1	Hülse	sleeve	Manchon	Manguito
10	1	00030681 1	1	Bolzen	pin	Axe	Perno
11	2	00031670 2	2	Gleitlager	sleeve bearing	Palier lisse	Cojinete de deslizamiento
12	1	00039087 1	1	Oberlenker	upper link	Bras supérieur	Brazo superior
13	2	DIN71412A-H1-M08x1 2	2	Schmiernippel	lubricating nipple	Nipple de graissage	Engrasador
14	12	MU980955 12	12	Spannhülse	clamping sleeve	Douille de serrage	Casquillo de fijación

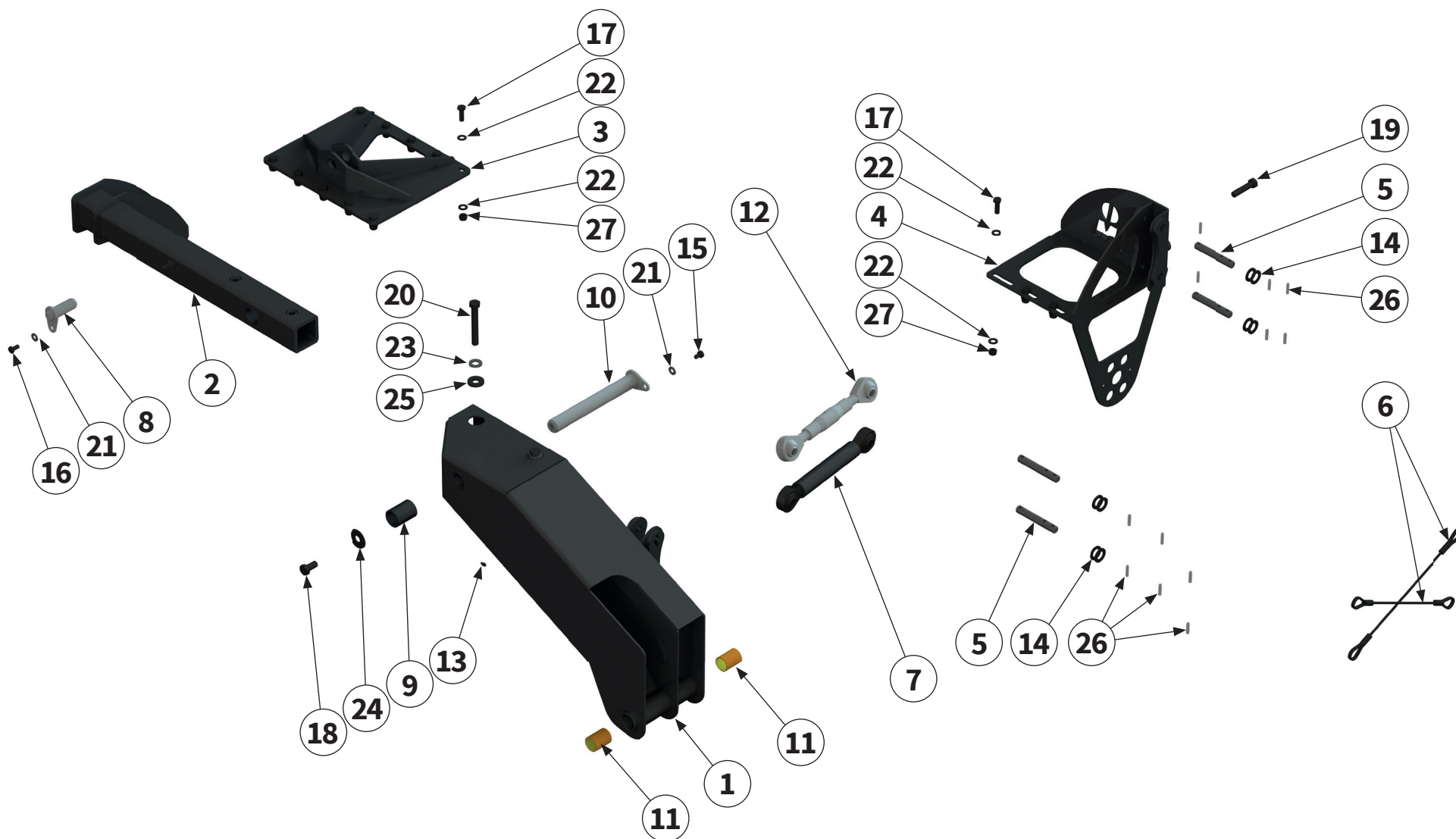

Pos.-Nr. No. Número	Ersatzteilnummer Manufacturer part number Numéro de pièce du fabricant Número de pieza del fabricante			DE Bezeichnung	EN Designation	FR Désignation	ES Designación
	Anzahl quantity quantité número						
	MU-E/F 360	MU-E/F 460	MU-E/F 560				
15	MU980248			Schraube	bolt	Vis	Tornillo
	1	1	1				
16	MU0099970			Schraube	bolt	Vis	Tornillo
	1	1	1				
17	MU980311			Schraube	bolt	Vis	Tornillo
	16	16	16				
18	MU980414			Schraube	bolt	Vis	Tornillo
	1	1	1				
19	MU980437			Schraube	bolt	Vis	Tornillo
	1	1	1				
20	MU0099978			Schraube	bolt	Vis	Tornillo
	2	2	2				
21	MUNSKL10			Scheibe	washer	Disque	Arandela
	2	2	2				
22	MU980302			Scheibe	washer	Disque	Arandela
	32	32	32				
23	MUNSKL16			Scheibe	washer	Disque	Arandela
	2	2	2				
24	MU980403			Scheibe	washer	Disque	Arandela
	1	1	1				
25	MU981923			Scheibe	washer	Disque	Arandela
	2	2	2				
26	MU980505			Scheibe	washer	Disque	Arandela
	8	8	8				
27	MU980301			Mutter	nut	Écrou	Tuerca
	16	16	16				

Pos.-Nr. No. Número	Ersatzteilnummer Manufacturer part number Numéro de pièce du fabricant Número de pieza del fabricante			DE Bezeichnung	EN Designation	FR Désignation	ES Designación
	Anzahl quantity quantité número						
	MU-E/F 360	MU-E/F 460	MU-E/F 560				
1	1	00039171 1	1	Fahrwerk	chassis	Châssis	Tren de rodaje
2	2	00040091 2	2	Halteblech	support plate	Tôle de support	Chapa de retención
3	00031705 1	00031706 1	00031707 1	Fahrwerksachse	chassis axle	Essieu du châssis	Eje del tren de rodaje
4	2	00040090 2	2	Halteplatte	retainer plate	Plaque de support	Placa de retención
5	-	00040097 2	4	Distanzblech	spacer plate	Tôle d'écartement	Chapa distanciadora
6	2	00031708 2	2	Halter	holder	Support	Soporte
7	2	00034123 2	2	Radabdeckung	wheel cover	Couverture de roue	Cubierta de la rueda
8	2	00030729 2	2	Bolzen	pin	Axe	Perno
9	2	00031709 2	2	Unterlegkeil	wheel chock	Sabot d'arrêt	Calzo
10	2	00031703 2	2	Rad	wheel	Roue	Rueda
10a	2	00038968 2	2	Rad	wheel	Roue	Rueda
11	8	MU980115 8	8	Schraube	bolt	Vis	Tornillo
12	2	MU980248 2	2	Schraube	bolt	Vis	Tornillo
13	8	0000904 8	8	Schraube	bolt	Vis	Tornillo
14	8	MU980341 8	8	Schraube	bolt	Vis	Tornillo

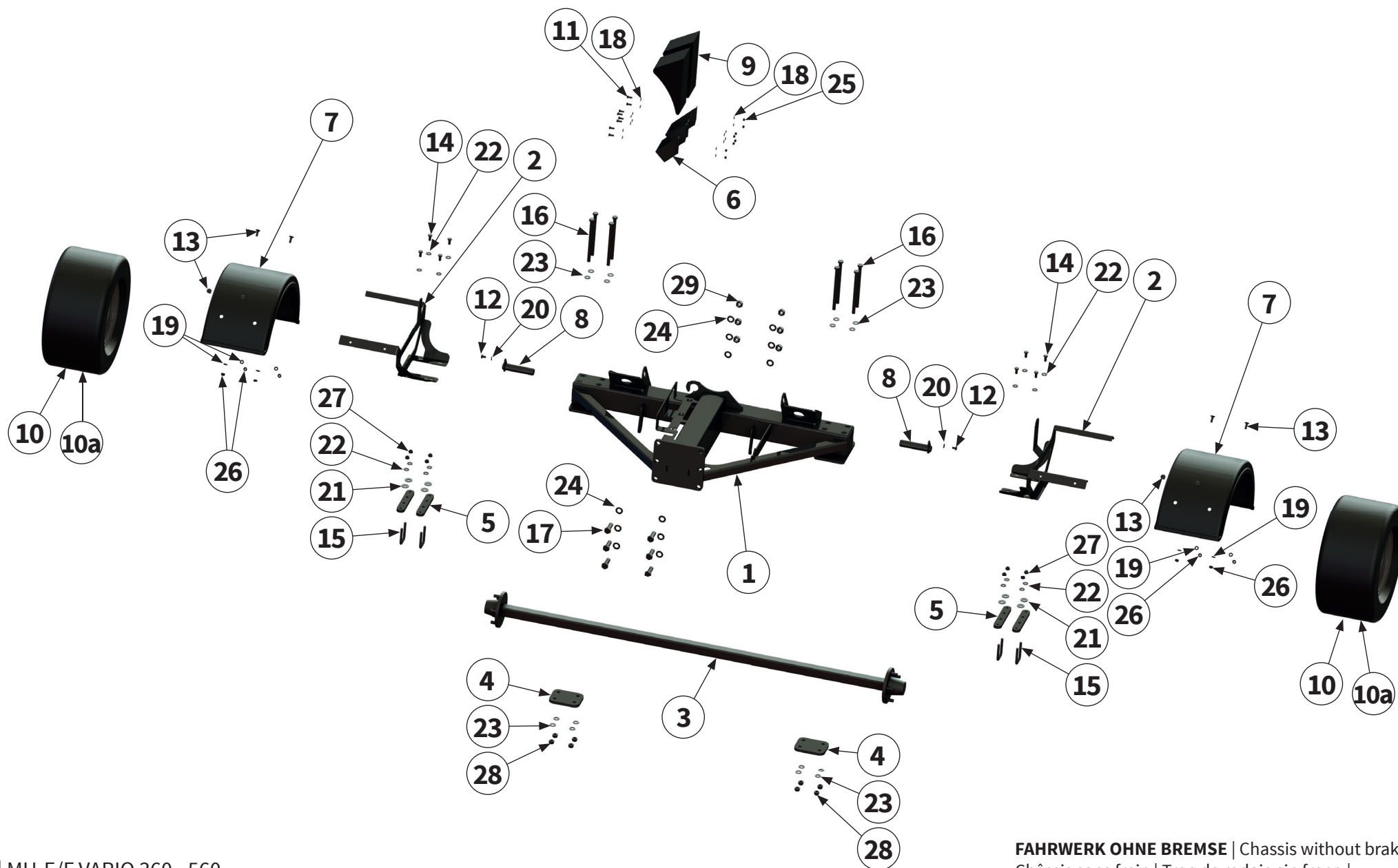

Pos.-Nr. No. Número	Ersatzteilnummer Manufacturer part number Numéro de pièce du fabricant Número de pieza del fabricante			DE Bezeichnung	EN Designation	FR Désignation	ES Designación
	Anzahl quantity quantité número						
	MU-E/F 360	MU-E/F 460	MU-E/F 560				
15	-	00030700 4	8	Bügelschraube	U-bolt	Boulon en U	Tornillo del estribo
16	8	MU981112 8	8	Schraube	bolt	Vis	Tornillo
17	6	MU981008 6	6	Schraube	bolt	Vis	Tornillo
18	16	MU0099999 16	16	Scheibe	washer	Disque	Arandela
19	8	MU980202 8	8	Scheibe	washer	Disque	Arandela
20	2	MUNSKL10 2	2	Scheibe	washer	Disque	Arandela
21	-	MU980203 4	8	Scheibe	washer	Disque	Arandela
22	8	MUNSKL12 12	16	Scheibe	washer	Disque	Arandela
23	16	MU980402 16	16	Scheibe	washer	Disque	Arandela
24	12	MU980505 12	12	Scheibe	washer	Disque	Arandela
25	8	MU0099961 8	8	Mutter	nut	Écrou	Tuerca
26	8	MU0099960 8	8	Mutter	nut	Écrou	Tuerca
27	-	MU980301 4	8	Mutter	nut	Écrou	Tuerca
28	8	MU980401 8	8	Mutter	nut	Écrou	Tuerca
29	6	MU0099959 6	6	Mutter	nut	Écrou	Tuerca

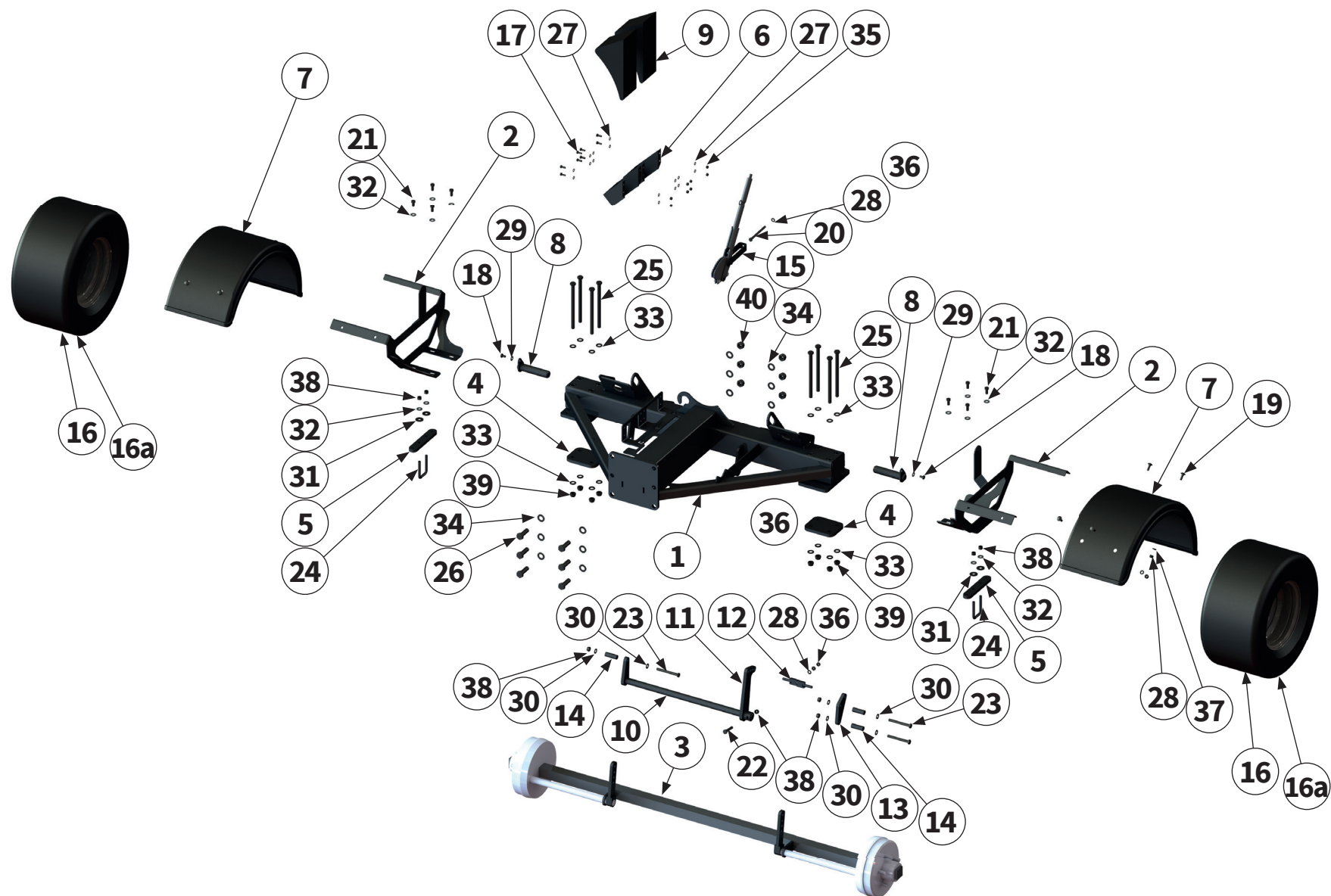

Pos.-Nr. No. Número	Ersatzteilnummer Manufacturer part number Numéro de pièce du fabricant Número de pieza del fabricante			DE Bezeichnung	EN Designation	FR Désignation	ES Designación
	Anzahl quantity quantité número						
	MU-E/F 360	MU-E/F 460	MU-E/F 560				
1	1	00039171 1	1	Fahrwerk	chassis	Châssis	Tren de rodaje
2	2	00040091 2	2	Halteblech	support plate	Tôle de support	Chapa de retención
3	00035825 1	00035824 1	00035823 1	Fahrwerksachse	chassis axle	Essieu du châssis	Eje del tren de rodaje
4	2	00040090 2	2	Halteplatte	retainer plate	Plaque de support	Placa de retención
5	-	00040097 2	4	Distanzblech	spacer plate	Tôle d'écartement	Chapa distanciadora
6	2	00031708 2	2	Halter	holder	Support	Soporte
7	2	00034123 2	2	Radabdeckung	wheel cover	Couverture de roue	Cubierta de la rueda
8	2	00030729 2	2	Bolzen	pin	Axe	Perno
9	2	00031709 2	2	Unterlegkeil	wheel chock	Sabot d'arrêt	Calzo
10	1	00039285 1	1	Pendelwelle	swing shaft	Arbre oscillant	Eje del péndulo
11	1	00039578 1	1	Hebel	lever	Levier	Palanca
12	1	00039306 1	1	Aufnahme	holder	Support	Alojamiento
13	1	00039302 1	1	Blech	sheet metal	Tôle	Chapa
14	3	00039303 3	3	Rundrohr	circular pipe	Tuyau rond	Tubo redondo
15	1	00039900 1	1	Feststellbremse	Parking brake	Frein à main	Freno de mano

Pos.-Nr. No. Número	Ersatzteilnummer Manufacturer part number Numéro de pièce du fabricant Número de pieza del fabricante			DE Bezeichnung	EN Designation	FR Désignation	ES Designación
	Anzahl quantity quantité número						
	MU-E/F 360	MU-E/F 460	MU-E/F 560				
16	2	00031703 2	2	Rad	wheel	Roue	Rueda
16a	2	00038968 2	2	Rad	wheel	Roue	Rueda
17	8	MU980115 8	8	Schraube	bolt	Vis	Tornillo
18	2	MU980248 2	2	Schraube	bolt	Vis	Tornillo
19	8	00000904 8	8	Schraube	bolt	Vis	Tornillo
20	1	MU980046 1	1	Schraube	bolt	Vis	Tornillo
21	8	MU980341 8	8	Schraube	bolt	Vis	Tornillo
22	1	MU981082 1	1	Schraube	bolt	Vis	Tornillo
23	3	MU981087 3	3	Schraube	bolt	Vis	Tornillo
24	-	00030700 2	2	Schraube	bolt	Vis	Tornillo
25	8	MU981112 8	8	Schraube	bolt	Vis	Tornillo
26	6	MU981008 6	6	Schraube	bolt	Vis	Tornillo
27	16	MU0099999 16	16	Scheibe	washer	Disque	Arandela
28	10	MU980202 10	10	Scheibe	washer	Disque	Arandela
29	2	MUNSKL10 2	2	Scheibe	washer	Disque	Arandela

Pos.-Nr. No. Número	Ersatzteilnummer Manufacturer part number Numéro de pièce du fabricant Número de pieza del fabricante			DE Bezeichnung	EN Designation	FR Désignation	ES Designación
	Anzahl quantity quantité número						
	MU-E/F 360	MU-E/F 460	MU-E/F 560				
30	6	MU980302 6	6	Scheibe	washer	Disque	Arandela
31	-	MU980203 4	8	Scheibe	washer	Disque	Arandela
32	8	MUNSKL12 12	16	Scheibe	washer	Disque	Arandela
33	16	MU980402 16	16	Scheibe	washer	Disque	Arandela
34	12	MU980505 12	12	Scheibe	washer	Disque	Arandela
35	8	MU0099961 8	8	Mutter	nut	Écrou	Tuerca
36	2	MU980200 2	2	Mutter	nut	Écrou	Tuerca
37	8	MU0099960 8	8	Mutter	nut	Écrou	Tuerca
38	4	MU980301 8	12	Mutter	nut	Écrou	Tuerca
39	8	MU980401 8	8	Mutter	nut	Écrou	Tuerca
40	6	MU0099959 6	6	Mutter	nut	Écrou	Tuerca



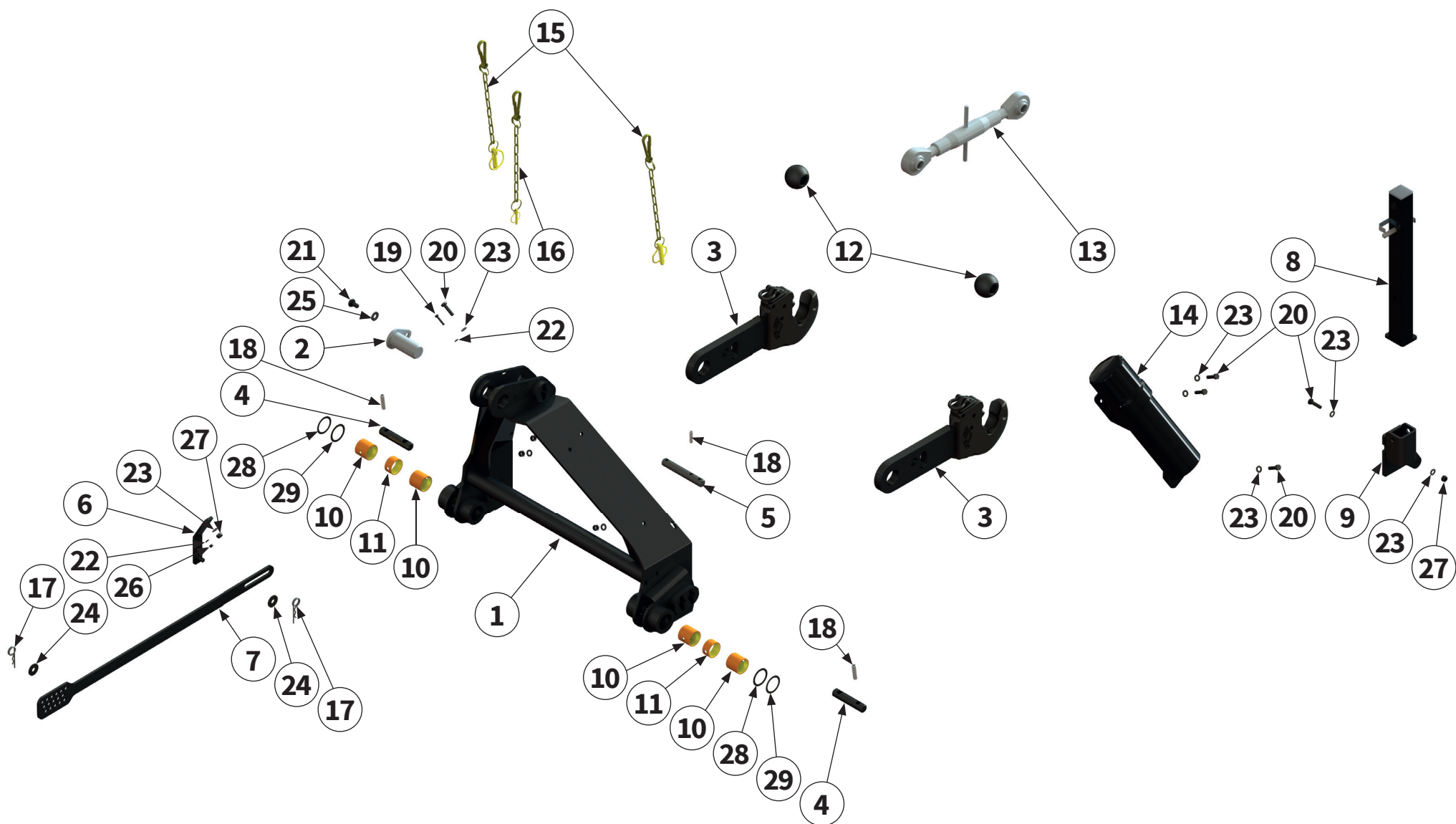

Pos.-Nr. No. Número	Ersatzteilnummer Manufacturer part number Numéro de pièce du fabricant Número de pieza del fabricante			DE Bezeichnung	EN Designation	FR Désignation	ES Designación
	Anzahl quantity quantité número						
	MU-E/F 360	MU-E/F 460	MU-E/F 560				
1	1	00030628	1	Hubwerk	hoisting unit	Unité de levage	Unidad de elevación
2	1	00030731	1	Bolzen	pin	Axe	Perno
3	2	00031647	2	Unterlenkeraufnahme	lower link receiver	Logement du bras inférieur	Alojamiento del brazo inferior
4	2	00034316	2	Bolzen	pin	Axe	Perno
5	1	00034494	1	Bolzen	pin	Axe	Perno
6	1	00039332	1	Anschlag	stopper	Butée	Tope
7	1	00039350	1	Anschlag	stopper	Butée	Tope
8	1	00037132	1	Abstellstütze	supporting leg	Béquille de stationnement	Pie de apoyo
9	1	00038986	1	Halter	holder	Support	Soporte
10	4	00031668	4	Gleitlager	sleeve bearing	Palier lisse	Cojinete de deslizamiento
11	2	00031669	2	Gleitlager	sleeve bearing	Palier lisse	Cojinete de deslizamiento
12	2	MAD-207121	2	Unterlenkerkugel	lower link ball	Boule de bras inférieur	Bola de brazo inferior
13	1	00031645	1	Oberlenker	upper link	Bras supérieur	Brazo superior
14	1	00034497	1	Dokumentenrolle	document roll	Document rouleau	Rollo de documento
15	2	MU2500106	2	Kette	chain	Chaîne	Cadena

Pos.-Nr. No. Número	Ersatzteilnummer Manufacturer part number Numéro de pièce du fabricant Número de pieza del fabricante			DE Bezeichnung	EN Designation	FR Désignation	ES Designación
	Anzahl quantity quantité número						
	MU-E/F 360	MU-E/F 460	MU-E/F 560				
16	1	00038609 1	1	Kette	chain	Chaîne	Cadena
17	2	MFS1030 2	2	Federstecker	safety splint	Goupille à ressort	Clavija elástica de fijación
18	1	MU980955 1	1	Spannhülse	clamping sleeve	Douille de serrage	Casquillo de fijación
19	1	MU980008 1	1	Schraube	bolt	Vis	Tornillo
20	5	MU0099908 5	5	Schraube	bolt	Vis	Tornillo
21	1	MU980248 1	1	Schraube	bolt	Vis	Tornillo
22	2	MU980006 2	2	Scheibe	washer	Disque	Arandela
23	10	MU0099999 10	10	Scheibe	washer	Disque	Arandela
24	2	MU0099950 2	2	Scheibe	washer	Disque	Arandela
25	1	MUNSKL10 1	1	Scheibe	washer	Disque	Arandela
26	1	MU980009 1	1	Mutter	nut	Écrou	Tuerca
27	5	MU0099961 5	5	Mutter	nut	Écrou	Tuerca
28	2	MU493004 2	2	Paßscheibe	shim	Rondelle d'ajustage	Arandela de ajuste
29	2	MU493006 2	2	Paßscheibe	shim	Rondelle d'ajustage	Arandela de ajuste

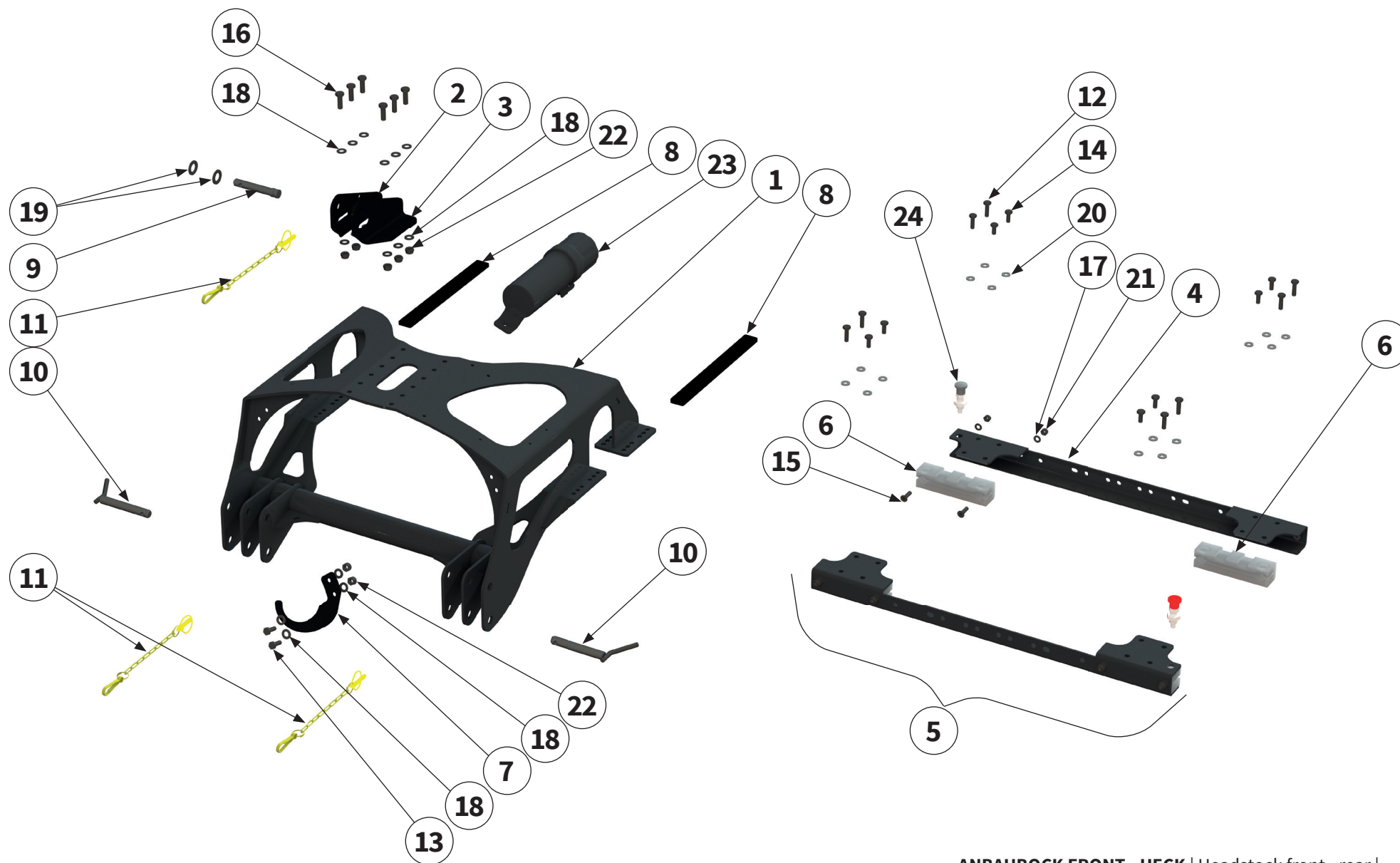

Pos.-Nr. No. Numéro Número	Ersatzteilnummer Manufacturer part number Numéro d' article du fabricant Número de pieza del fabricante			DE Bezeichnung	EN Designation	FR Désignation	ES Designación
	Anzahl quantity quantité número						
	MU-E/F 360	MU-E/F 460	MU-E/F 560				
1	1	00015862 1	1	Anbaubock	headstock	Attelage	Soporte adosado
2	1	00015863 1	1	Oberlenker- aufnahme links	upper link receiver	Logement du bras supérieur	Alojamiento del brazo superior
3	1	00015864 1	1	Oberlenker- aufnahme rechts	upper link receiver	Logement du bras supérieur	Alojamiento del brazo superior
4	2	00015845 2	2	Gleitschieneauf- nahme	side bar holder cpl. ahead	Logement d' rail de glissement devant	Alojamiento del riel de deslizamiento delante
5	2	00015847 2	2	Gleitschieneauf- nahme kpl.	side bar holder cpl. at the rear	Logement d' rail de glissement derrière	Alojamiento del riel de deslizamiento detrás
6	4	00015846 4	4	Gleitplatte	slide plate	Rail de glissement	Placa deslizante
7	1	00015843 1	1	Gelenkwellen- halter	PTO shaft holder	Support d' arbre à cardan	Soporte del árbol articulado
8	2	00034248 2	2	Blech	sheet metal	Tôle	Chapa
9	1	MAZ-081110 1	1	Oberlenkerbolzen	upper link pin	Boulon de liaison supérieure	Perno de enlace superior
10	2	MU0010871 2	2	Unterlenkerbolzen	lower link pin	Boulon de maillon inférieur	Perno de enlace inferior
11	3	MU2500106 3	3	Sicherungskette	chain	Chîne	Cadena
12	8	MU980208 8	8	Schraube	bolt	Vis	Tornillo
13	2	MU980205 2	2	Schraube	bolt	Vis	Tornillo
14	8	MU980222 8	8	Schraube	bolt	Vis	Tornillo

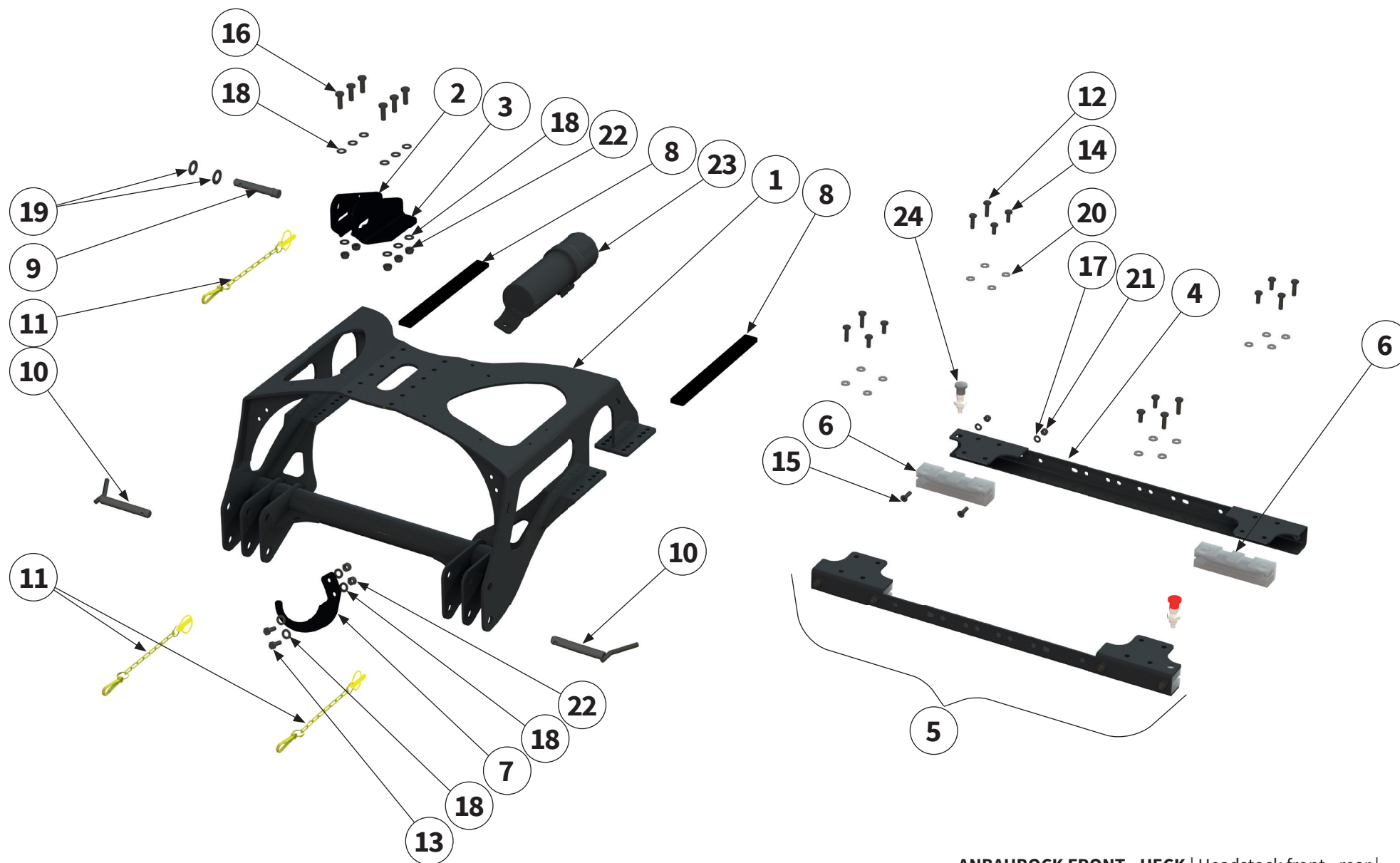

Pos.-Nr. No. Número	Ersatzteilnummer Manufacturer part number Numéro d'article du fabricant Número de pieza del fabricante			DE Bezeichnung	EN Designation	FR Désignation	ES Designación
	Anzahl quantity quantité número						
	MU-E/F 360	MU-E/F 460	MU-E/F 560				
15	8	MU980251 8	8	Schraube	bolt	Vis	Tornillo
16	6	MU980311 6	6	Schraube	bolt	Vis	Tornillo
17	8	MU980202 8	8	Scheibe	washer	Disque	Arandela
18	16	MU980302 16	16	Scheibe	washer	Disque	Arandela
19	2	MU980505 2	2	Scheibe	washer	Disque	Arandela
20	16	MUNSKL10 16	16	Scheibe	washer	Disque	Arandela
21	8	MU0099960 8	8	Mutter	nut	Écrou	Tuerca
22	8	MU980301 8	8	Mutter	nut	Écrou	Tuerca
23	1	00034497 1	1	Dokumentenrolle	document roll	Document rouleau	Rollo de documento
24	2	00031524 2	2	Rastbolzen	stop bolt	Boulon d'arrêt	Perno de retención



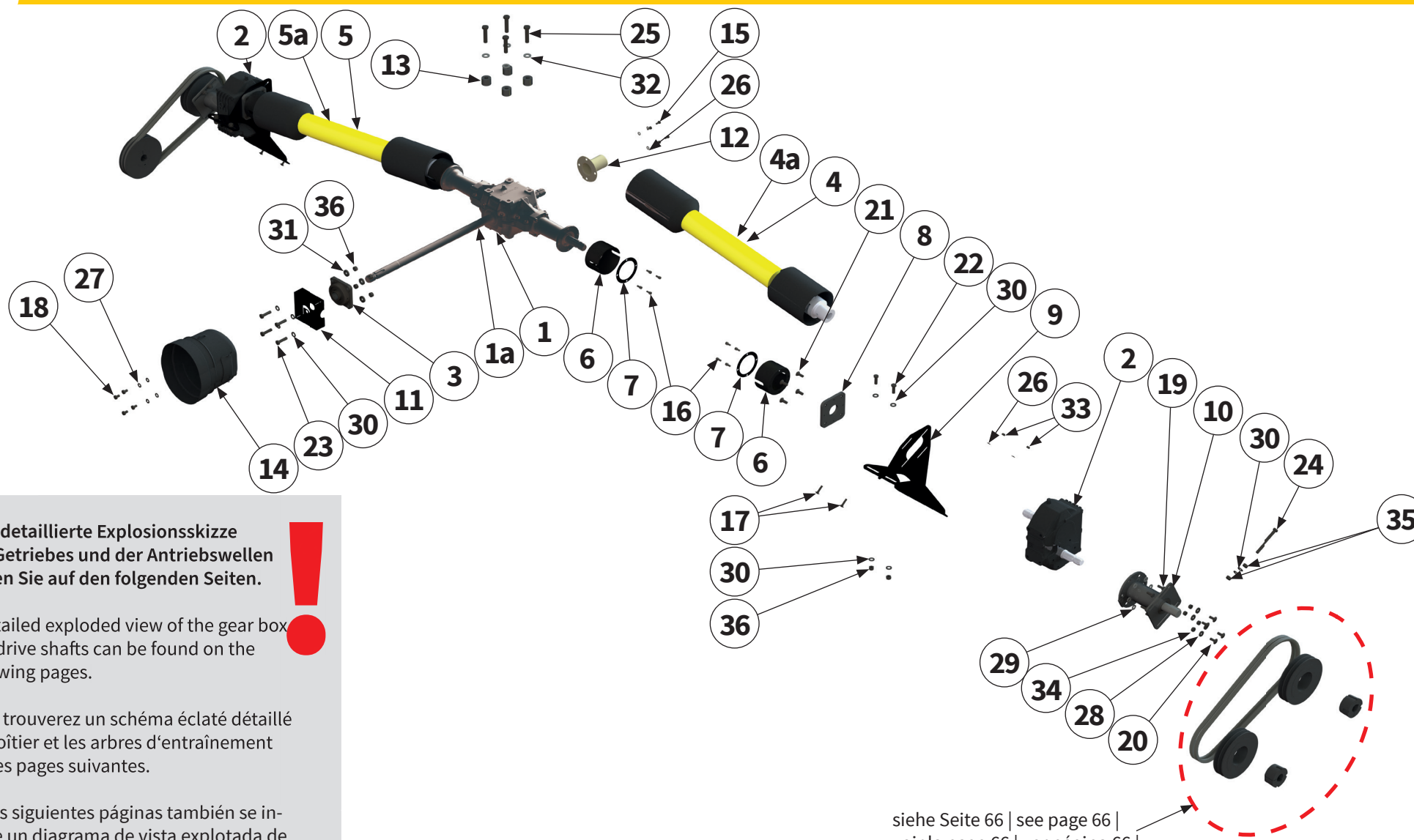

Eine detaillierte Explosionsskizze des Getriebes und der Antriebswellen finden Sie auf den folgenden Seiten.

A detailed exploded view of the gear box and drive shafts can be found on the following pages.

Vous trouverez un schéma éclaté détaillé du boîtier et les arbres d'entraînement sur les pages suivantes.

En las siguientes páginas también se incluye un diagrama de vista explotada de la transmisión y los ejes de transmisión.

siehe Seite 66 | see page 66 |
voir la page 66 | ver página 66 |

Pos.-Nr. No. Numéro Número	Ersatzteilnummer Manufacturer part number Numéro de pièce du fabricant Número de pieza del fabricante			DE Bezeichnung	EN Designation	FR Désignation	ES Designación
	Anzahl quantity quantité número						
	MU-E/F 360	MU-E/F 460	MU-E/F 560				
1	00031660			Getriebe mit Kupplung	gear box with coupling	Système d'entraînement avec Accouplement	Cambio con Acoplamiento
	1	1	1				
1a	00034204			Getriebe ohne Kupplung	gear box without coupling	Système d'entraînement sans Accouplement	Cambio sin Acoplamiento
	1	1	1				
2	00031661			Getriebe	gear box	Système d'entraînement	Cambio
	1	1	1				
3	MU0707001			Flanschlager	flange bearing	Palier	Teniendo
	2	2	2				
4	00031791			Gelenkwelle links	PTO shaft left	Arbre de transmissio à gauche	Árbol de transmisión a la izquierda
	1	-	-				
4a	00031796			Gelenkwelle links	PTO shaft left	Arbre de transmissio à gauche	Árbol de transmisión a la izquierda
	-	1	1				
5	00031794			Gelenkwelle rechts	PTO shaft right	Arbre de transmissio à droite	Árbol de transmisión a la derecha
	1	-	-				
5a	00031798			Gelenkwelle rechts	PTO shaft right	Arbre de transmissio à droite	Árbol de transmisión a la derecha
	-	1	1				
6	00031803			Schutztopf	protective pot	Barillet de protection	Tapa de protección
	4	4	4				
7	00034303			Flansch	flange	Bride	Brida
	4	4	4				
8	00030548			Spannblech	clamping plate	Plaque de serrage	Chapa de sujeción
	2	2	2				
9	00030544			Getriebehalter	gear box holder	Support de transmission	Soporte del cambio
	2	2	2				

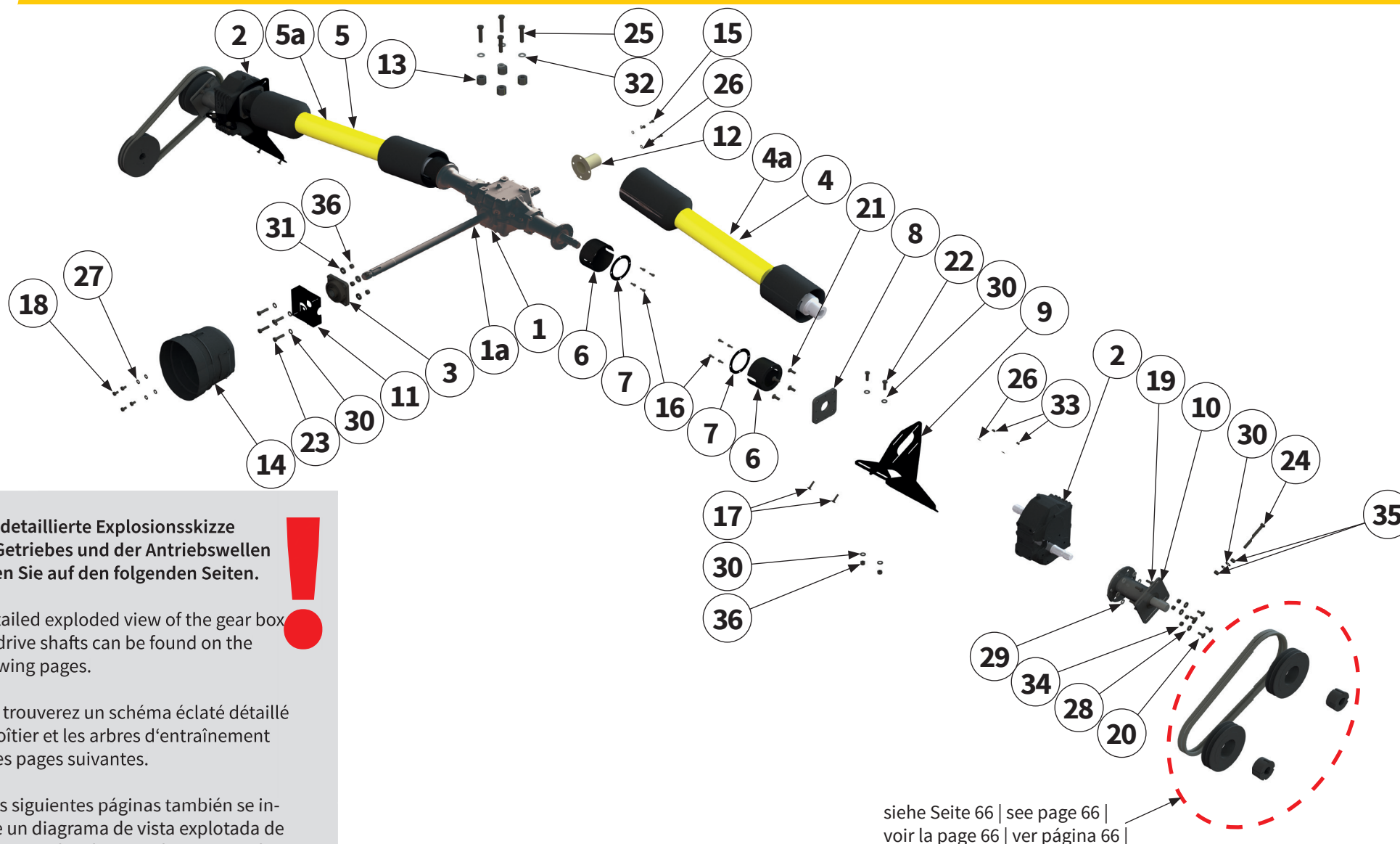

Eine detaillierte Explosionsskizze des Getriebes und der Antriebswellen finden Sie auf den folgenden Seiten.

A detailed exploded view of the gear box and drive shafts can be found on the following pages.

Vous trouverez un schéma éclaté détaillé du boîtier et les arbres d'entraînement sur les pages suivantes.

En las siguientes páginas también se incluye un diagrama de vista explotada de la transmisión y los ejes de transmisión.

siehe Seite 66 | see page 66 |
voir la page 66 | ver página 66 |

Pos.-Nr. No. Número	Ersatzteilnummer Manufacturer part number Numéro de pièce du fabricant Número de pieza del fabricante			DE Bezeichnung	EN Designation	FR Désignation	ES Designación
	Anzahl quantity quantité número						
	MU-E/F 360	MU-E/F 460	MU-E/F 560				
10	00030530			Verlängerungswelle	extension shaft	Arbre de rallonge	Eje de prolongación
	2	2	2				
11	00031613			Adapter	adapter	Adaptateur	Adaptador
	1	1	1				
12	MU980832			Zapfwellenschutz	PTO stub shaft guard	Protection de la prise de force	Protección de la zona de fuerza
	1	1	1				
13	00031682			Distanzhülse	spacer sleeve	Douille entretoise	Manguito distanciador
	4	4	4				
14	MU980814			Schutztopf	protective pot	Barillet de protection	Tapa de protección
	1	1	1				
15	MU982811			Schraube	bolt	Vis	Tornillo
	4	4	4				
16	MU981246			Schraube	bolt	Vis	Tornillo
	16	16	16				
17	MU980121			Schraube	bolt	Vis	Tornillo
	4	4	4				
18	MU980248			Schraube	bolt	Vis	Tornillo
	4	4	4				
19	MU980208			Schraube	bolt	Vis	Tornillo
	8	8	8				
20	00000903			Schraube	bolt	Vis	Tornillo
	8	8	8				
21	MU981184			Schraube	bolt	Vis	Tornillo
	8	8	8				
22	MU980311			Schraube	bolt	Vis	Tornillo
	4	4	4				

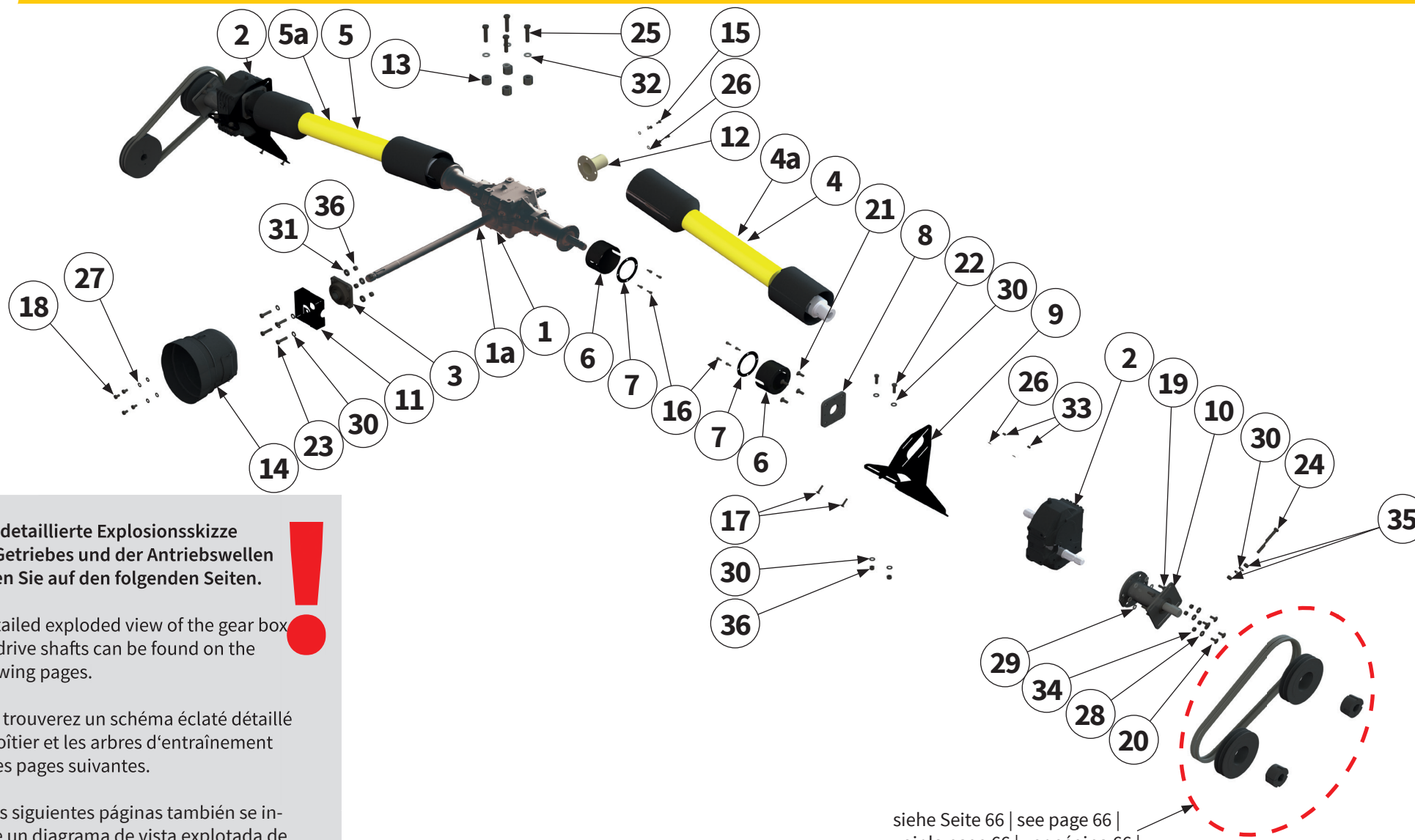

Eine detaillierte Explosionsskizze des Getriebes und der Antriebswellen finden Sie auf den folgenden Seiten.

A detailed exploded view of the gear box and drive shafts can be found on the following pages.

Vous trouverez un schéma éclaté détaillé du boîtier et les arbres d'entraînement sur les pages suivantes.

En las siguientes páginas también se incluye un diagrama de vista explotada de la transmisión y los ejes de transmisión.

siehe Seite 66 | see page 66 |
voir la page 66 | ver página 66 |

Pos.-Nr. No. Numéro Número	Ersatzteilnummer Manufacturer part number Numéro de pièce du fabricant Número de pieza del fabricante			DE Bezeichnung	EN Designation	FR Désignation	ES Designación
	Anzahl quantity quantité número						
	MU-E/F 360	MU-E/F 460	MU-E/F 560				
23	4	MU980329 4	4	Schraube	bolt	Vis	Tornillo
24	2	MU980314 2	2	Schraube	bolt	Vis	Tornillo
25	4	MU980438 4	4	Schraube	bolt	Vis	Tornillo
26	8	MU0099999 8	8	Scheibe	washer	Disque	Arandela
27	4	MU980202 4	4	Scheibe	washer	Disque	Arandela
28	8	MU981938 8	8	Scheibe	washer	Disque	Arandela
29	12	MUNSKL10 12	12	Scheibe	washer	Disque	Arandela
30	16	MU980302 16	16	Scheibe	washer	Disque	Arandela
31	4	MU981940 4	4	Scheibe	washer	Disque	Arandela
32	4	MUNSKL16 4	4	Scheibe	washer	Disque	Arandela
33	4	MU0099961 4	4	Mutter	nut	Écrou	Tuerca
34	8	MU0099960 8	8	Mutter	nut	Écrou	Tuerca
35	4	MU980300 4	4	Mutter	nut	Écrou	Tuerca
36	8	MU980301 8	8	Mutter	nut	Écrou	Tuerca

Pos.-Nr. No. Número	Ersatzteilnummer Manufacturer part number Numéro de pièce du fabricant Número de pieza del fabricante			DE Bezeichnung	EN Designation	FR Désignation	ES Designación
	Anzahl quantity quantité número						
	MU-E/F 360	MU-E/F 460	MU-E/F 560				
1	MU981911			Riemenscheibe	belt pulley	Poulie	Polea
	4	4	4				
2	00005572			Riemenscheibe	belt pulley	Poulie	Polea
	2	2	2				
3	00017115			Riemenscheibe	belt pulley	Poulie	Polea
	2	2	2				
4	MU980829			Spannbuchse	clamping bush	Douille de serrage	Manguito de sujeción
	4	4	4				
5	MU980829			Spannbuchse	clamping bush	Douille de serrage	Manguito de sujeción
	2	2	2				
6	00005570			Spannbuchse	clamping bush	Douille de serrage	Manguito de sujeción
	2	2	2				
7	00017143			Keilriemen	V-belt	Courroie trapézoïdale	Correa trapezoidal
	4	4	4				



Eine detaillierte Explosionsskizze des Getriebes und der Antriebswellen finden Sie auf den folgenden Seiten.

A detailed exploded view of the gear box and drive shafts can be found on the following pages.

Vous trouverez un schéma éclaté détaillé du boîtier et les arbres d'entraînement sur les pages suivantes.

En las siguientes páginas también se incluye un diagrama de vista explotada de la transmisión y los ejes de transmisión.

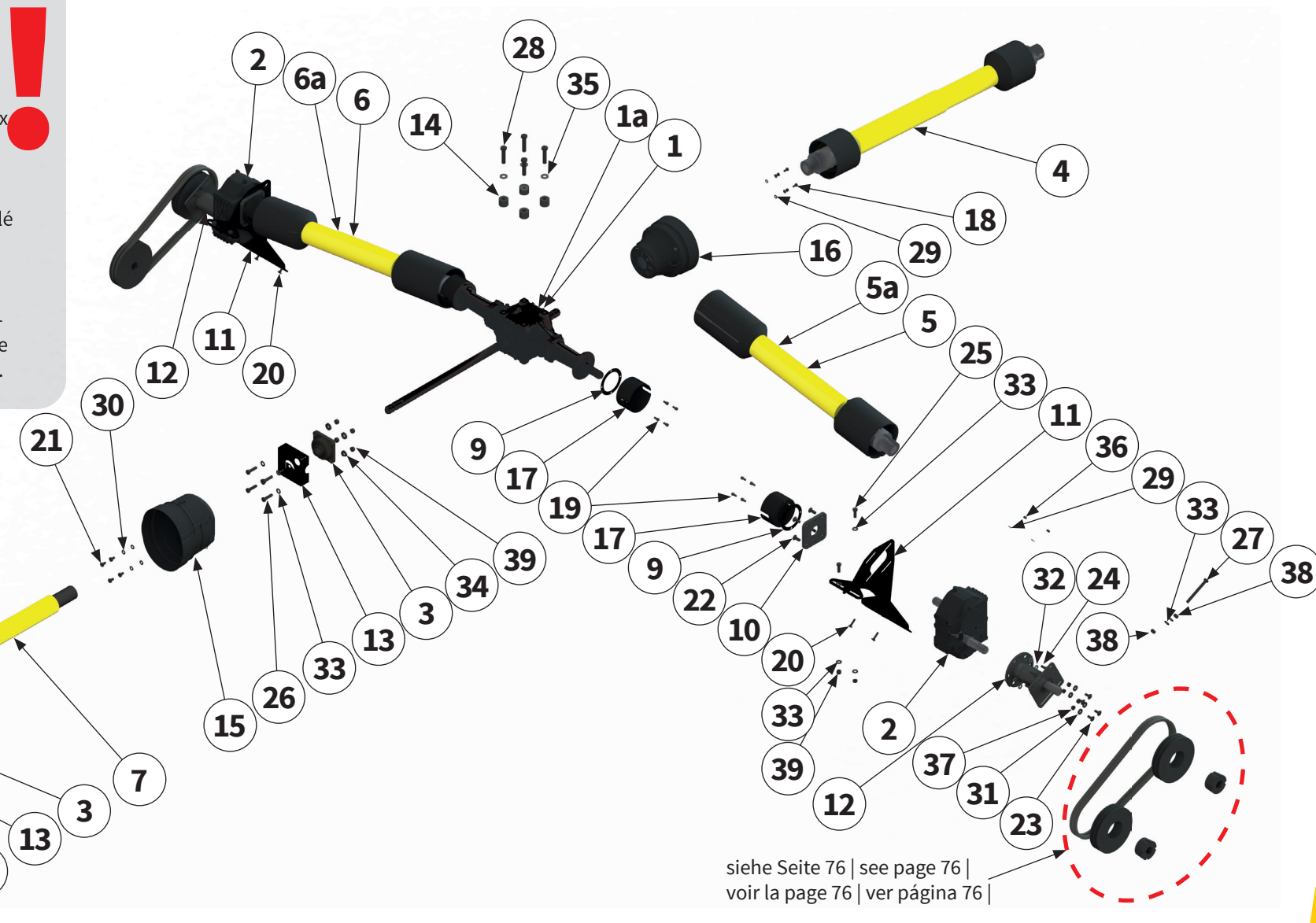

siehe Seite 76 | see page 76 |
voir la page 76 | ver página 76 |

Pos.-Nr. No. Número	Ersatzteilnummer Manufacturer part number Numéro de pièce du fabricant Número de pieza del fabricante			DE Bezeichnung	EN Designation	FR Désignation	ES Designación
	Anzahl quantity quantité número						
	MU-E/F 360	MU-E/F 460	MU-E/F 560				
1	1	00031660 1	1	Getriebe mit Kupplung	gear box with coupling	Système d'entraînement avec Accouplement	Cambio con Acoplamiento
1a	1	00034204 1	1	Getriebe	gear box	Système d'entraînement	Cambio
2	2	00031661 2	2	Getriebe	gear box	Système d'entraînement	Cambio
3	2	MU0707001 2	2	Flanschlager	flange bearing	Palier	Teniendo
4	1	00031800 1	1	Gelenkwelle Heckmaschine	PTO shaft Rear machine	Arbre de transmissio Machine arrière	Árbol de transmisión Máquina trasera
5	1	00031791 -	-	Gelenkwelle links	PTO shaft left	Arbre de transmissio à gauche	Árbol de transmisión a la izquierda
5a	-	00031796 1	1	Gelenkwelle links	PTO shaft left	Arbre de transmissio à gauche	Árbol de transmisión a la izquierda
6	1	00031794 -	-	Gelenkwelle rechts	PTO shaft right	Arbre de transmissio à droite	Árbol de transmisión a la derecha
6a	-	00031798 1	1	Gelenkwelle rechts	PTO shaft right	Arbre de transmissio à droite	Árbol de transmisión a la derecha
7	1	00031790 1	1	Zwischenwelle	intermediate shaft	Arbre intermédiaire	Eje intermedio
8	1	00034305 1	1	Schutztopf	protective pot	Barillet de protection	Tapa de protección
9	4	00034303 4	4	Flansch	flange	Bride	Brida

Eine detaillierte Explosionsskizze des Getriebes und der Antriebswellen finden Sie auf den folgenden Seiten.

A detailed exploded view of the gear box and drive shafts can be found on the following pages.

Vous trouverez un schéma éclaté détaillé du boîtier et les arbres d'entraînement sur les pages suivantes.

En las siguientes páginas también se incluye un diagrama de vista explotada de la transmisión y los ejes de transmisión.

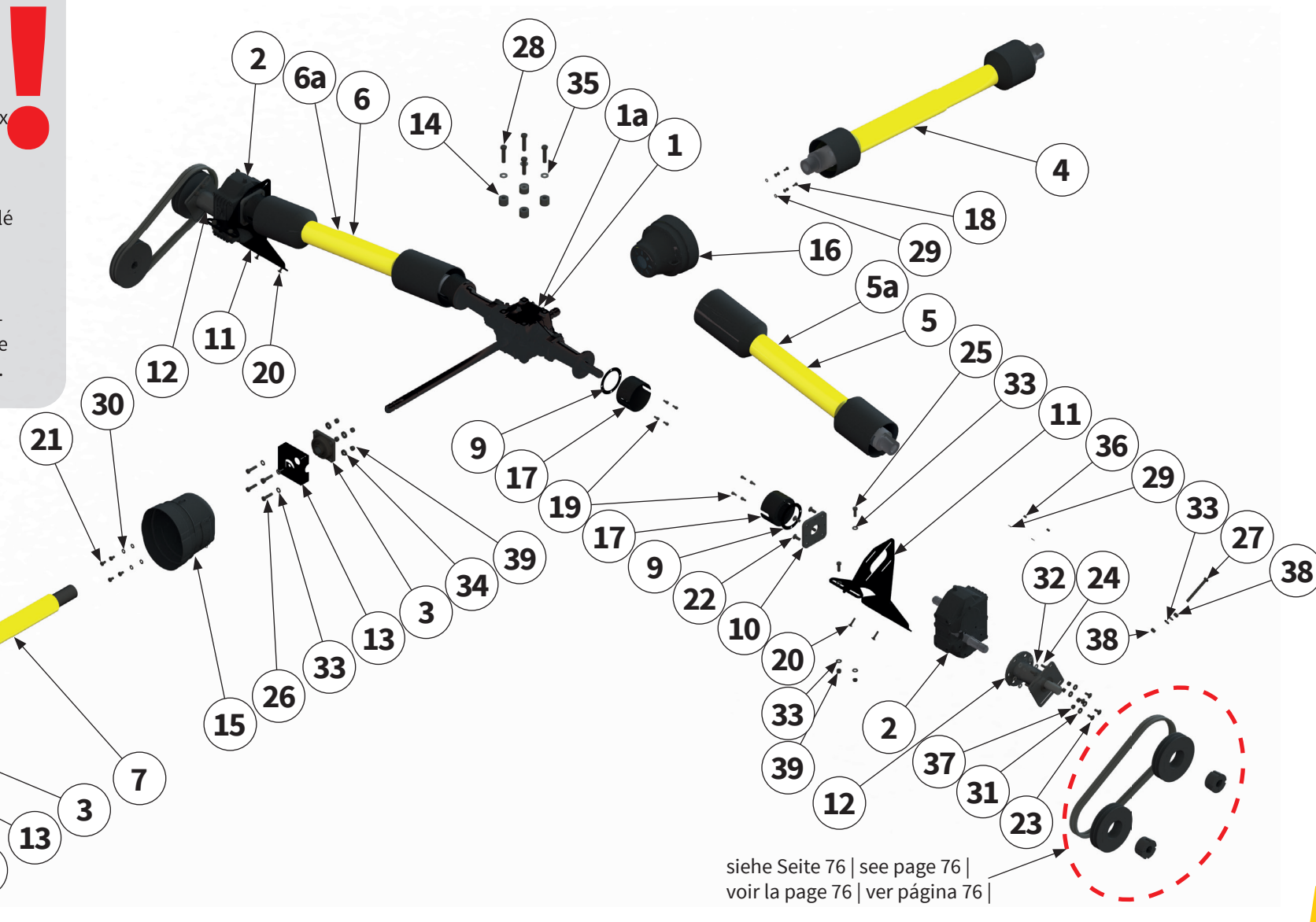

siehe Seite 76 | see page 76 |
voir la page 76 | ver página 76 |

Pos.-Nr. No. Número	Ersatzteilnummer Manufacturer part number Numéro de pièce du fabricant Número de pieza del fabricante			DE Bezeichnung	EN Designation	FR Désignation	ES Designación
	Anzahl quantity quantité número						
	MU-E/F 360	MU-E/F 460	MU-E/F 560				
10	2	00030548 2	2	Spannblech	clamping plate	Plaque de serrage	Chapa de sujeción
11	2	00030544 2	2	Getriebehalter	gear box holder	Support de transmis- sion	Soporte del cambio
12	2	00030530 2	00030539 2	Verlängerungswelle	extension shaft	Arbre de rallonge	Eje de prolongación
13	2	00031613 2	2	Adapter	adapter	Adaptateur	Adaptador
14	4	00031682 4	4	Distanzhülse	spacer sleeve	Douille entretoise	Manguito distanciador
15	1	MU980814 1	1	Schutztopf	protective pot	Barillet de protection	Tapa de protección
16	1	MU980814-1 1	1	Schutztopf	protective pot	Barillet de protection	Tapa de protección
17	4	00031803 4	4	Schutztopf	protective pot	Barillet de protection	Tapa de protección
18	4	MU982811 4	4	Schraube	bolt	Vis	Tornillo
19	16	MU981246 16	16	Schraube	bolt	Vis	Tornillo
20	4	MU980121 4	4	Schraube	bolt	Vis	Tornillo
21	8	MU980248 8	8	Schraube	bolt	Vis	Tornillo
22	8	MU981184 8	8	Schraube	bolt	Vis	Tornillo

Eine detaillierte Explosionsskizze des Getriebes und der Antriebswellen finden Sie auf den folgenden Seiten.

A detailed exploded view of the gear box and drive shafts can be found on the following pages.

Vous trouverez un schéma éclaté détaillé du boîtier et les arbres d'entraînement sur les pages suivantes.

En las siguientes páginas también se incluye un diagrama de vista explotada de la transmisión y los ejes de transmisión.

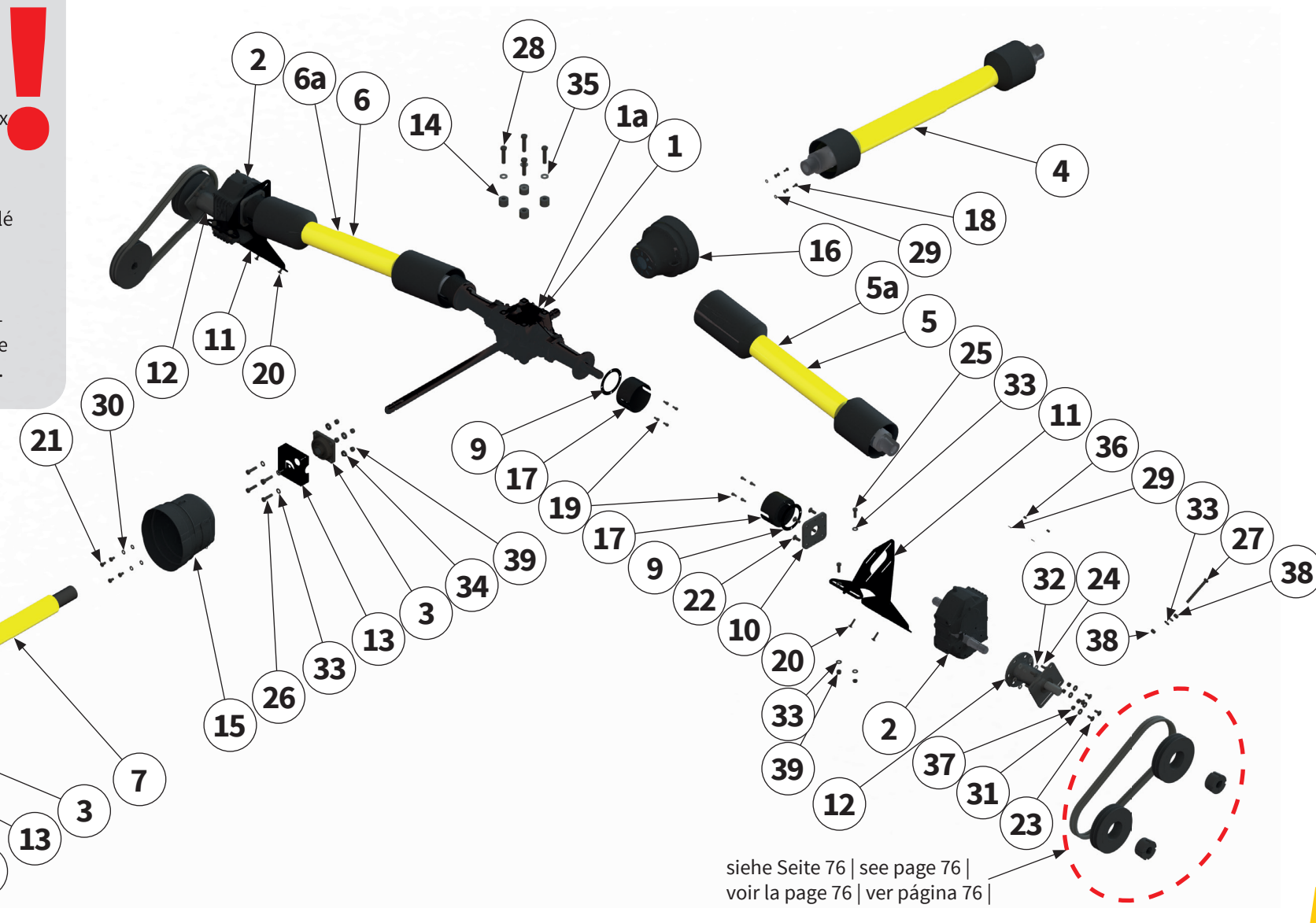

siehe Seite 76 | see page 76 |
voir la page 76 | ver página 76 |

33Pos.- Nr. No. Numéro Número	Ersatzteilnummer Manufacturer part number Numéro de pièce du fabricant Número de pieza del fabricante			DE Bezeichnung	EN Designation	FR Désignation	ES Designación
	Anzahl quantity quantité número						
	MU-E/F 360	MU-E/F 460	MU-E/F 560				
23	8	00000903 8	8	Schraube	bolt	Vis	Tornillo
24	12	MU980208 12	12	Schraube	bolt	Vis	Tornillo
25	4	MU980311 4	4	Schraube	bolt	Vis	Tornillo
26	8	MU980329 8	8	Schraube	bolt	Vis	Tornillo
27	2	MU980314 2	2	Schraube	bolt	Vis	Tornillo
28	4	MU980438 4	4	Schraube	bolt	Vis	Tornillo
29	8	MU0099999 8	8	Scheibe	washer	Disque	Arandela
30	8	MU980202 8	8	Scheibe	washer	Disque	Arandela
31	8	MU981938 8	8	Scheibe	washer	Disque	Arandela
32	12	MUNSKL10 12	12	Scheibe	washer	Disque	Arandela
33	24	MU980302 24	24	Scheibe	washer	Disque	Arandela
34	4	MU981940 4	4	Scheibe	washer	Disque	Arandela
35	4	MUNSKL16 4	4	Scheibe	washer	Disque	Arandela

Eine detaillierte Explosionsskizze des Getriebes und der Antriebswellen finden Sie auf den folgenden Seiten.

A detailed exploded view of the gear box and drive shafts can be found on the following pages.

Vous trouverez un schéma éclaté détaillé du boîtier et les arbres d'entraînement sur les pages suivantes.

En las siguientes páginas también se incluye un diagrama de vista explotada de la transmisión y los ejes de transmisión.

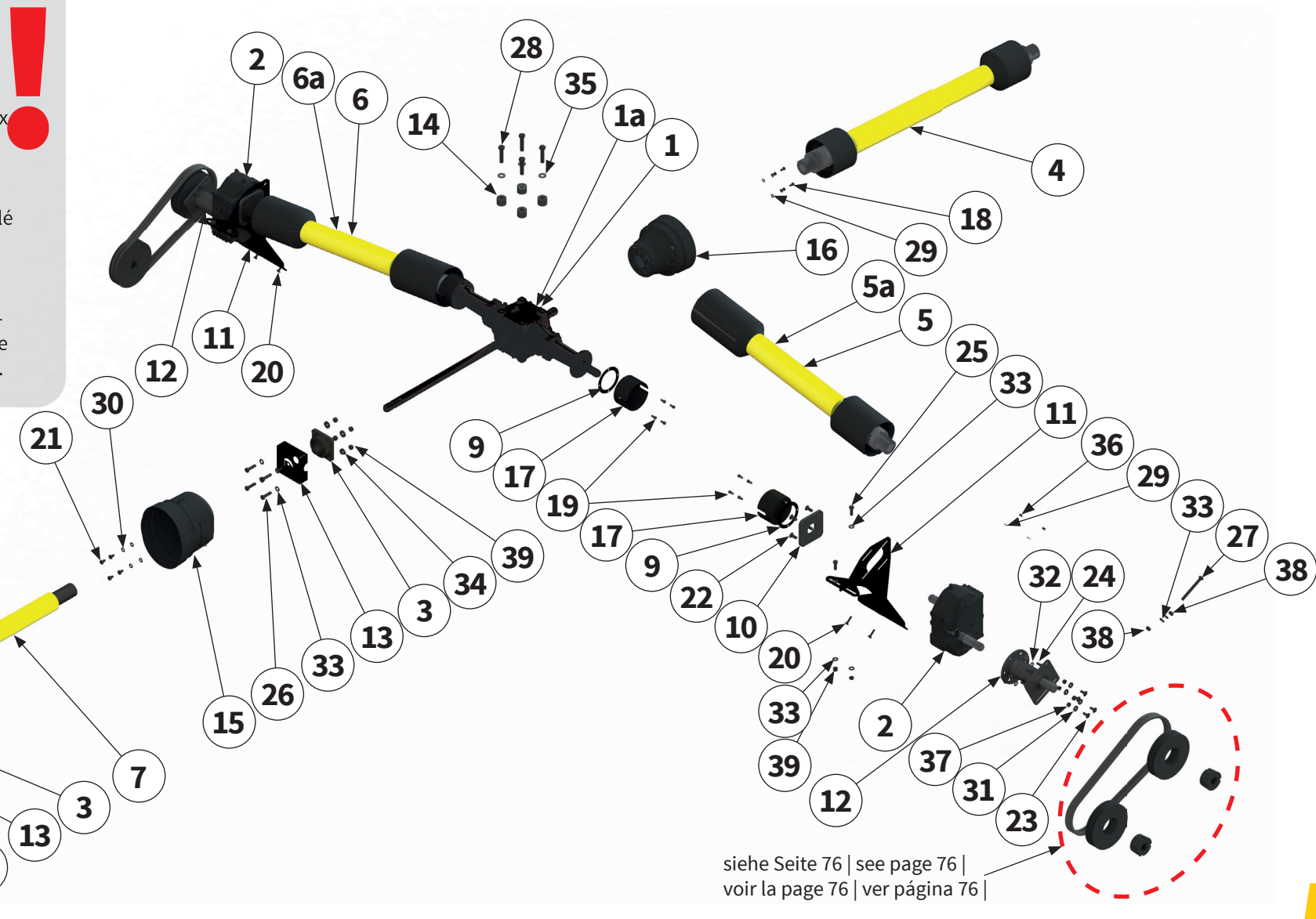

siehe Seite 76 | see page 76 | voir la page 76 | ver página 76 |

Pos.-Nr. No. Numéro Número	Ersatzteilnummer Manufacturer part number Numéro de pièce du fabricant Número de pieza del fabricante			DE Bezeichnung	EN Designation	FR Désignation	ES Designación
	Anzahl quantity quantité número						
	MU-E/F 360	MU-E/F 460	MU-E/F 560				
36	MU0099961			Mutter	nut	Écrou	Tuerca
	4	4	4				
37	MU0099960			Mutter	nut	Écrou	Tuerca
	8	8	8				
38	MU980300			Mutter	nut	Écrou	Tuerca
	4	4	4				
39	MU980301			Mutter	nut	Écrou	Tuerca
	12	12	12				



Getriebe-Eingangsdrehzahl | Input speed
 Vitesse d'entrée | Velocidad entrada | **1000 U / min -1**

Getriebe-Eingangsdrehzahl | Input speed
 Vitesse d'entrée | Velocidad entrada | **540 U / min -1**

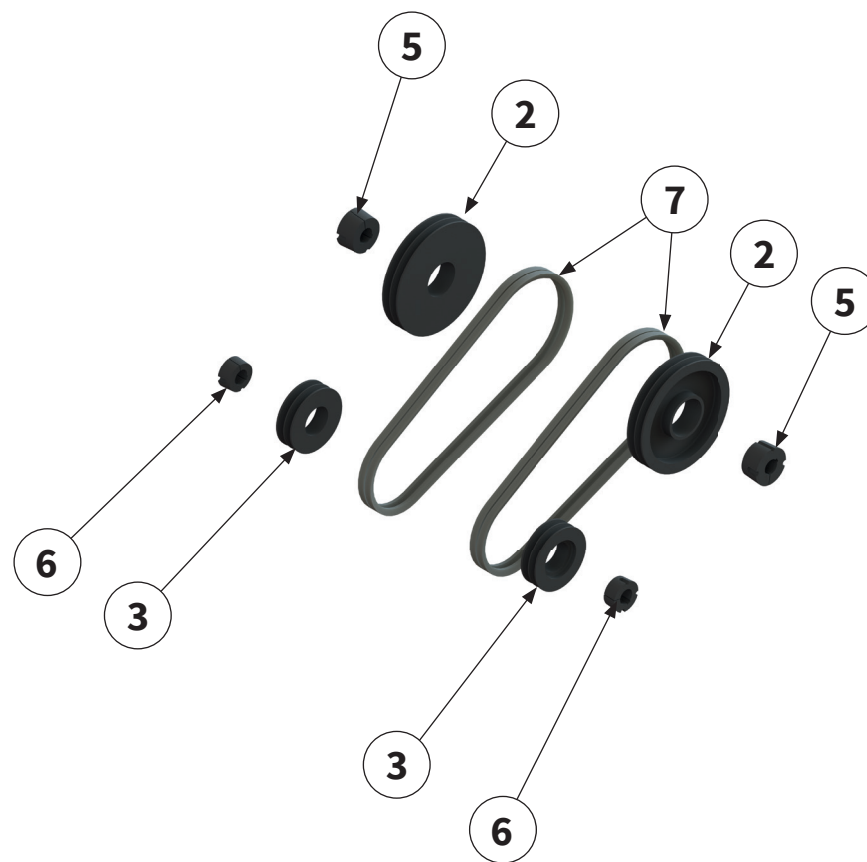
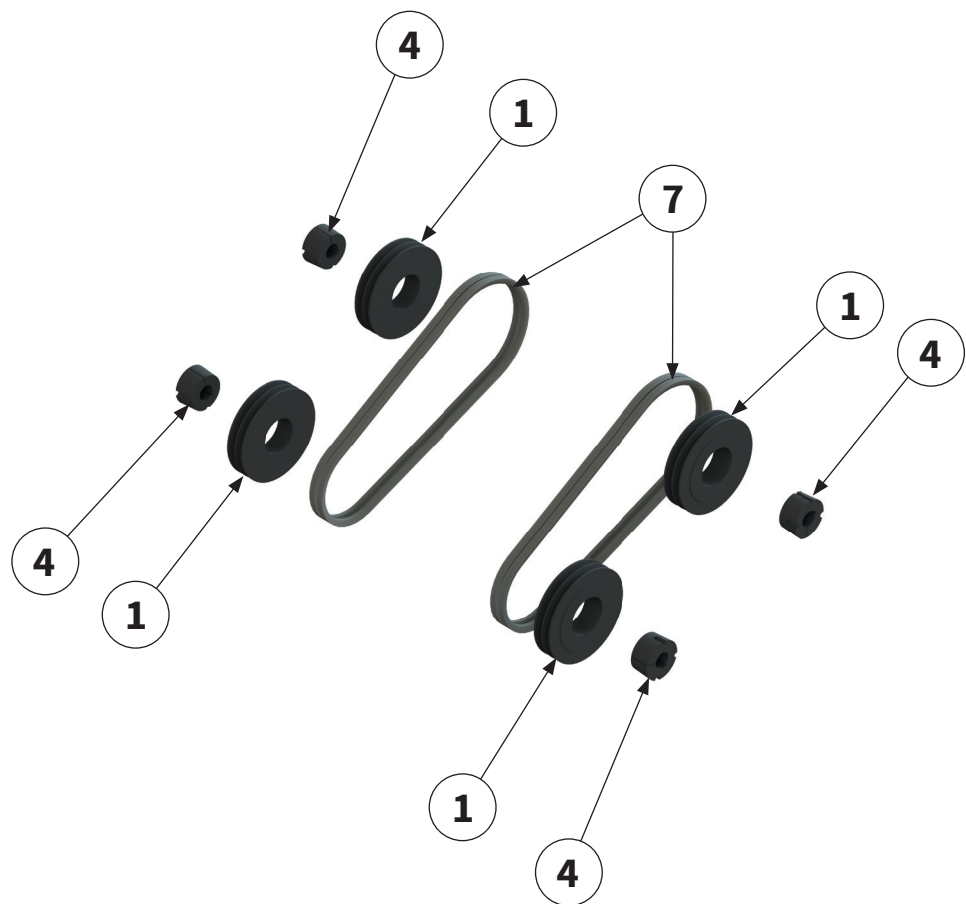

Pos.-Nr. No. Número	Ersatzteilnummer Manufacturer part number Numéro de pièce du fabricant Número de pieza del fabricante			DE Bezeichnung	EN Designation	FR Désignation	ES Designación
	Anzahl quantity quantité número						
	MU-E/F 360	MU-E/F 460	MU-E/F 560				
1	MU981911			Riemenscheibe	belt pulley	Poulie	Polea
	4	4	4				
2	00005572			Riemenscheibe	belt pulley	Poulie	Polea
	2	2	2				
3	000017115			Riemenscheibe	belt pulley	Poulie	Polea
	2	2	2				
4	MU980829			Spannbuchse	clamping bush	Douille de serrage	Manguito de sujeción
	4	4	4				
5	MU980829			Spannbuchse	clamping bush	Douille de serrage	Manguito de sujeción
	2	2	2				
6	00005570			Spannbuchse	clamping bush	Douille de serrage	Manguito de sujeción
	2	2	2				
7	00017143			Keilriemen	V-belt	Courroie trapézoïdale	Correa trapezoidal
	4	4	4				



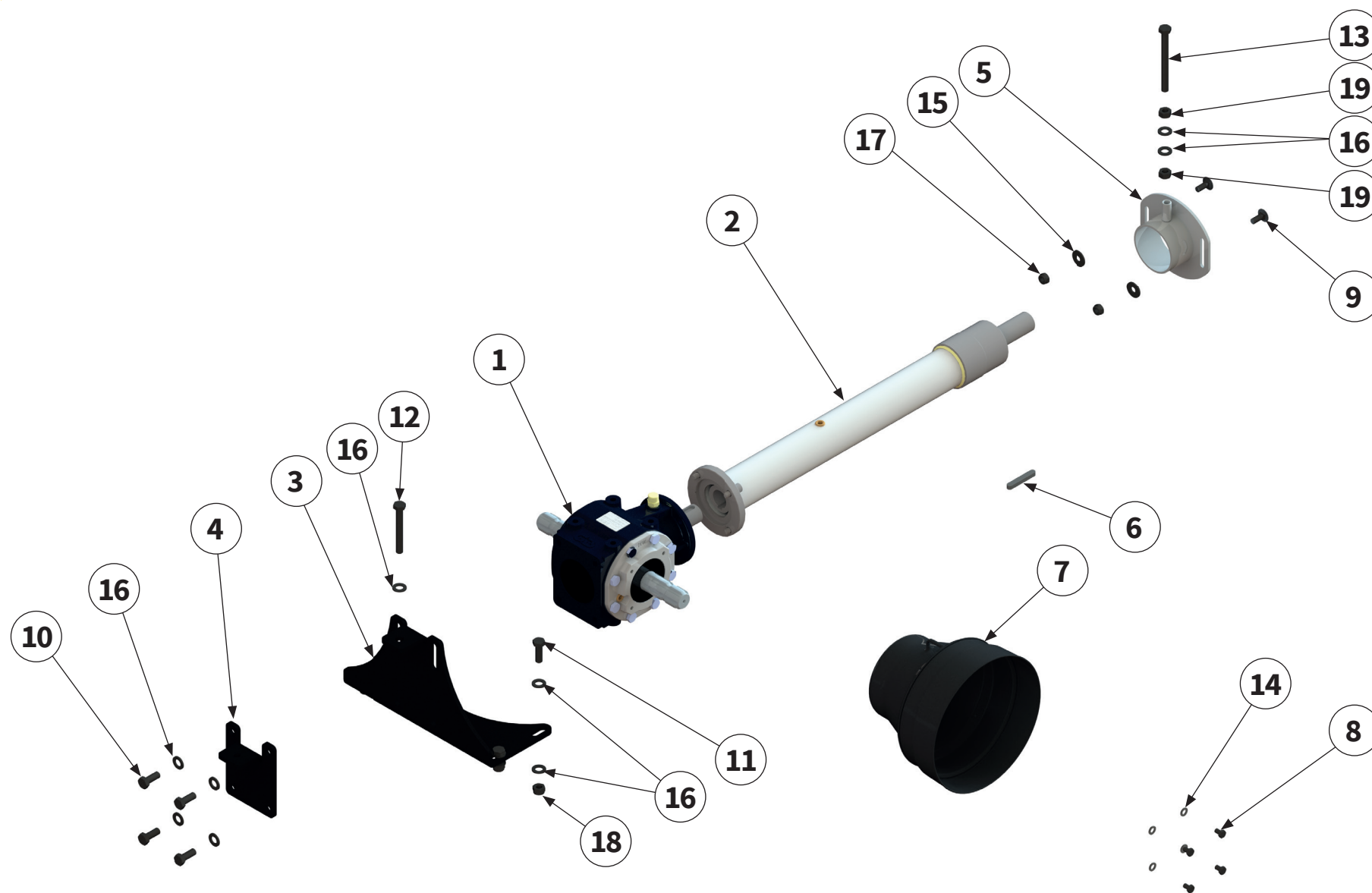

Pos.-Nr. No. Numéro Número	Ersatzteilnummer Manufacturer part number Numéro d'article du fabricant Número de pieza del fabricante			DE Bezeichnung	EN Designation	FR Désignation	ES Designación
	Anzahl quantity quantité número						
	MU-E/F 360	MU-E/F 460	MU-E/F 560				
1	MU980831-BRM			Getriebe	gear box	Système d'entraînement	Cambio
	1	1	1				
2	MU980834-BRM			Verlängerungswelle	extension shaft	Arbre de rallonge	Eje de prolongación
	1	1	1				
3	00015289			Getriebehalterung	gear box holder	Support de transmission	Soporte del cambio
	1	1	1				
4	00015290			Getriebehalter	gear box holder	Support de transmission	Soporte del cambio
	1	1	1				
5	00015293			Spannvorrichtung	clamping device	Dispositif de serrage	Dispositivo de sujeción
	1	1	1				
6	MU981900			Passfeder	parallel key	Clavette	Chaveta de ajuste
	1	1	1				
7	MU980814-1			Schutztopf	protective pot	Barillet de protection	Tapa de protección
	1	1	1				
8	MU980159			Schraube	bolt	Vis	Tornillo
	4	4	4				
9	00000903			Schraube	bolt	Vis	Tornillo
	2	2	2				
10	MU980307			Schraube	bolt	Vis	Tornillo
	4	4	4				
11	MU980311			Schraube	bolt	Vis	Tornillo
	4	4	4				
12	MU980316			Schraube	bolt	Vis	Tornillo
	1	1	1				
13	MU980314			Schraube	bolt	Vis	Tornillo
	1	1	1				

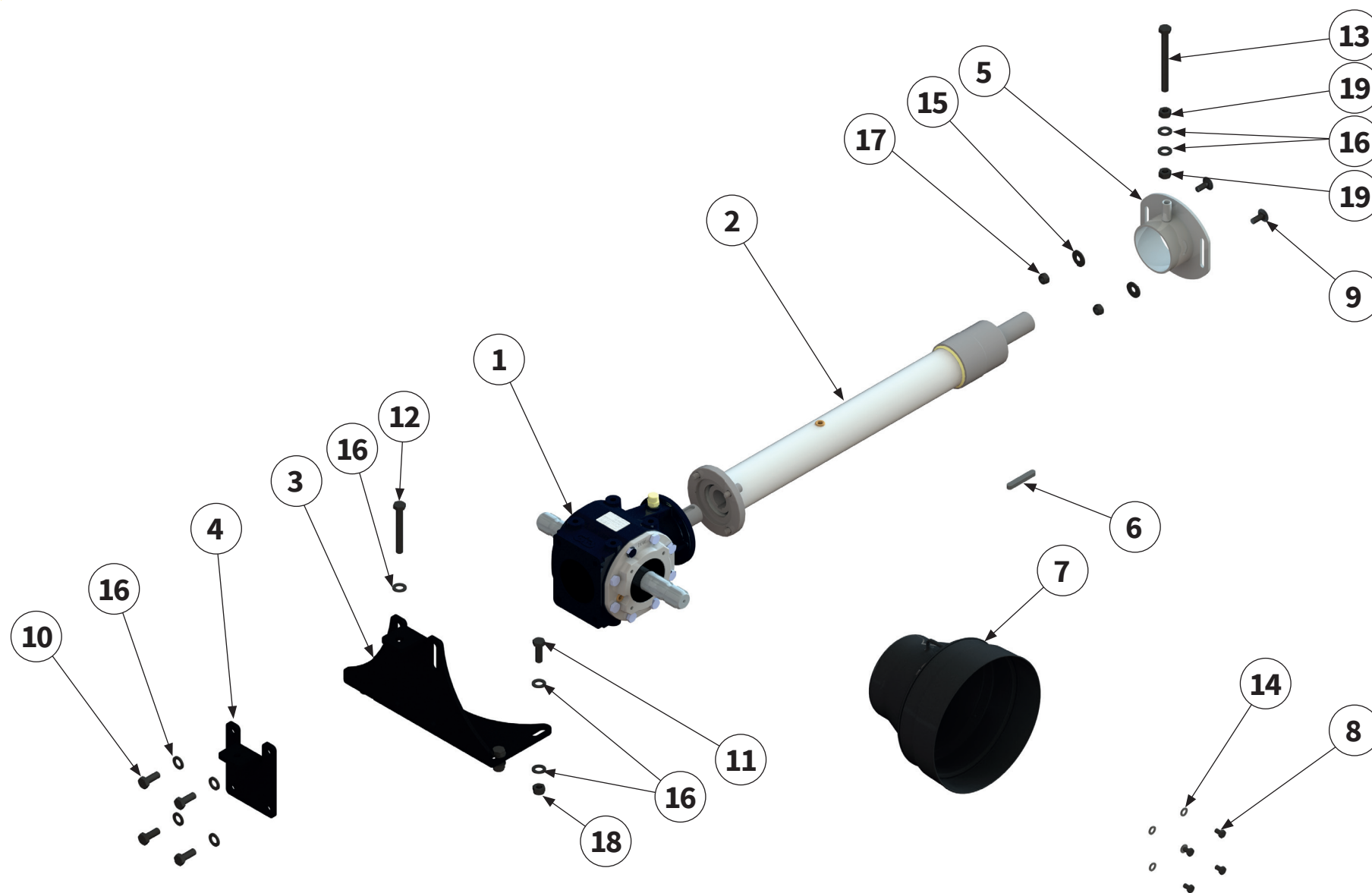

Pos.-Nr. No. Numéro Número	Ersatzteilnummer Manufacturer part number Numéro d'article du fabricant Número de pieza del fabricante			DE Bezeichnung	EN Designation	FR Désignation	ES Designación
	Anzahl quantity quantité número						
	MU-E/F 360	MU-E/F 460	MU-E/F 560				
14	MU0099999			Scheibe	washer	Disque	Arandela
	4	4	4				
15	MU0099950			Scheibe	washer	Disque	Arandela
	2	2	2				
16	MU980302			Scheibe	washer	Disque	Arandela
	15	15	15				
17	MU0099960			Mutter	nut	Écrou	Tuerca
	2	2	2				
18	MU980301			Mutter	nut	Écrou	Tuerca
	4	4	4				
19	MU980300			Mutter	nut	Écrou	Tuerca
	2	2	2				

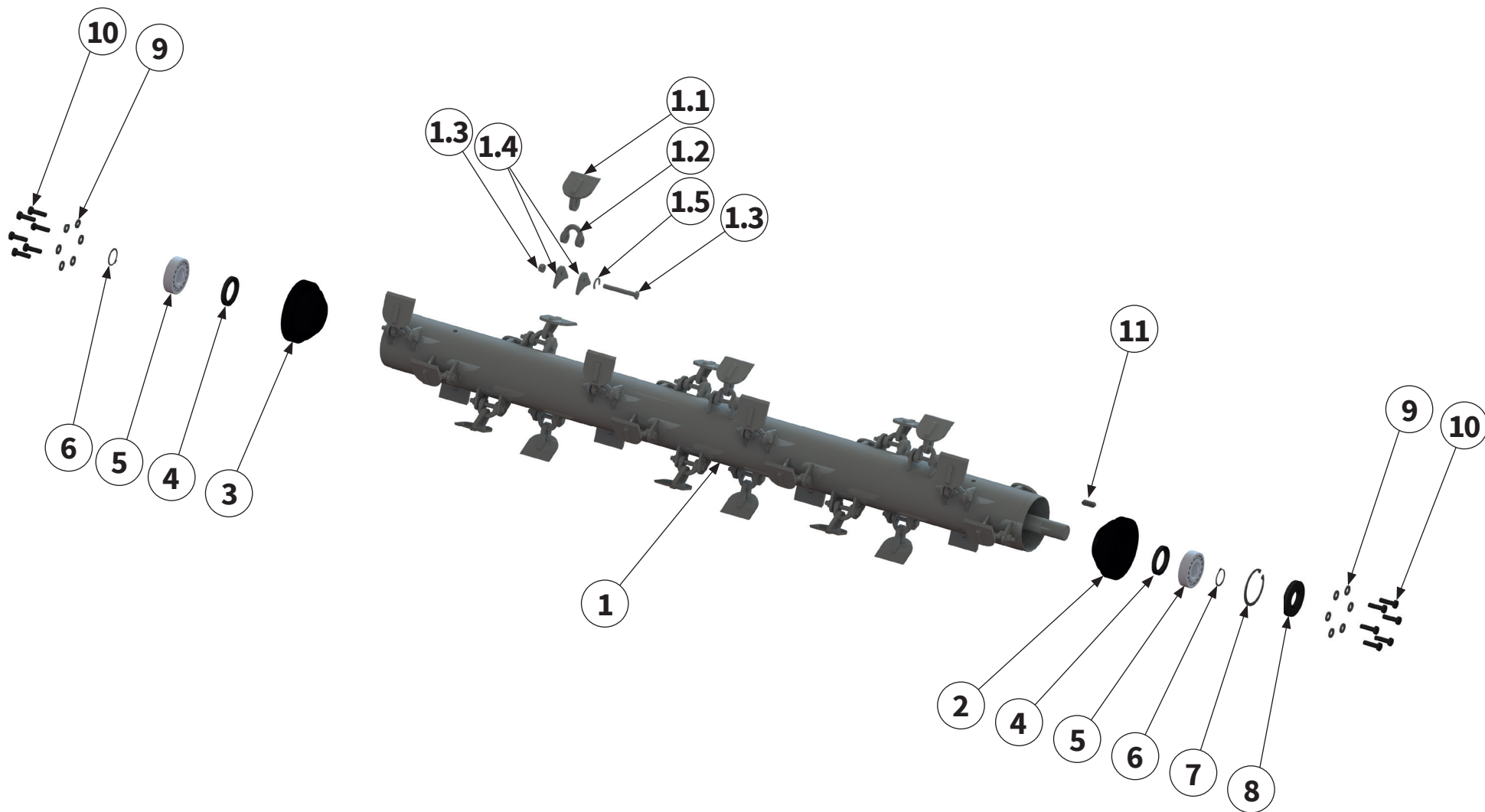

Pos.-Nr. No. Número	Ersatzteilnummer Manufacturer part number Numéro de pièce du fabricant Número de pieza del fabricante			DE Bezeichnung	EN Designation	FR Désignation	ES Designación
	Anzahl quantity quantité número						
	MU-E/F 360	MU-E/F 460	MU-E/F 560				
1	00017419 1	00017078 1	00019390 1	Rotor links inkl. Werkzeug	rotor left with tools	Rotor gauche avec outils	Rotor izquierda con herram
1.1	20	MU 4 28	36	Schäkelmesser	shackle flail	Lame de manille	Chuchilla del grillete
1.2	20	MU0801031 28	36	Schäkel	shackle	Manille	Grillete
1.3	20	MU0801041 28	36	Schraube mit Mutter	bolt with nut	Vis avec Écrou	Tornillo con Tuerca
1.4	40	00015026 56	72	Werkzeughalter	tool holders	Porte-outils	portaherramientas
1.5	20	MU0702051 28	36	Verdrehsicherung	anti-twist protection	Sécurité anti-torsion	Seguro contra giro
2	1	00015217 1	1	Rotorlager- halterung	rotor holder	Support de Rotor	Soporte del Rotor
3	1	00015216 1	1	Rotorlager- halterung	rotor holder	Support de Rotor	Soporte del Rotor
4	2	MU981101 2	2	Wellendichtring	shaft seal	Baque à lèvres	Retén de eje
5	2	MU981102 2	2	Lager	bearing	Palier	Cojinete
6	2	MU490009 2	2	Sicherungsring	circlip	Bague de sécurité	Anillo de seguridad
7	1	MU981896 1	1	Sicherungsring	circlip	Bague de sécurité	Anillo de seguridad
8	1	MU623007 1	1	Wellendichtring	shaft seal	Baque à lèvres	Retén de eje

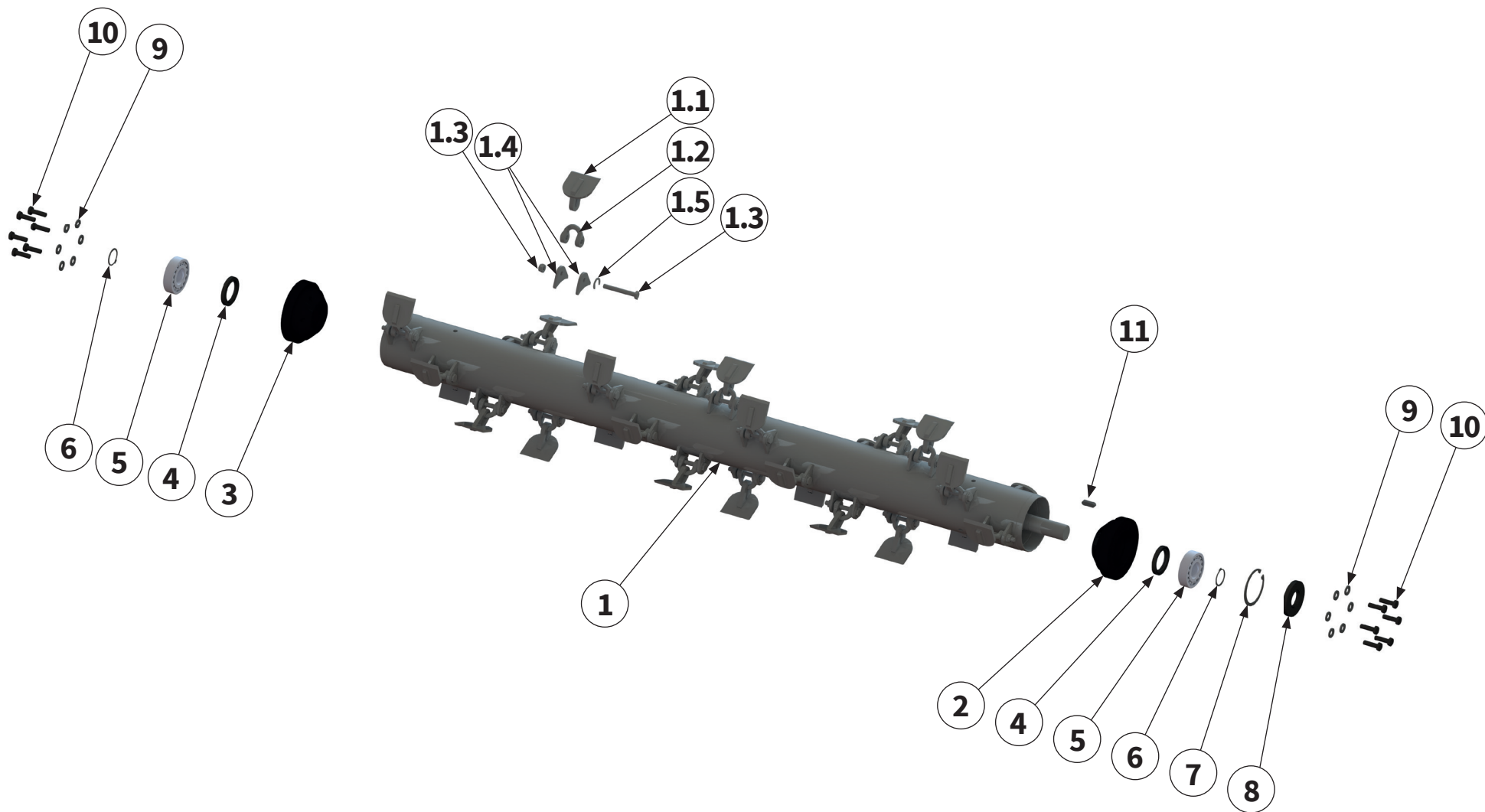

Pos.-Nr. No. Numéro Número	Ersatzteilnummer Manufacturer part number Numéro de pièce du fabricant Número de pieza del fabricante			DE Bezeichnung	EN Designation	FR Désignation	ES Designación
	Anzahl quantity quantité número						
	MU-E/F 360	MU-E/F 460	MU-E/F 560				
9	MUNSKL10			Scheibe	washer	Disque	Arandela
	12	12	12				
10	MU980222			Schraube	bolt	Vis	Tornillo
	12	12	12				
11	MU0099955			Passfeder	parallel key	Clavette	Chaveta de ajuste
	1	1	1				

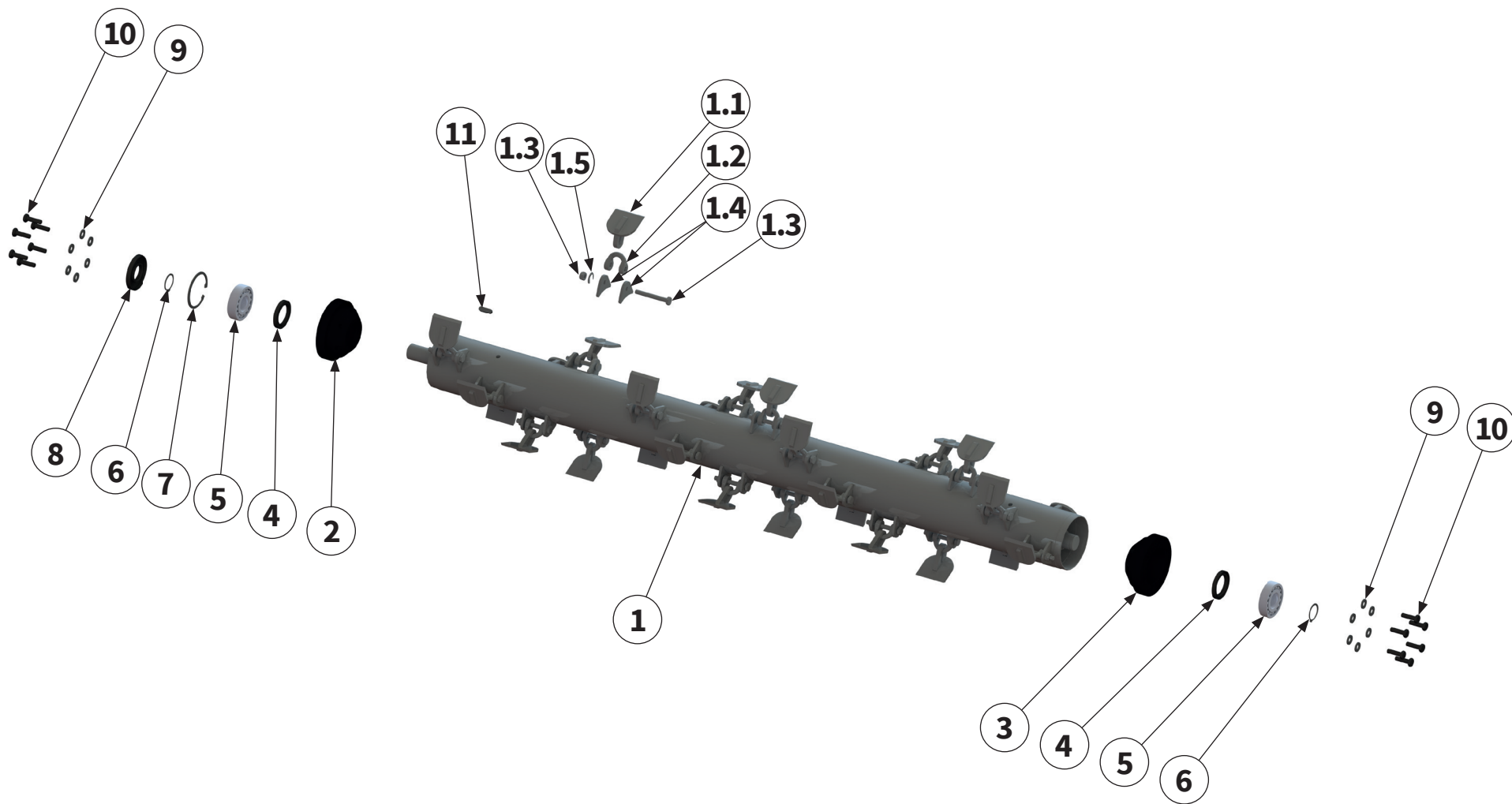

Pos.-Nr. No. Número	Ersatzteilnummer Manufacturer part number Numéro de pièce du fabricant Número de pieza del fabricante			DE Bezeichnung	EN Designation	FR Désignation	ES Designación
	Anzahl quantity quantité número						
	MU-E/F 360	MU-E/F 460	MU-E/F 560				
1	00033137 1	00033139 1	00033140 1	Rotor rechts inkl. Werkzeug	rotor right with tools	Rotor droite avec outils	Rotor derecha con herram
1.1	20	MU 4 28	36	Schäkelmesser	shackle flail	Lame de manille	Chuchilla del grillete
1.2	20	MU0801031 28	36	Schäkel	shackle	Manille	Grillete
1.3	20	MU0801041 28	36	Schraube mit Mutter	bolt with nut	Vis avec Écrou	Tornillo con Tuerca
1.4	40	00015026 56	72	Werkzeughalter	tool holders	Porte-outils	portaherramientas
1.5	20	MU0702051 28	36	Verdrehsicherung	anti-twist protection	Sécurité anti-torsion	Seguro contra giro
2	1	00015217 1	1	Rotorlager- halterung	rotor holder	Support de Rotor	Soporte del Rotor
3	1	00015216 1	1	Rotorlager- halterung	rotor holder	Support de Rotor	Soporte del Rotor
4	2	MU981101 2	2	Wellendichtring	shaft seal	Baque à lèvres	Retén de eje
5	2	MU981102 2	2	Lager	bearing	Palier	Cojinete
6	2	MU490009 2	2	Sicherungsring	circlip	Bague de sécurité	Anillo de seguridad
7	1	MU981896 1	1	Sicherungsring	circlip	Bague de sécurité	Anillo de seguridad
8	1	MU623007 1	1	Wellendichtring	shaft seal	Baque à lèvres	Retén de eje



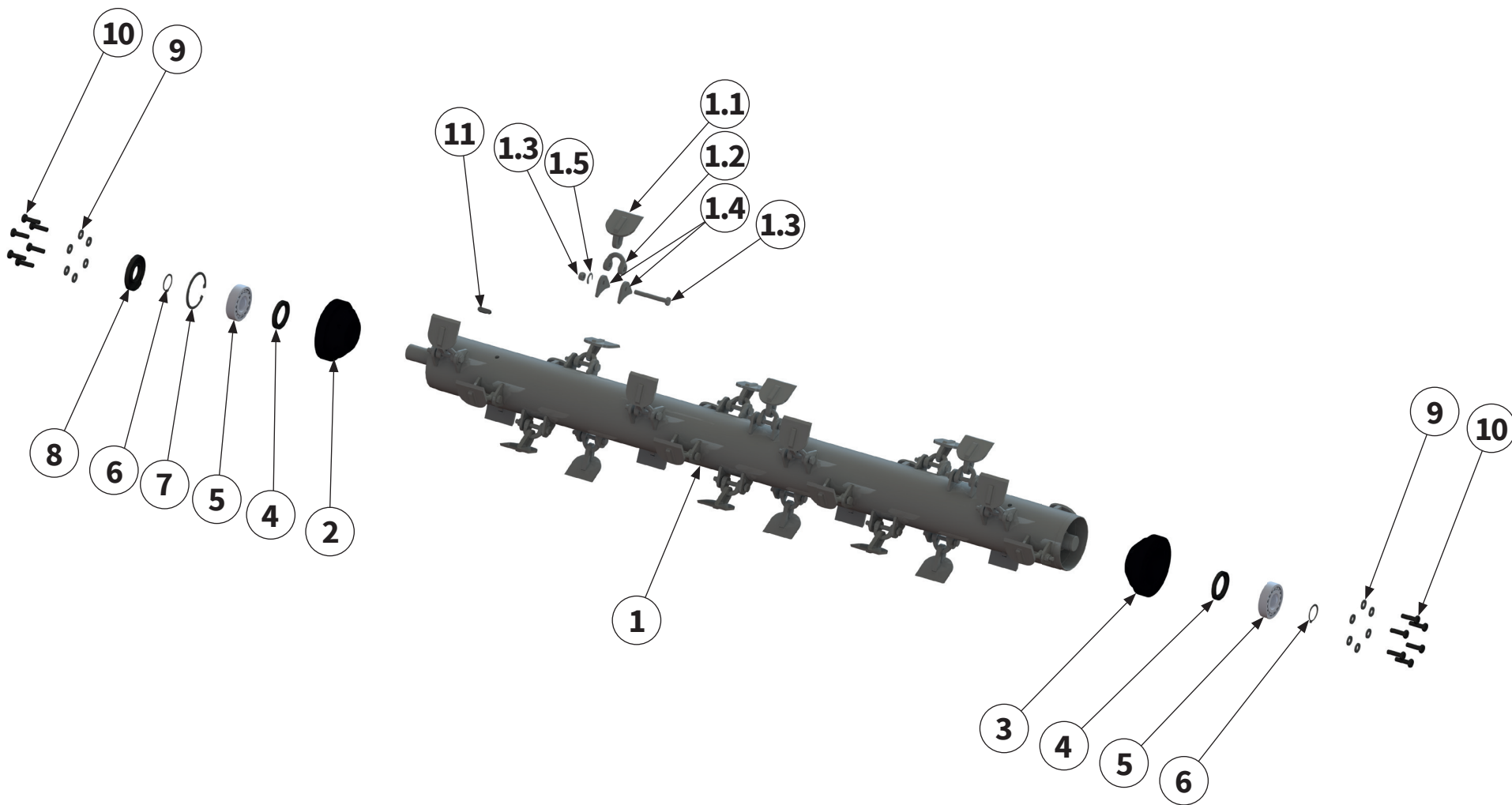

Pos.-Nr. No. Numéro Número	Ersatzteilnummer Manufacturer part number Numéro de pièce du fabricant Número de pieza del fabricante			DE Bezeichnung	EN Designation	FR Désignation	ES Designación
	Anzahl quantity quantité número						
	MU-E/F 360	MU-E/F 460	MU-E/F 560				
9	MUNSKL10			Scheibe	washer	Disque	Arandela
	12	12	12				
10	MU980222			Schraube	bolt	Vis	Tornillo
	12	12	12				
11	MU0099955			Passfeder	parallel key	Clavette	Chaveta de ajuste
	1	1	1				

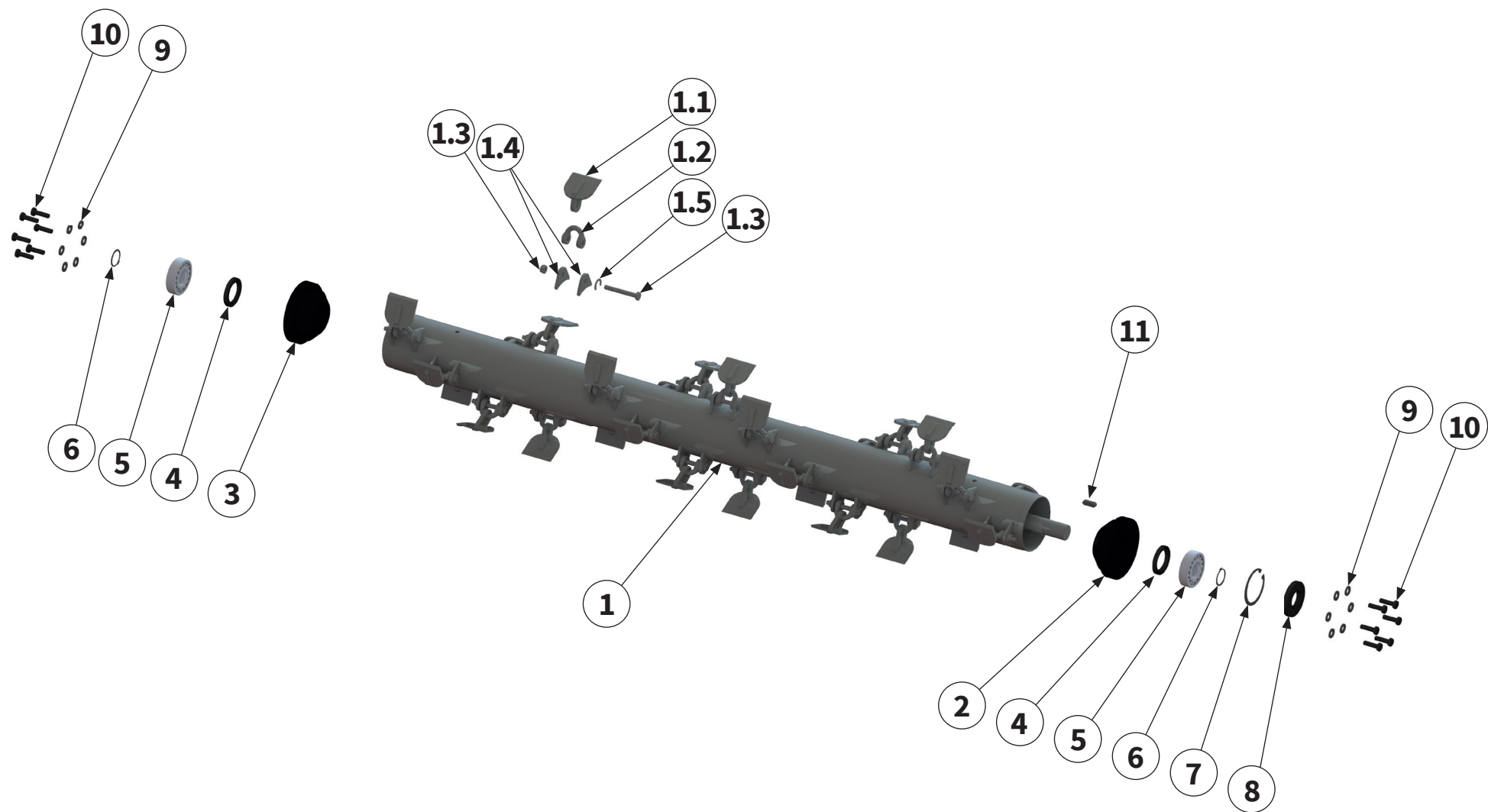

Pos.-Nr. No. Número	Ersatzteilnummer Manufacturer part number Numéro d'article du fabricant Número de pieza del fabricante			DE Bezeichnung	EN Designation	FR Désignation	ES Designación
	Anzahl quantity quantité número						
	MU-E 160	MU-E 180	MU-E 200				
1	00017078 1	00019384 1	00019390 1	Rotor ink Werkzeug	rotor with tools	Rotor avec outils	Rotor con herram
1.1	28	MU 4 32	36	Schäkelmesser	shackle flail	Lame de manille	Chuchilla del grillete
1.2	28	MU0801031 32	36	Schäkel	shackle	Manille	Grillete
1.3	28	MU0801041 32	36	Schraube mit Mutter	bolt with nut	Vis avec Écrou	Tornillo con Tuerca
1.4	56	00015026 64	72	Werkzeughalter	tool holders	Porte-outils	Porta herramientas
1.5	28	MU0702051 32	36	Verdrehsicherung	anti-twist protection	Sécurité anti-torsion	Seguro contra giro
2	1	00015217 1	1	Rotorlager- halterung	rotor holder	Support de Rotor	Soporte del Rotor
3	1	00015216 1	1	Rotorlager- halterung	rotor holder	Support de Rotor	Soporte del Rotor
4	2	MU981101 2	2	Wellendichtring	shaft seal	Baque à lèvres	Retén de eje
5	2	MU981102 2	2	Lager	bearing	Palier	Cojinete
6	2	MU490009 2	2	Sicherungsring	circlip	Bague de sécurité	Anillo de seguridad
7	1	MU981896 1	1	Sicherungsring	circlip	Bague de sécurité	Anillo de seguridad
8	1	MU623007 1	1	Wellendichtring	shaft seal	Baque à lèvres	Retén de eje

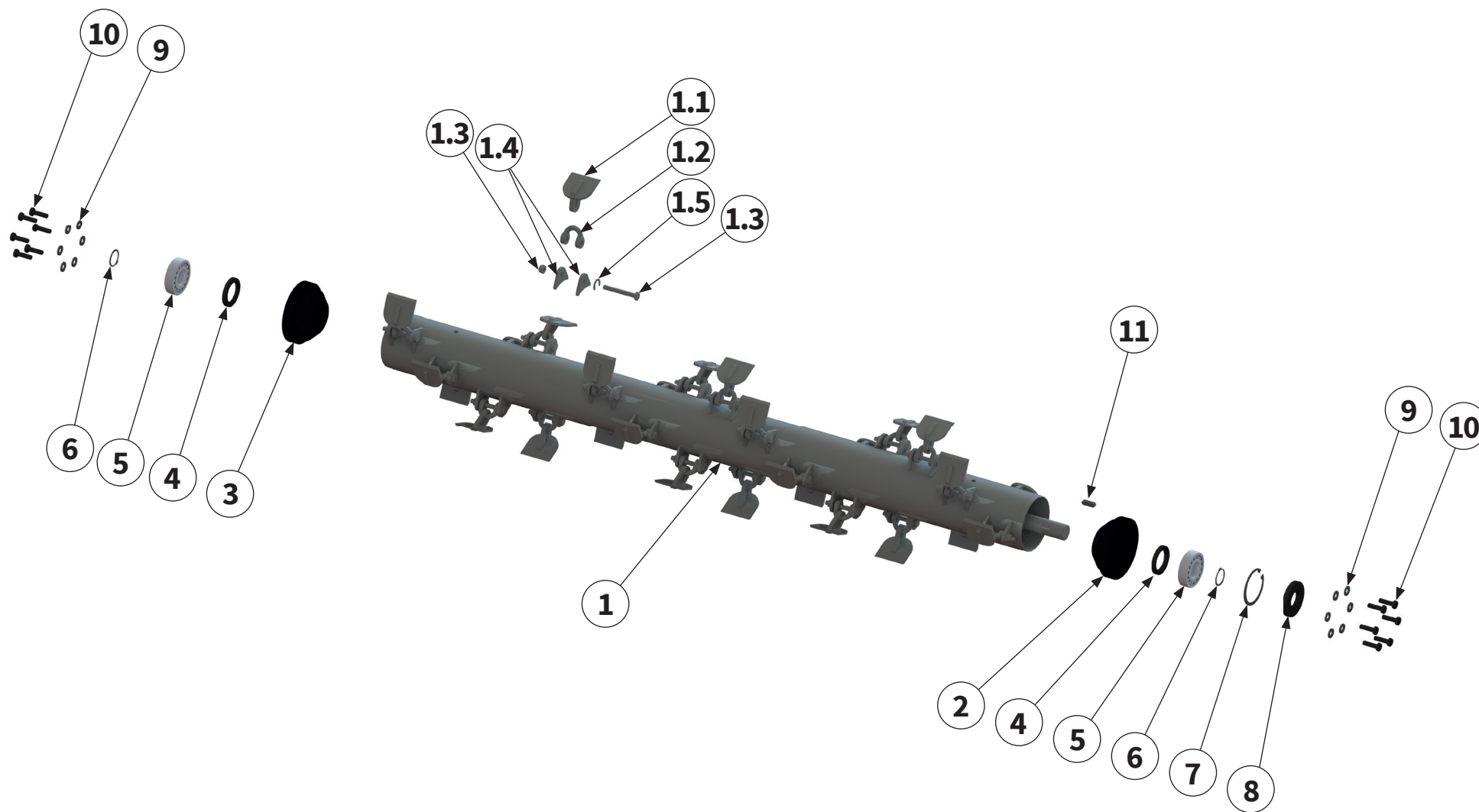

Pos.-Nr. No. Numéro Número	Ersatzteilnummer Manufacturer part number Numéro de pièce du fabricant Número de pieza del fabricante			DE Bezeichnung	EN Designation	FR Désignation	ES Designación
	Anzahl quantity quantité número						
	MU-E 160	MU-E 180	MU-E 200				
9	MUNSKL10			Scheibe	washer	Disque	Arandela
	12	12	12				
10	MU980222			Schraube	bolt	Vis	Tornillo
	12	12	12				
11	MU0099955			Passfeder	parallel key	Clavette	Chaveta de ajuste
	1	1	1				



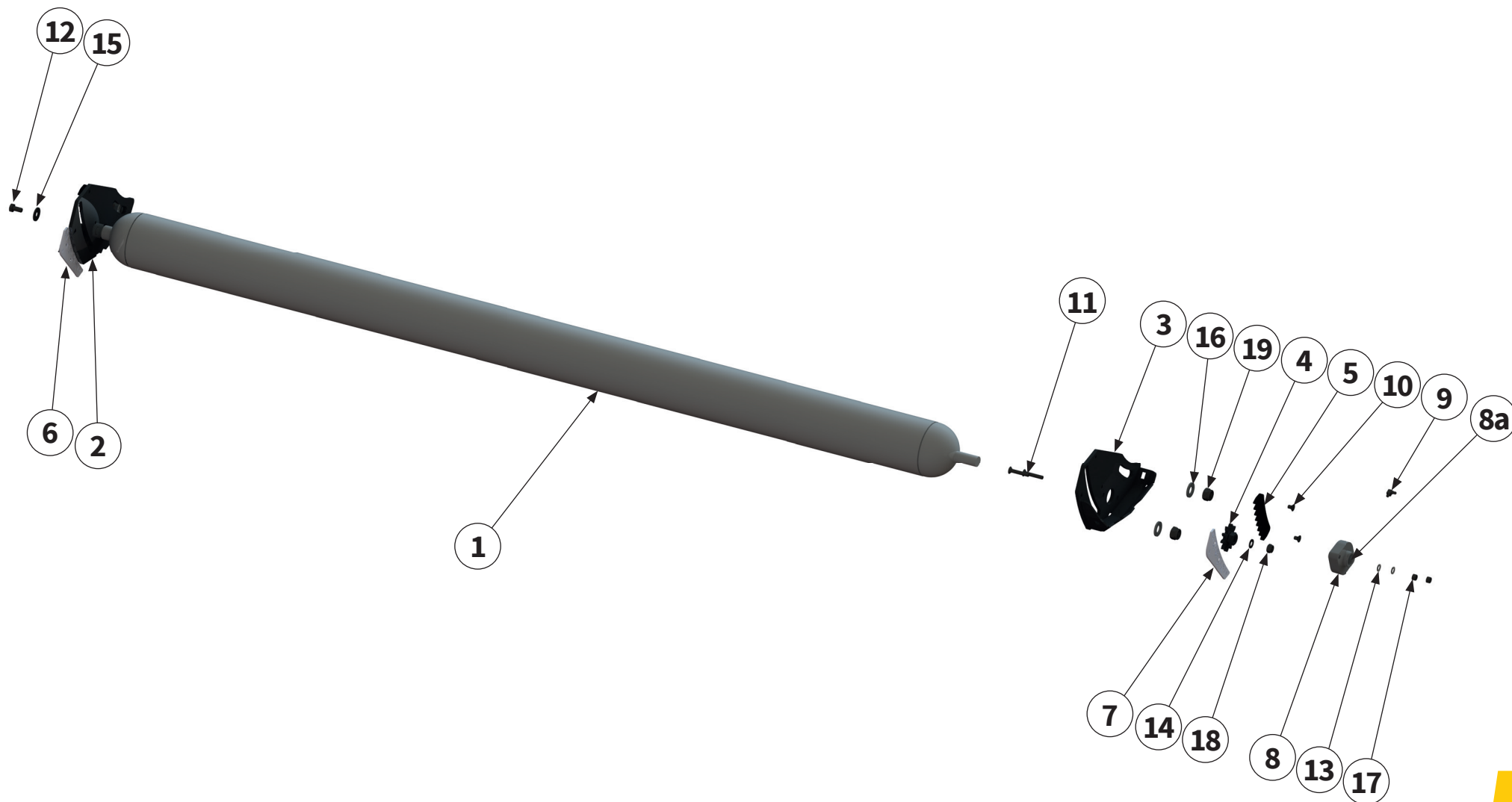

Pos.-Nr. No. Número	Ersatzteilnummer Manufacturer part number Numéro de pièce du fabricant Número de pieza del fabricante			DE Bezeichnung	EN Designation	FR Désignation	ES Designación
	Anzahl quantity quantité número						
	MU-E/F 360	MU-E/F 460	MU-E/F 560				
1	MU0110792 1	MU0110794 1	MU0110796 1	Stützwalze	support roller	Rouleau d'appui	Cilindro de apoyo
2	1	00015272 1	1	Halteplatte links	retainer plate left	Plaque de support gauche	Placa de retención izquierda
3	1	00015275 1	1	Halteplatte rechts	retainer plate right	Plaque de support droite	Placa de retención derecha
4	2	00015277 2	2	Zahnrad	gearwheel	Roue dentée	Rueda dentada
5	2	00015278 2	2	Zahnstange	gear rack	Crémaillère	Cremallera
6	1	00015261 1	1	Nonius links	nonius left	Vernier gauche	Nonio izquierda
7	1	00015262 1	1	Nonius rechts	nonius right	Vernier droite	Nonio derecha
8	2	00001673 2	2	Flanschlager	flange bearing	Palier	Teniendo
8a	2	KAPPE 2	2	Abdeckkappe	protective cap	Capuchon de protection	Cubierta protection
9	2	DIN71412C-H3-M06X1 2	2	Schmiernippel	lubricating nipple	Nipple de graissage	Engrasador
10	4	MU981902 4	4	Schraube	bolt	Vis	Tornillo
11	4	MU999004 4	4	Schraube	bolt	Vis	Tornillo
12	1	MU0099970 1	1	Schraube	bolt	Vis	Tornillo

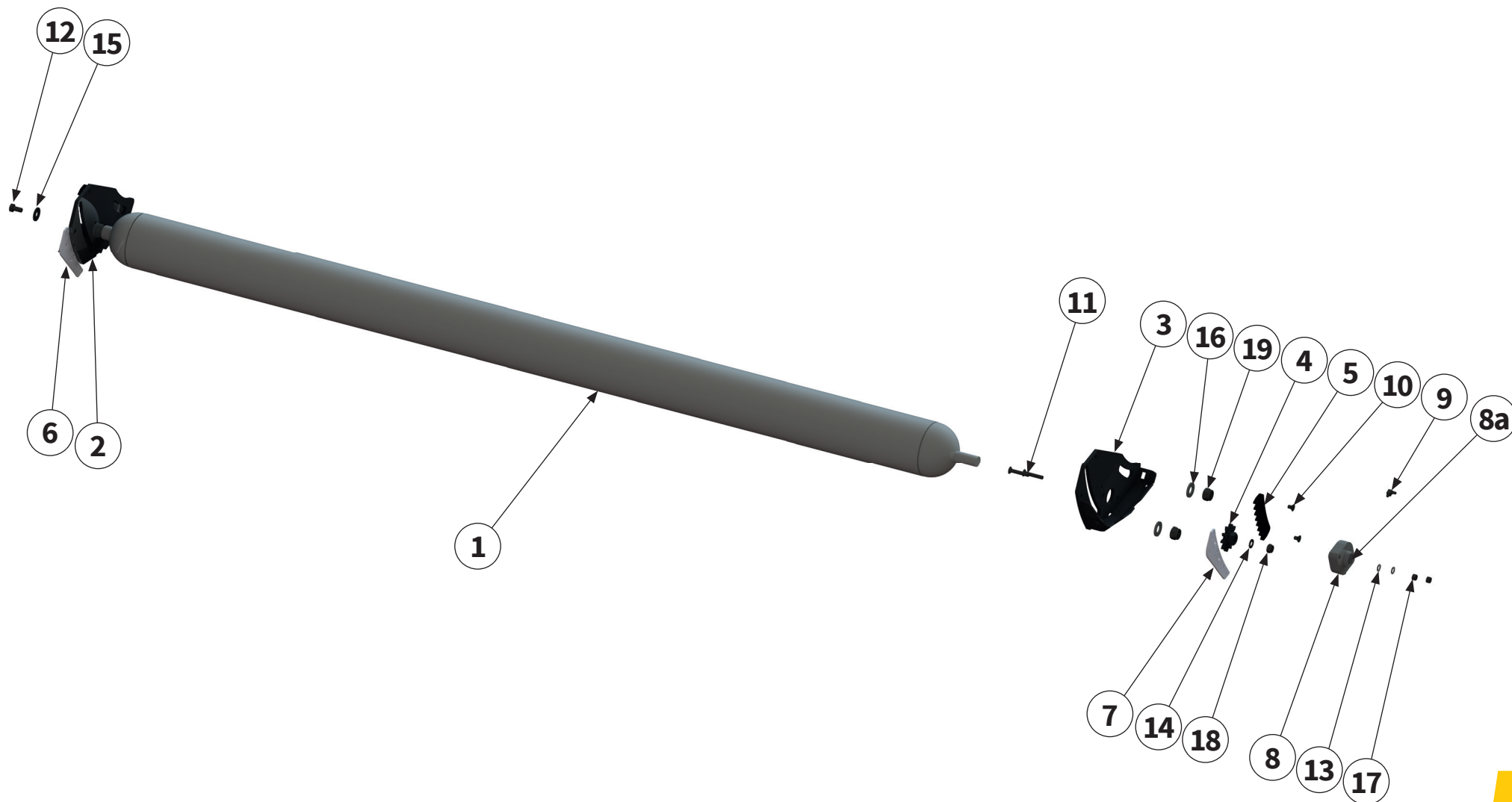

Pos.-Nr. No. Numéro Número	Ersatzteilnummer Manufacturer part number Numéro de pièce du fabricant Número de pieza del fabricante			DE Bezeichnung	EN Designation	FR Désignation	ES Designación
	Anzahl quantity quantité número						
	MU-E/F 360	MU-E/F 460	MU-E/F 560				
13	MU0099999			Scheibe	washer	Disque	Arandela
	4	4	4				
14	MU980202			Scheibe	washer	Disque	Arandela
	2	2	2				
15	MU0099950			Scheibe	washer	Disque	Arandela
	1	1	1				
16	MU980402			Scheibe	washer	Disque	Arandela
	4	4	4				
17	MU0099961			Mutter	nut	Écrou	Tuerca
	4	4	4				
18	MU0099960			Mutter	nut	Écrou	Tuerca
	2	2	2				
19	MU980401			Mutter	nut	Écrou	Tuerca
	4	4	4				



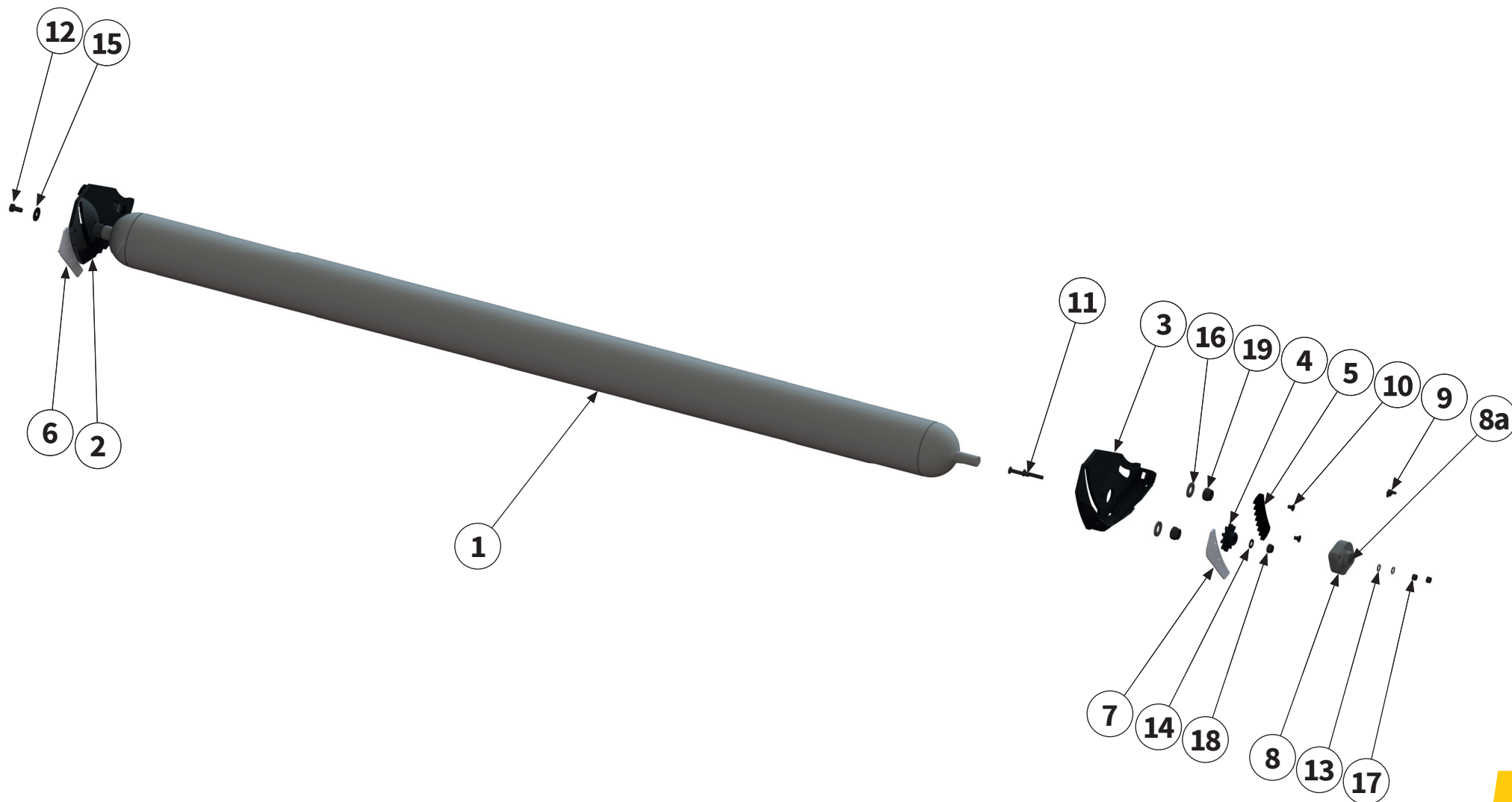

Pos.-Nr. No. Numéro Número	Ersatzteilnummer Manufacturer part number Numéro de pièce du fabricant Número de pieza del fabricante			DE Bezeichnung	EN Designation	FR Désignation	ES Designación
	Anzahl quantity quantité número						
	MU-E 160	MU-E 180	MU-E 200				
1	MU0110794 1	MU0110795 1	MU0110796 1	Stützwalze	support roller	Rouleau d'appui	Cilindro de apoyo
2	1	00015272 1	1	Halteplatte links	retainer plate left	Plaque de support gauche	Placa de retención izquierda
3	1	00015275 1	1	Halteplatte rechts	retainer plate right	Plaque de support droite	Placa de retención derecha
4	2	00015277 2	2	Zahnrad	gearwheel	Roue dentée	Rueda dentada
5	2	00015278 2	2	Zahnstange	gear rack	Crémaillère	Cremallera
6	1	00015261 1	1	Nonius links	nonius left	Vernier gauche	Nonio izquierda
7	1	00015262 1	1	Nonius rechts	nonius right	Vernier droite	Nonio derecha
8	2	00001673 2	2	Flanschlager	flange bearing	Palier	Teniendo
8a	2	KAPPE 2	2	Abdeckkappe	protective cap	Capuchon de protection	Cubierta protection
9	2	DIN71412C-H3-M06X1 2	2	Schmiernippel	lubricating nipple	Nipple de graissage	Engrasador
10	4	MU981902 4	4	Schraube	bolt	Vis	Tornillo
11	4	MU999004 4	4	Schraube	bolt	Vis	Tornillo
12	1	MU0099970 1	1	Schraube	bolt	Vis	Tornillo

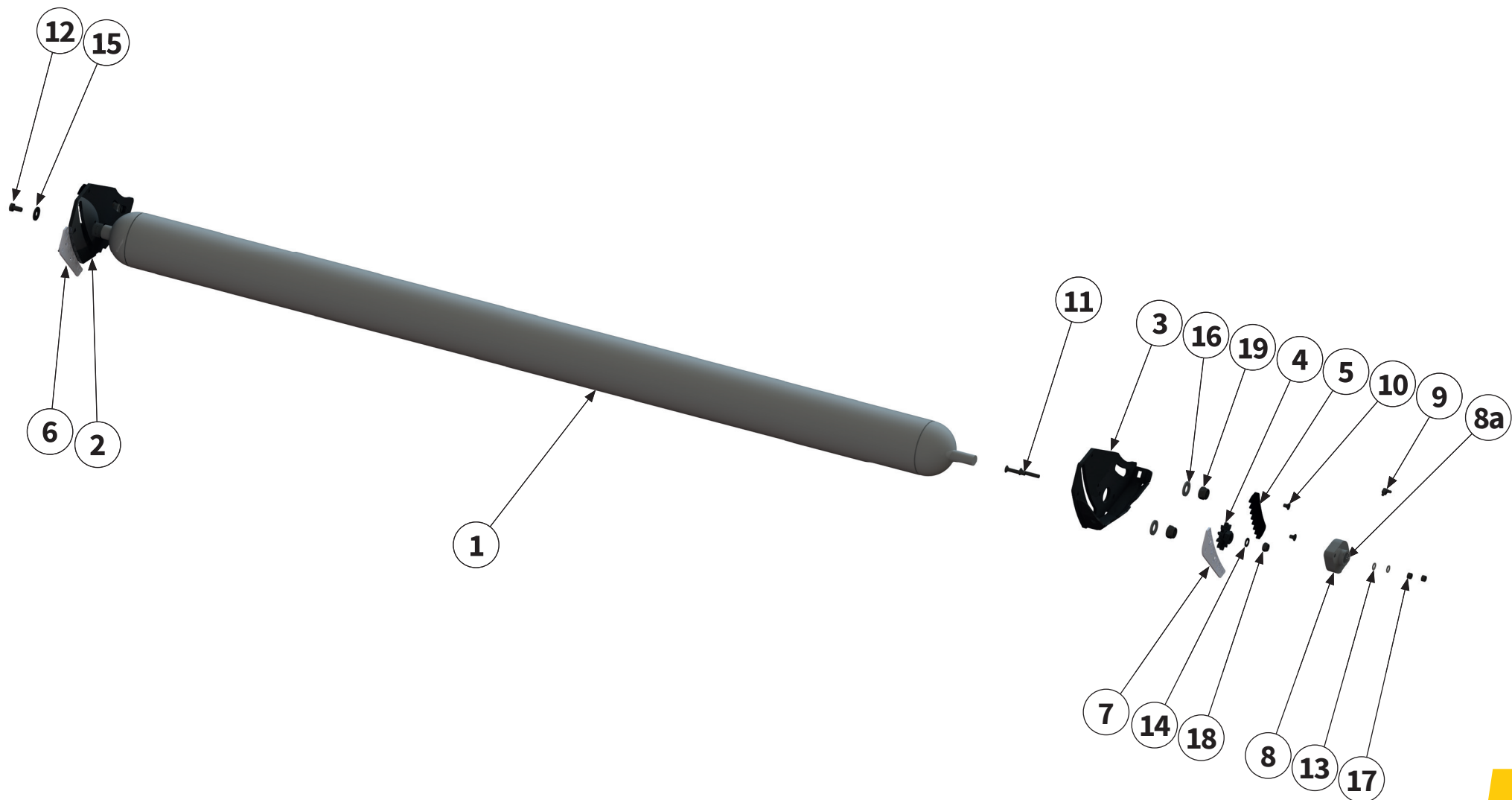

Pos.-Nr. No. Numéro Número	Ersatzteilnummer Manufacturer part number Numéro de pièce du fabricant Número de pieza del fabricante			DE Bezeichnung	EN Designation	FR Désignation	ES Designación
	Anzahl quantity quantité número						
	MU-E 160	MU-E 180	MU-E 200				
13	MU0099999			Scheibe	washer	Disque	Arandela
	4	4	4				
14	MU980202			Scheibe	washer	Disque	Arandela
	2	2	2				
15	MU0099950			Scheibe	washer	Disque	Arandela
	1	1	1				
16	MU980402			Scheibe	washer	Disque	Arandela
	4	4	4				
17	MU0099961			Mutter	nut	Écrou	Tuerca
	4	4	4				
18	MU0099960			Mutter	nut	Écrou	Tuerca
	2	2	2				
19	MU980401			Mutter	nut	Écrou	Tuerca
	4	4	4				



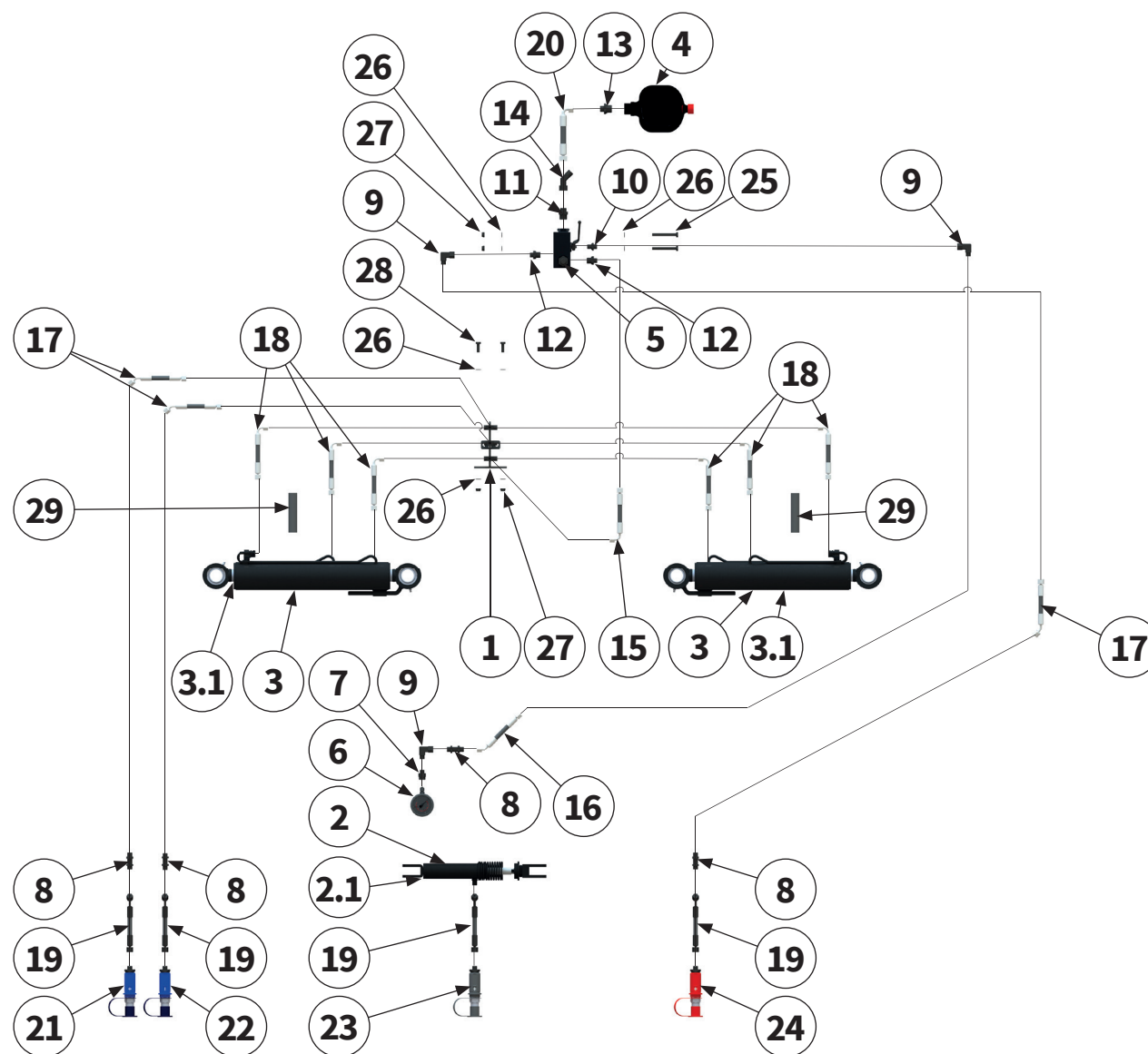

Pos.-Nr. No. Número	Ersatzteilnummer Manufacturer part number Numéro de pièce du fabricant Número de pieza del fabricante			DE Bezeichnung	EN Designation	FR Désignation	ES Designación
	Anzahl quantity quantité número						
	MU-E/F 360	MU-E/F 460	MU-E/F 560				
1	1	00034157 1	1	Halter	holder	Support	Soporte
2	1	MU0300309 1	1	Hydraulikzylinder	hydraulic cylinder	Vérin hydraulique	Cilindro hidráulico
2.1	1	MUDZ0027 1	1	Dichtsatz	packet seal	Kit d'étanchéité	Juego de estanqueización
3	2	00034030 2	2	Hydraulikzylinder	hydraulic cylinder	Vérin hydraulique	Cilindro hidráulico
3.1	2	MUDZ0029 2	2	Dichtsatz	packet seal	Kit d'étanchéité	Juego de estanqueización
4	1	00009702 1	1	Stickstoffblase	Nitrogen accumulator	Poche d'azote	Burbuja de nitrógeno
5	1	1552600 1	1	Stromregelventil	flow control valve	Soupape de régulation de débit	Válvula reguladora de flujo
6	1	00013537 1	1	Manometer	Pressure gauge	Manomètre	Manómetro
7	1	MAV-LR08R1/4Zoll 1	1	Manometeranschluß	Pressure gauge connection	Connexion manomètre	Conexión de manómetro
8	3	SV-08-L 3	3	Verschraubung	Screwed connection	Raccord à vis	Atornillamiento
9	2	EW-08-PL 2	2	Verschraubung	Screwed connection	Raccord à vis	Atornillamiento
10	1	XGE-08-PLR-1/4 1	1	Verschraubung	Screwed connection	Raccord à vis	Atornillamiento
11	1	XGE-12-PLR-1/2 1	1	Verschraubung	Screwed connection	Raccord à vis	Atornillamiento



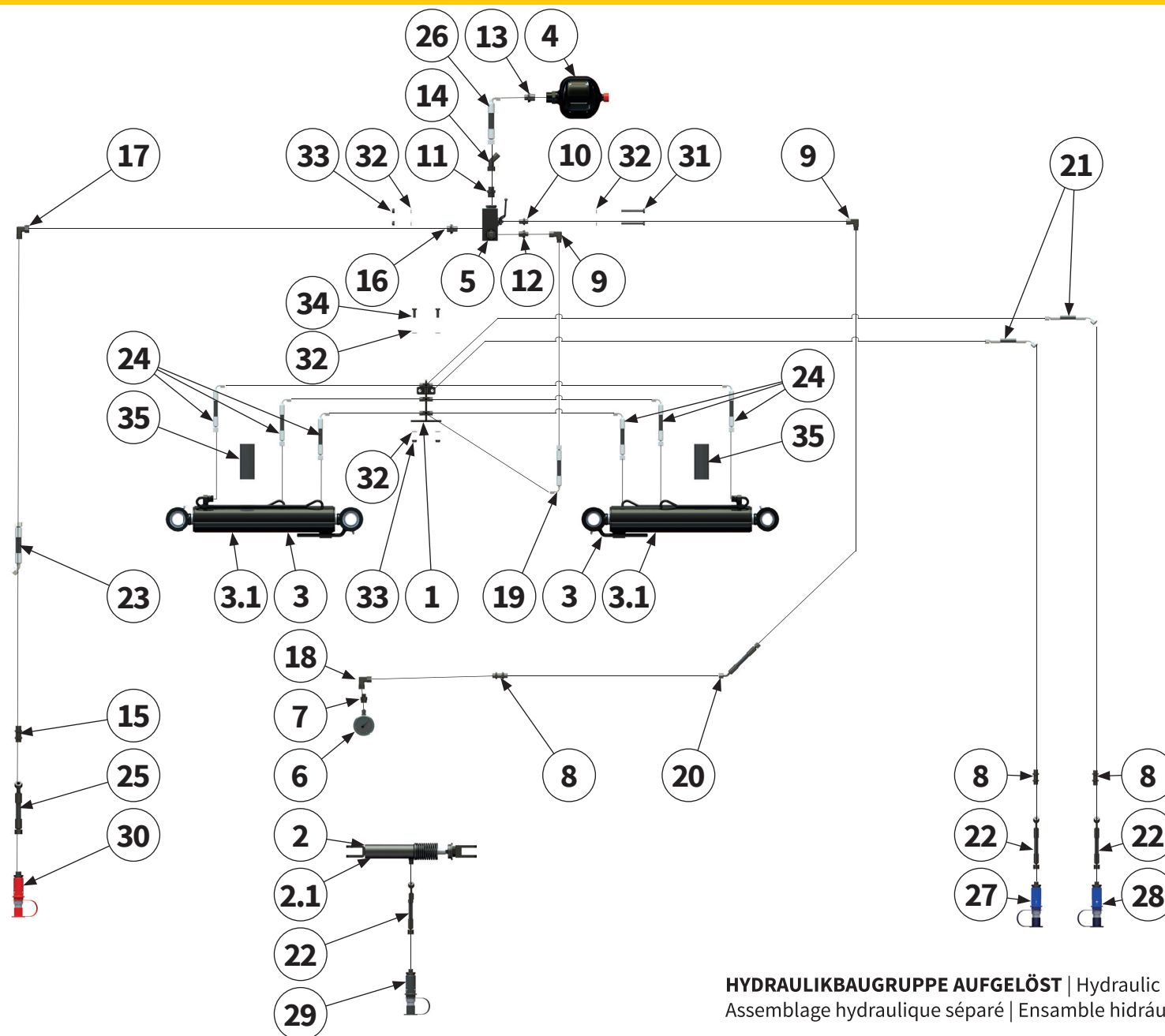

Pos.-Nr. No. Número	Ersatzteilnummer Manufacturer part number Numéro de pièce du fabricant Número de pieza del fabricante			DE Bezeichnung	EN Designation	FR Désignation	ES Designación
	Anzahl quantity quantité número						
	MU-E/F 360	MU-E/F 460	MU-E/F 560				
12	XGE-08-PLR-3/8			Verschraubung	Screwed connection	Raccord à vis	Atornillamiento
	1	1	1				
13	XGE-12-PLM-22X1.5			Verschraubung	Screwed connection	Raccord à vis	Atornillamiento
	1	1	1				
14	EV-12-PL			Verschraubung	Screwed connection	Raccord à vis	Atornillamiento
	1	1	1				
15	00002473			Verschraubung	Screwed connection	Raccord à vis	Atornillamiento
	1	1	1				
16	XGE-12-PLR-3/8			Verschraubung	Screwed connection	Raccord à vis	Atornillamiento
	1	1	1				
17	W-12-PL			Verschraubung	Screwed connection	Raccord à vis	Atornillamiento
	1	1	1				
18	EW-08-PL			Verschraubung	Screwed connection	Raccord à vis	Atornillamiento
	1	1	1				
19	00034175			Hydraulikschlauch	hydraulic hose	Tuyau hydraulique	Tubo flexible hidráulico
	1	1	1				
20	00034179			Hydraulikschlauch	hydraulic hose	Tuyau hydraulique	Tubo flexible hidráulico
	1	1	1				
21	00034174			Hydraulikschlauch	hydraulic hose	Tuyau hydraulique	Tubo flexible hidráulico
	2	2	2				
22	00034403			Hydraulikschlauch	hydraulic hose	Tuyau hydraulique	Tubo flexible hidráulico
	3	3	3				
23	00038738			Hydraulikschlauch	hydraulic hose	Tuyau hydraulique	Tubo flexible hidráulico
	1	1	1				
24	00038749			Hydraulikschlauch	hydraulic hose	Tuyau hydraulique	Tubo flexible hidráulico
	6	6	6				



Pos.-Nr. No. Número	Ersatzteilnummer Manufacturer part number Numéro de pièce du fabricant Número de pieza del fabricante			DE Bezeichnung	EN Designation	FR Désignation	ES Designación
	Anzahl quantity quantité número						
	MU-E/F 360	MU-E/F 460	MU-E/F 560				
25	1	00038739 1	1	Hydraulikschlauch	hydraulic hose	Tuyau hydraulique	Tubo flexible hidráulico
26	1	00038736 1	1	Hydraulikschlauch	hydraulic hose	Tuyau hydraulique	Tubo flexible hidráulico
27	1	00034367 1	1	Kupplungsstecker	coupling plug	Fiche d'accouplement	Enchufe de acoplamiento
28	1	00034370 1	1	Kupplungsstecker	coupling plug	Fiche d'accouplement	Enchufe de acoplamiento
29	1	00032741 1	1	Kupplungsstecker	coupling plug	Fiche d'accouplement	Enchufe de acoplamiento
30	1	00032736 1	1	Kupplungsstecker	coupling plug	Fiche d'accouplement	Enchufe de acoplamiento
31	2	MU980122 2	2	Schraube	bolt	Vis	Tornillo
32	8	MU0099999 8	8	Scheibe	washer	Disque	Arandela
33	4	MU0099961 4	4	Mutter	nut	Écrou	Tuerca
34	2	MU980109 2	2	Schraube	bolt	Vis	Tornillo
35	2	00038746 2	2	Schutz	guard	Protection	Protección



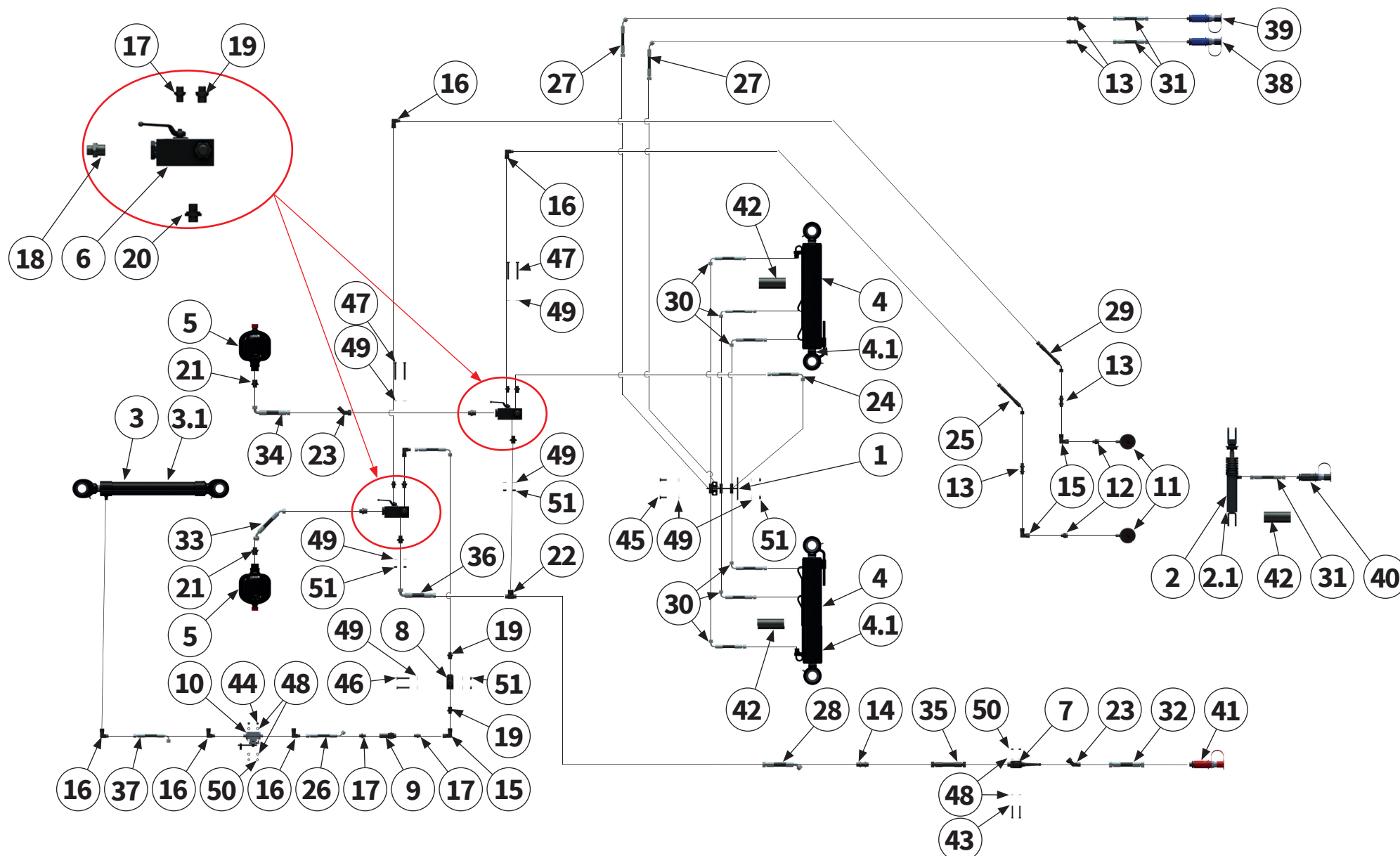

Pos.-Nr. No. Número	Ersatzteilnummer Manufacturer part number Numéro de pièce du fabricant Número de pieza del fabricante			DE Bezeichnung	EN Designation	FR Désignation	ES Designación
	Anzahl quantity quantité número						
	MU-E/F 360	MU-E/F 460	MU-E/F 560				
1	1	00034157 1	1	Halter	holder	Support	Soporte
2	1	MU0300309 1	1	Hydraulikzylinder	hydraulic cylinder	Vérin hydraulique	Cilindro hidráulico
2.1		MUDZ0027		Dichtsatz	packet seal	Kit d'étanchéité	Juego de estanqueización
3	1	00034031 1	1	Hydraulikzylinder	hydraulic cylinder	Vérin hydraulique	Cilindro hidráulico
3.1		MUDZ0014		Dichtsatz	packet seal	Kit d'étanchéité	Juego de estanqueización
4	2	00034030 2	2	Hydraulikzylinder	hydraulic cylinder	Vérin hydraulique	Cilindro hidráulico
4.1	1	MUDZ0029 1	1	Dichtsatz	packet seal	Kit d'étanchéité	Juego de estanqueización
5	2	00009702 2	2	Stickstoffblase	Nitrogen accumulator	Poche d'azote	Burbuja de nitrógeno
6	2	1552600 2	2	Stromregelventil	flow control valve	Soupape de régulation de débit	Válvula reguladora de flujo
7	1	00038747 1	1	Absperrhahn	stopcock	Robinet d'arrêt	Grifo de cierre
8	1	00034398 1	1	Ventil	Valve	Soupape	Válvula
9	1	MU981945 1	1	Drossel- rückschlagventil	Throttle check valve	Clapet anti-retour d'étranglement	Válvula de estrangulación de retención
10	1	00039353 1	1	Ventil	Valve	Soupape	Válvula
11	2	112922 2	2	Manometer	Pressure gauge	Manomètre	Manómetro
12	2	MAV-LR08R1/4Zoll 2	2	Verschraubung	Screwed connection	Raccord à vis	Atornillamiento

Pos.-Nr. No. Número	Ersatzteilnummer Manufacturer part number Numéro de pièce du fabricant Número de pieza del fabricante			DE Bezeichnung	EN Designation	FR Désignation	ES Designación
	Anzahl quantity quantité número						
	MU-E/F 360	MU-E/F 460	MU-E/F 560				
13	SV-08-L			Verschraubung	Screwed connection	Raccord à vis	Atornillamiento
	4	4	4				
14	00002473 / SV-12-L			Verschraubung	Screwed connection	Raccord à vis	Atornillamiento
	1	1	1				
15	EW-08-PL			Verschraubung	Screwed connection	Raccord à vis	Atornillamiento
	3	3	3				
16	EW-08-PL			Verschraubung	Screwed connection	Raccord à vis	Atornillamiento
	6	6	6				
17	XGE-08-PLR-1/4			Verschraubung	Screwed connection	Raccord à vis	Atornillamiento
	4	4	4				
18	XGE-12-PLR-1/2			Verschraubung	Screwed connection	Raccord à vis	Atornillamiento
	2	2	2				
19	XGE-08-PLR-3/8			Verschraubung	Screwed connection	Raccord à vis	Atornillamiento
	4	4	4				
20	XGE-12-PLR-3/8			Verschraubung	Screwed connection	Raccord à vis	Atornillamiento
	2	2	2				
21	XGE-12-PLM-22X1.5			Verschraubung	Screwed connection	Raccord à vis	Atornillamiento
	2	2	2				
22	ET-12-PL			Verschraubung	Screwed connection	Raccord à vis	Atornillamiento
	1	1	1				
23	EV-12-PL			Verschraubung	Screwed connection	Raccord à vis	Atornillamiento
	1	1	1				
24	00034175			Hydraulikschlauch	hydraulic hose	Tuyau hydraulique	Tubo flexible hidráulico
	2	2	2				
25	00034179			Hydraulikschlauch	hydraulic hose	Tuyau hydraulique	Tubo flexible hidráulico
	1	1	1				
26	00039385			Hydraulikschlauch	hydraulic hose	Tuyau hydraulique	Tubo flexible hidráulico
	1	1	1				
27	00034174			Hydraulikschlauch	hydraulic hose	Tuyau hydraulique	Tubo flexible hidráulico
	2	2	2				

Pos.-Nr. No. Número	Ersatzteilnummer Manufacturer part number Numéro de pièce du fabricant Número de pieza del fabricante			DE Bezeichnung	EN Designation	FR Désignation	ES Designación
	Anzahl quantity quantité número						
	MU-E/F 360	MU-E/F 460	MU-E/F 560				
28	1	00038738 1	1	Hydraulikschlauch	hydraulic hose	Tuyau hydraulique	Tubo flexible hidráulico
29	1	00034180 1	1	Hydraulikschlauch	hydraulic hose	Tuyau hydraulique	Tubo flexible hidráulico
30	6	00038749 6	6	Hydraulikschlauch	hydraulic hose	Tuyau hydraulique	Tubo flexible hidráulico
31	3	00034364 3	3	Hydraulikschlauch	hydraulic hose	Tuyau hydraulique	Tubo flexible hidráulico
32	1	00038733 1	1	Hydraulikschlauch	hydraulic hose	Tuyau hydraulique	Tubo flexible hidráulico
33	1	00038734 1	1	Hydraulikschlauch	hydraulic hose	Tuyau hydraulique	Tubo flexible hidráulico
34	1	00038736 1	1	Hydraulikschlauch	hydraulic hose	Tuyau hydraulique	Tubo flexible hidráulico
35	1	00038745 1	1	Hydraulikschlauch	hydraulic hose	Tuyau hydraulique	Tubo flexible hidráulico
36	1	00038748 1	1	Hydraulikschlauch	hydraulic hose	Tuyau hydraulique	Tubo flexible hidráulico
37	1	00039384 1	1	Hydraulikschlauch	hydraulic hose	Tuyau hydraulique	Tubo flexible hidráulico
38	1	00034367 1	1	Kupplungsstecker +	coupling plug +	Fiche d'accouplement +	Enchufe de acoplamiento +
39	1	00034370 1	1	Kupplungsstecker -	coupling plug -	Fiche d'accouplement -	Enchufe de acoplamiento -
40	1	00032741 1	1	Kupplungsstecker	coupling plug	Fiche d'accouplement	Enchufe de acoplamiento
41	1	00032736 1	1	Kupplungsstecker	coupling plug	Fiche d'accouplement	Enchufe de acoplamiento
42	3	00038746 3	3	Schutz	guard	Protection	Protección

Pos.-Nr. No. Número	Ersatzteilnummer Manufacturer part number Numéro de pièce du fabricant Número de pieza del fabricante			DE Bezeichnung	EN Designation	FR Désignation	ES Designación
	Anzahl quantity quantité número						
	MU-E/F 360	MU-E/F 460	MU-E/F 560				
43	MU980017			Schraube	bolt	Vis	Tornillo
	2	2	2				
44	MU980016			Schraube	bolt	Vis	Tornillo
	2	2	2				
45	MU980109			Schraube	bolt	Vis	Tornillo
	2	2	2				
46	MU980119			Schraube	bolt	Vis	Tornillo
	2	2	2				
47	MU980122			Schraube	bolt	Vis	Tornillo
	4	4	4				
48	MU980011			Scheibe	washer	Disque	Arandela
	8	8	8				
49	MU0099999			Scheibe	washer	Disque	Arandela
	16	16	16				
50	MU980010			Mutter	nut	Écrou	Tuerca
	4	4	4				
51	MU0099961			Mutter	nut	Écrou	Tuerca
	8	8	8				



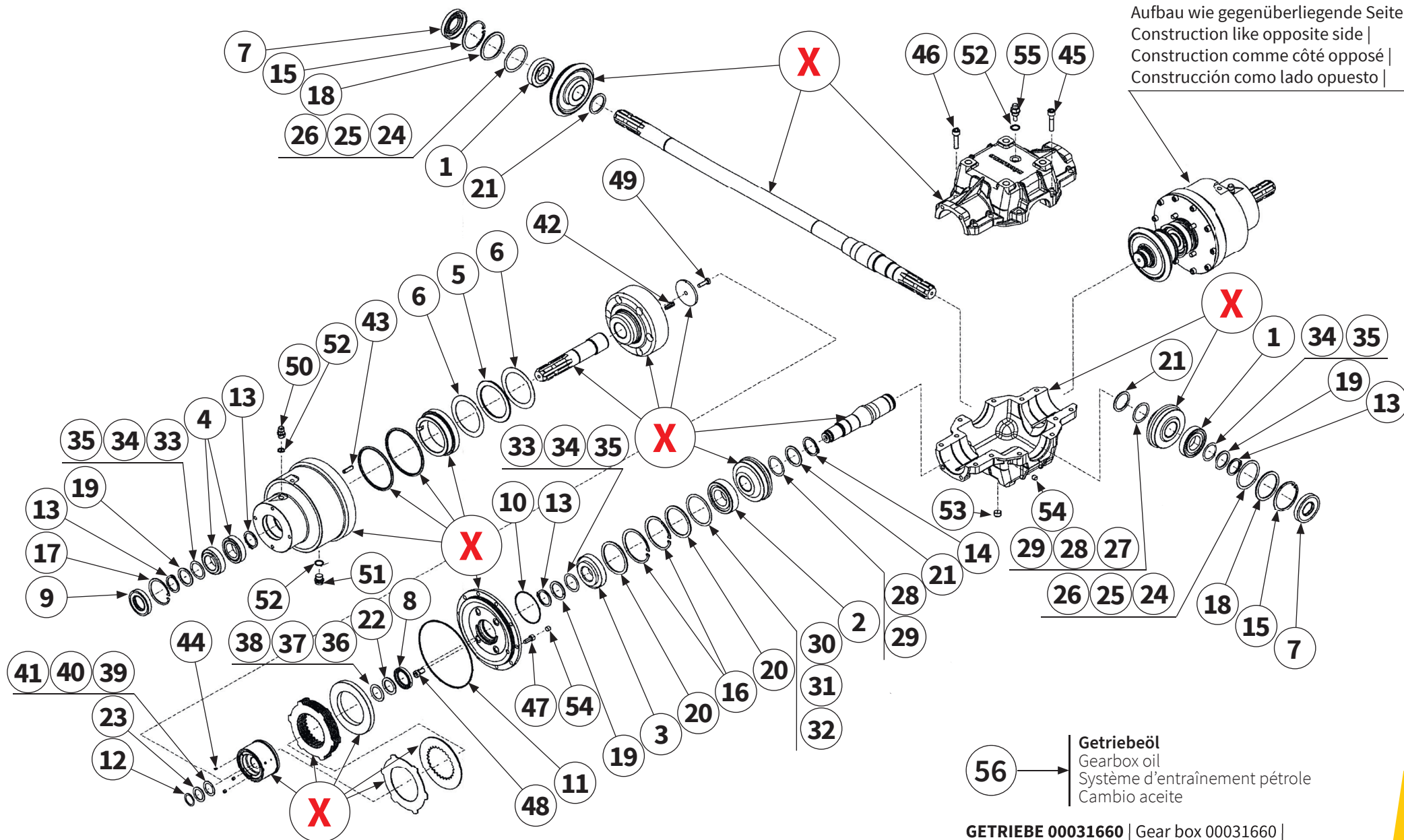

Aufbau wie gegenüberliegende Seite |
 Construction like opposite side |
 Construction comme côté opposé |
 Construcción como lado opuesto |

56 → **Getriebeöl**
 Gearbox oil
 Système d'entraînement pétrole
 Cambio aceite

Pos.-Nr. No. Número	Ersatzteilnummer Manufacturer part number Numéro de pièce du fabricant Número de pieza del fabricante			DE Bezeichnung	EN Designation	FR Désignation	ES Designación
	Anzahl quantity quantité número						
	MU-E/F 360	MU-E/F 460	MU-E/F 560				
1	2	MU310005 2	2	Kegelrollenlager	roller bearing	Palier à roulement	Rodamientos
2	2	MU623012 2	2	Kegelrollenlager	roller bearing	Palier à roulement	Rodamientos
3	2	MU623031 2	2	Kegelrollenlager	roller bearing	Palier à roulement	Rodamientos
4	4	MUR20217 4	4	Kegelrollenlager	roller bearing	Palier à roulement	Rodamientos
5	2	MU623032 2	2	Nadelkranz	roller bearing	Palier à roulement	Rodamientos
6	4	MU623033 4	4	Lagerscheibe	bearing disk	Disque de palier	Disco de rodamiento
7	2	MU310022 2	2	Wellendichtring	shaft sealing ring	Bague à lèvres	Retén de eje
8	2	MU7T1007 2	2	Wellendichtring	shaft sealing ring	Bague à lèvres	Retén de eje
9	2	MUR20204 2	2	Wellendichtring	shaft sealing ring	Bague à lèvres	Retén de eje
10	2	MU623026 2	2	O-Ring	O-ring seal	Joint torique	Anillo tórico
11	2	MU623027 2	2	O-Ring	O-ring seal	Joint torique	Anillo tórico
12	2	MU280013 2	2	Sicherungsring	circlip	Bague de sécurité	Anillo de seguridad
13	7	MU490010 7	7	Sicherungsring	circlip	Bague de sécurité	Anillo de seguridad
14	2	MU115014 2	2	Sicherungsring	circlip	Bague de sécurité	Anillo de seguridad
X	Teile einzeln vom Hersteller nicht lieferbar Parts from the manufacturer cannot be supplied individually Pièces non livrables séparément par le fabricant El fabricante no suministra piezas individuales						

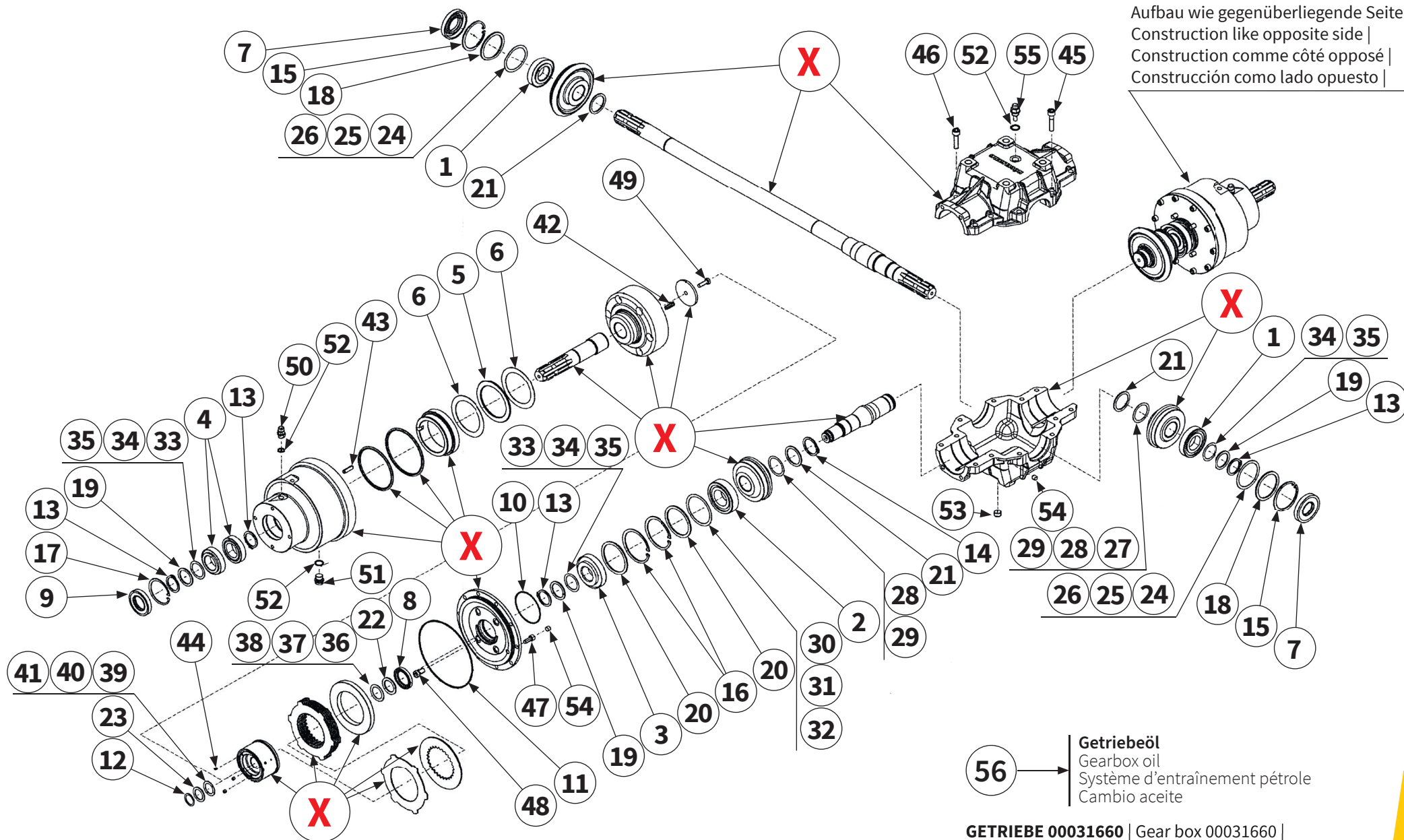

Pos.-Nr. No. Número	Ersatzteilnummer Manufacturer part number Numéro de pièce du fabricant Número de pieza del fabricante			DE Bezeichnung	EN Designation	FR Désignation	ES Designación
	Anzahl quantity quantité número						
	MU-E/F 360	MU-E/F 460	MU-E/F 560				
15	2	MU310021 2	2	Sicherungsring	circlip	Bague de sécurité	Anillo de seguridad
16	4	MU981896 4	4	Sicherungsring	circlip	Bague de sécurité	Anillo de seguridad
17	2	MU200014 2	2	Sicherungsring	circlip	Bague de sécurité	Anillo de seguridad
18	2	6177067 2	2	Stützscheibe	support disc	Disque de support	Disco de soporte
19	5	MU7T1016 5	5	Paßscheibe	support disc	Disque de support	Disco de soporte
20	4	6177087 4	4	Paßscheibe	support disc	Disque de support	Disco de soporte
21	4	MU120012 4	4	Paßscheibe	support disc	Disque de support	Disco de soporte
22	2	MU200018 2	2	Paßscheibe	support disc	Disque de support	Disco de soporte
23	2	MU280026 2	2	Paßscheibe	support disc	Disque de support	Disco de soporte
24	4	MU280032 4	4	Paßscheibe	shim	Rondelle d'ajustage	Arandela de ajuste
25	2	MU280033 2	2	Paßscheibe	shim	Rondelle d'ajustage	Arandela de ajuste
26	2	MU280034 2	2	Paßscheibe	shim	Rondelle d'ajustage	Arandela de ajuste
27	2	MU115018 2	2	Paßscheibe	shim	Rondelle d'ajustage	Arandela de ajuste
28	3	MU623023 3	3	Paßscheibe	shim	Rondelle d'ajustage	Arandela de ajuste
X	Teile einzeln vom Hersteller nicht lieferbar Parts from the manufacturer cannot be supplied individually Pièces non livrables séparément par le fabricant El fabricante no suministra piezas individuales						

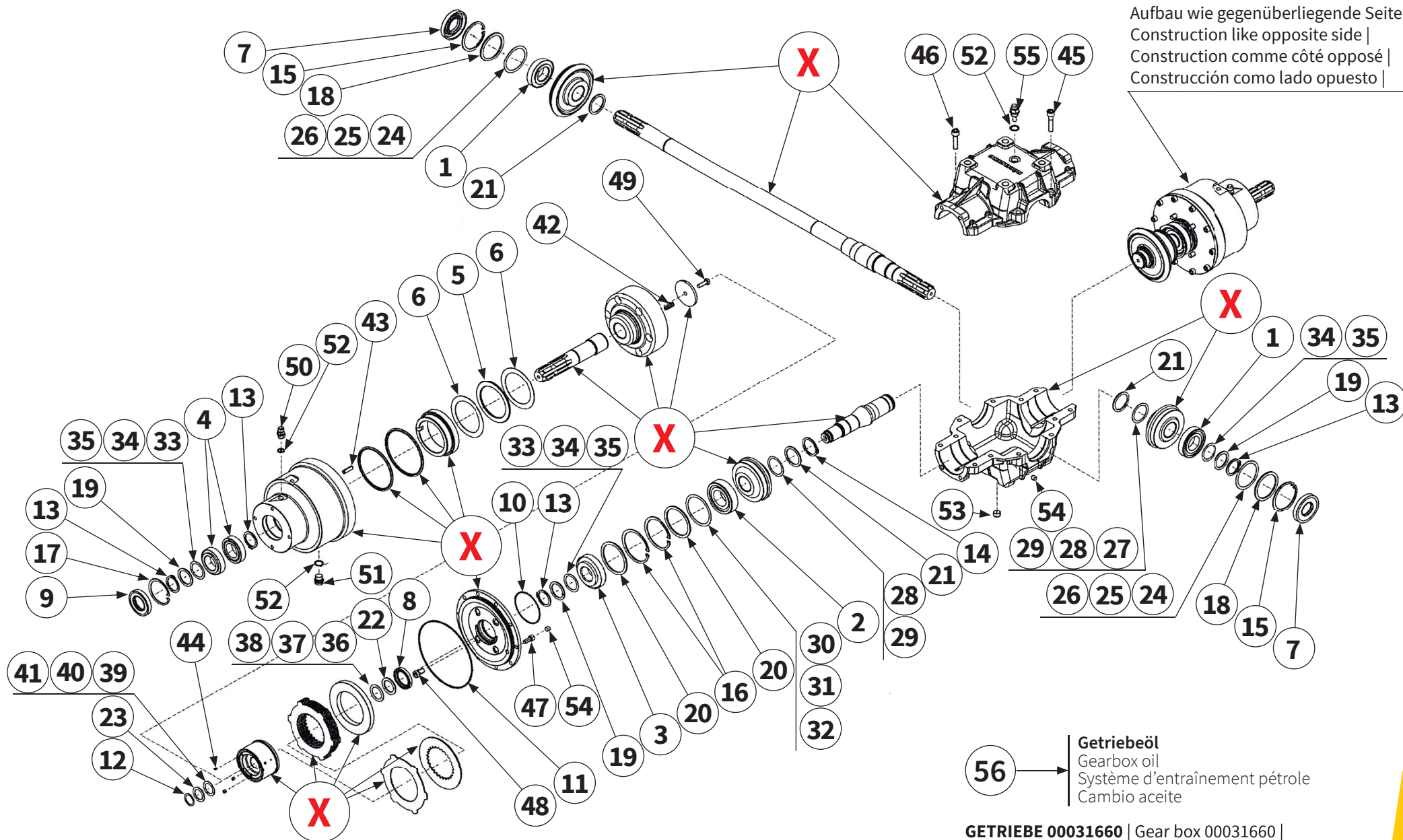

Aufbau wie gegenüberliegende Seite |
 Construction like opposite side |
 Construction comme côté opposé |
 Construcción como lado opuesto |

56 → **Getriebeöl**
 Gearbox oil
 Système d'entraînement pétrole
 Cambio aceite

Pos.-Nr. No. Número	Ersatzteilnummer Manufacturer part number Numéro de pièce du fabricant Número de pieza del fabricante			DE Bezeichnung	EN Designation	FR Désignation	ES Designación
	Anzahl quantity quantité número						
	MU-E/F 360	MU-E/F 460	MU-E/F 560				
29	6	MU623028 6	6	Paßscheibe	shim	Rondelle d'ajustage	Arandela de ajuste
30	2	MU623034 2	2	Paßscheibe	shim	Rondelle d'ajustage	Arandela de ajuste
31	2	MU623035 2	2	Paßscheibe	shim	Rondelle d'ajustage	Arandela de ajuste
32	4	MU623036 4	4	Paßscheibe	shim	Rondelle d'ajustage	Arandela de ajuste
33	4	MU490014 4	4	Paßscheibe	shim	Rondelle d'ajustage	Arandela de ajuste
34	5	MU7T1014 5	5	Paßscheibe	shim	Rondelle d'ajustage	Arandela de ajuste
35	10	MU493007 10	10	Paßscheibe	shim	Rondelle d'ajustage	Arandela de ajuste
36	2	MU200016 2	2	Paßscheibe	shim	Rondelle d'ajustage	Arandela de ajuste
37	2	MU200013 2	2	Paßscheibe	shim	Rondelle d'ajustage	Arandela de ajuste
38	4	MU200011 4	4	Paßscheibe	shim	Rondelle d'ajustage	Arandela de ajuste
39	2	MU280025 2	2	Paßscheibe	shim	Rondelle d'ajustage	Arandela de ajuste
40	2	MU280035 2	2	Paßscheibe	shim	Rondelle d'ajustage	Arandela de ajuste
41	4	MU280036 4	4	Paßscheibe	shim	Rondelle d'ajustage	Arandela de ajuste
42	20	MU982049 20	20	Druckfeder	compression spring	Ressort de compression	Resorte de compresión
X	Teile einzeln vom Hersteller nicht lieferbar Parts from the manufacturer cannot be supplied individually Pièces non livrables séparément par le fabricant El fabricante no suministra piezas individuales						

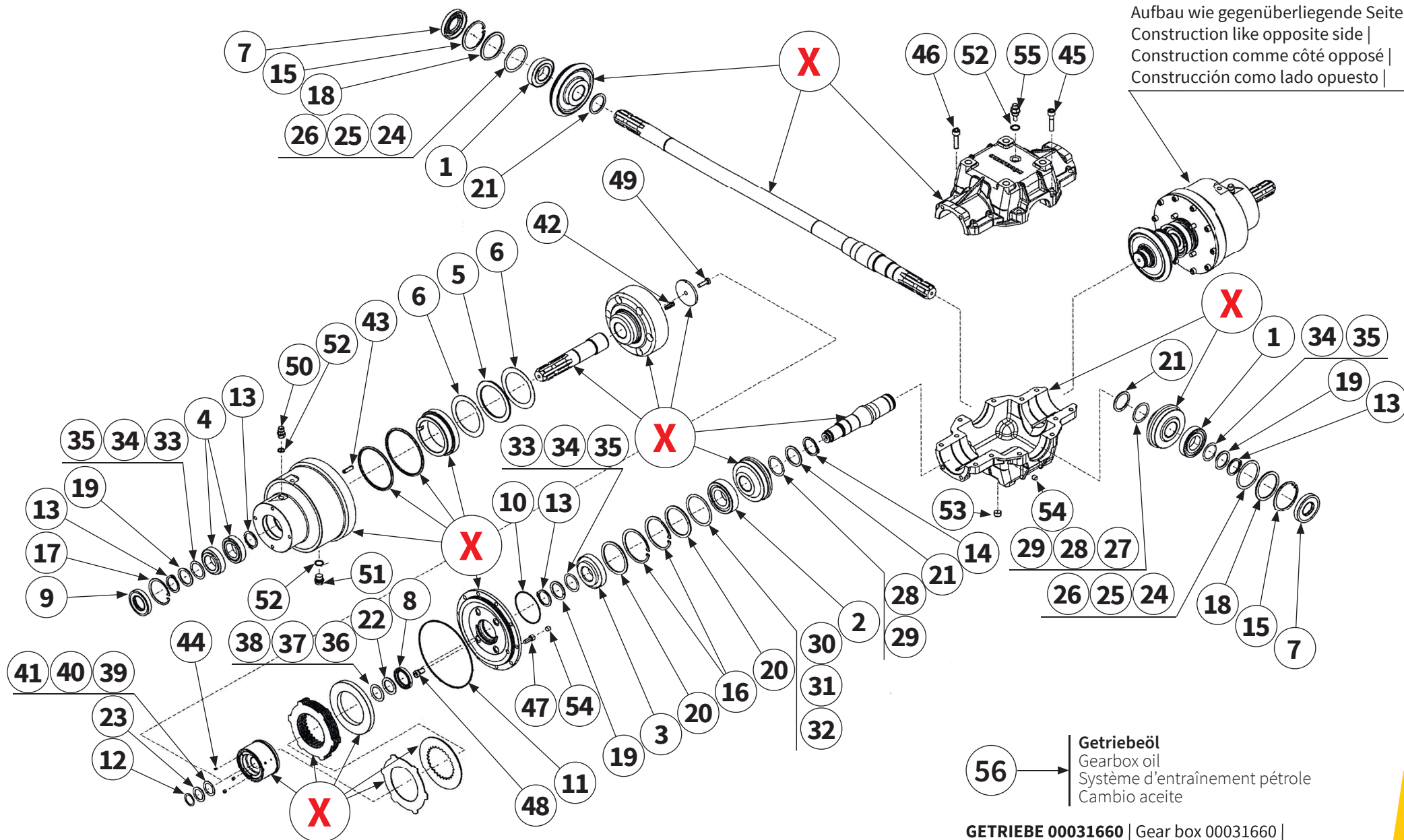

Aufbau wie gegenüberliegende Seite |
 Construction like opposite side |
 Construction comme côté opposé |
 Construcción como lado opuesto |

56 → **Getriebeöl**
 Gearbox oil
 Système d'entraînement pétrole
 Cambio aceite

Pos.-Nr. No. Número	Ersatzteilnummer Manufacturer part number Numéro de pièce du fabricant Número de pieza del fabricante			DE Bezeichnung	EN Designation	FR Désignation	ES Designación
	Anzahl quantity quantité número						
	MU-E/F 360	MU-E/F 460	MU-E/F 560				
43	2	MU980956 2	2	Spannhülse	clamping sleeve	Douille de serrage	Casquillo de fijación
44	6	MU982006 6	6	Gewindestift	threaded pin	Tige filetée	Perno roscado
45	4	MU981144 4	4	Schraube	bolt	Vis	Tornillo
46	8	MU981143 8	8	Schraube	bolt	Vis	Tornillo
47	20	MU981038 20	20	Schraube	bolt	Vis	Tornillo
48	8	MU982831 8	8	Schraube	bolt	Vis	Tornillo
49	2	MU980109 2	2	Schraube	bolt	Vis	Tornillo
50	2	MU623019 2	2	Entlüftungsschraube	vent screw	Vis de purge d'air	Tornillo de purga de aire
51	2	MU623037 2	2	Verschlußschraube	screw plug	Vis de fermeture	Tornillo de cierre
52	5	MU623038 5	5	Dichtring	sealing ring	Bague d'étanchéité	Junta anular
53	1	MU623039 1	1	Verschlußschraube	screw plug	Vis de fermeture	Tornillo de cierre
54	3	MU623040 3	3	Verschlußschraube	screw plug	Vis de fermeture	Tornillo de cierre
55	1	MU623041 1	1	Entlüftungsschraube	vent screw	Vis de purge d'air	Tornillo de purga de aire
56	1	MUSAE70W90VS (1l) 1	1	Getriebeöl	gearbox oil	Système d'entraînement pétrole	Cambio aceite
56a	0,3l	0,3l	0,3l	Füllmenge	Oil fill quantity	Quantité d'huile	Cantidad de llenado de aceite

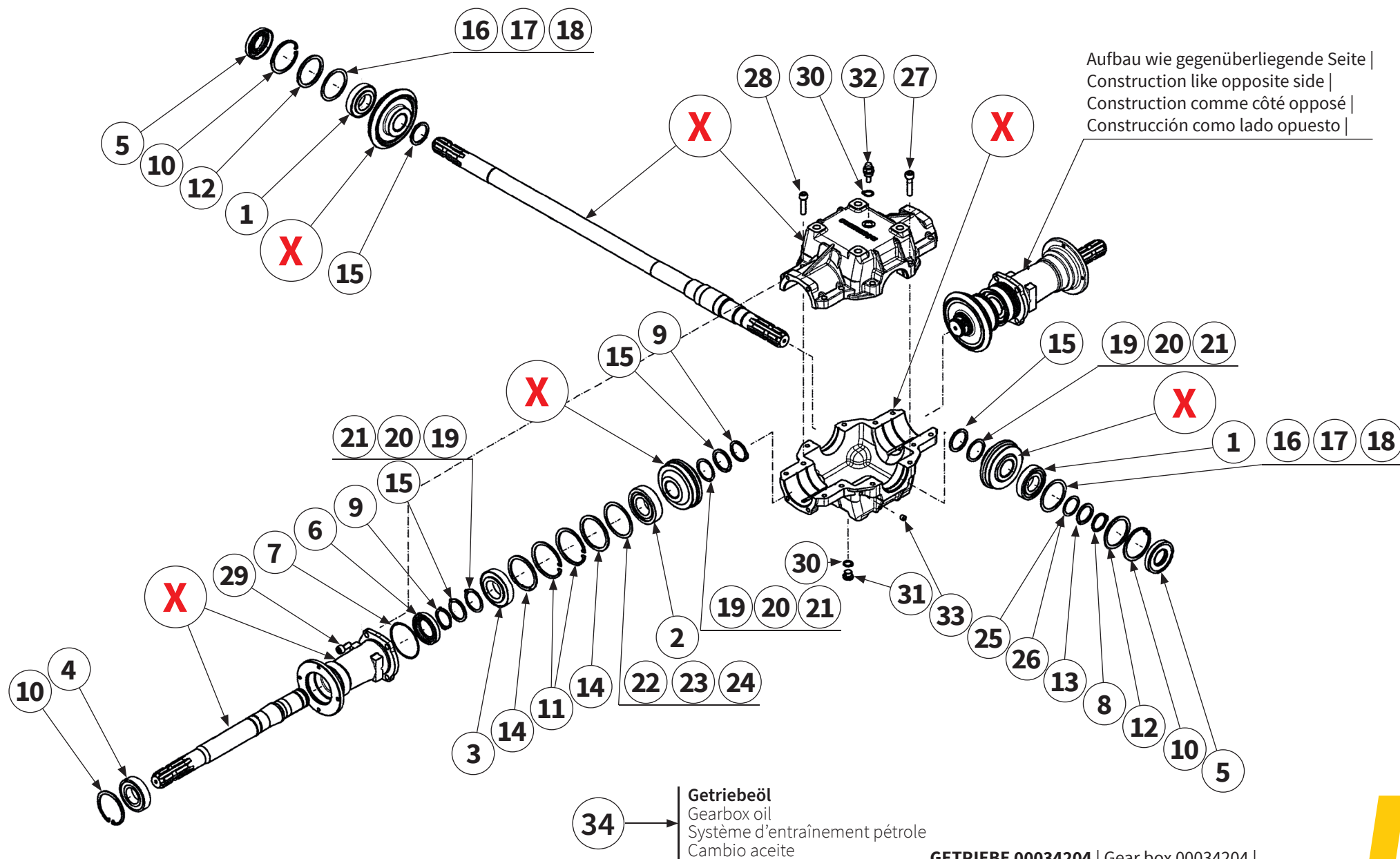

Pos.-Nr. No. Número	Ersatzteilnummer Manufacturer part number Numéro de pièce du fabricant Número de pieza del fabricante			DE Bezeichnung	EN Designation	FR Désignation	ES Designación
	Anzahl quantity quantité número						
	MU-E/F 360	MU-E/F 460	MU-E/F 560				
1	2	MU310005 2	2	Wälzlager	roller bearing	Palier à roulement	Rodamientos
2	2	MU623012 2	2	Wälzlager	roller bearing	Palier à roulement	Rodamientos
3	2	MU623022 2	2	Wälzlager	roller bearing	Palier à roulement	Rodamientos
4	2	MU623025 2	2	Wälzlager	roller bearing	Palier à roulement	Rodamientos
5	2	MU310022 2	2	Wellendichtring	shaft sealing ring	Bague à lèvres	Retén de eje
6	2	MUS207010 2	2	Wellendichtring	shaft sealing ring	Bague à lèvres	Retén de eje
7	2	MU623026 2	2	O-Ring	O-ring seal	Joint torique	Anillo tórico
8	1	MU490030 1	1	Sicherungsring	circlip	Bague de sécurité	Anillo de seguridad
9	4	MU115014 4	4	Sicherungsring	circlip	Bague de sécurité	Anillo de seguridad
10	4	MU310021 4	4	Sicherungsring	circlip	Bague de sécurité	Anillo de seguridad
11	4	MU981896 4	4	Sicherungsring	circlip	Bague de sécurité	Anillo de seguridad
12	2	6177067 2	2	Stützscheibe	support disc	Disque de support	Disco de soporte
13	1	MU623043 1	1	Paßscheibe	support disc	Disque de support	Disco de soporte
14	4	MU623044 4	4	Stützscheibe	support disc	Disque de support	Disco de soporte
X	Teile einzeln vom Hersteller nicht lieferbar Parts from the manufacturer cannot be supplied individually Pièces non livrables séparément par le fabricant El fabricante no suministra piezas individuales						

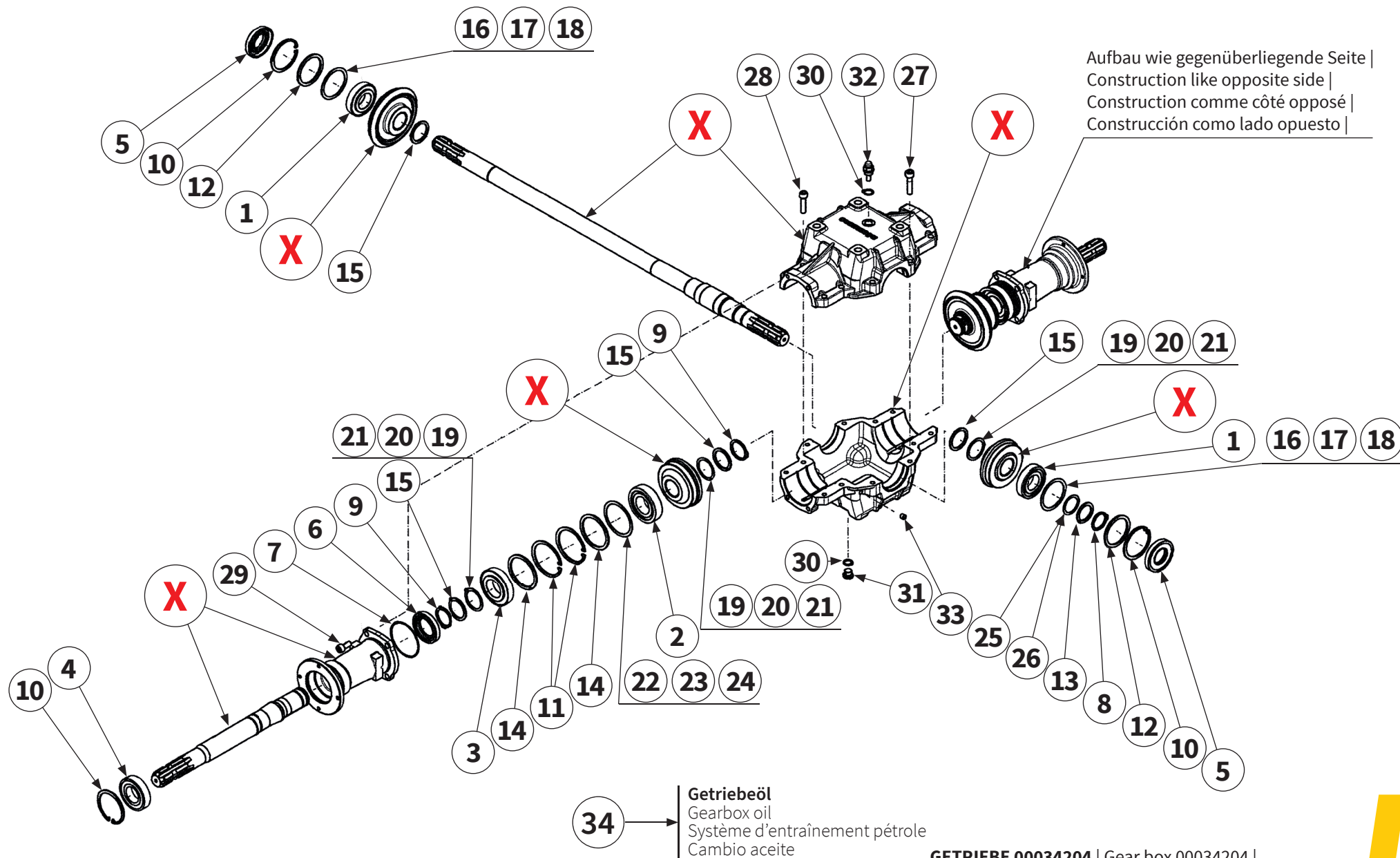

Pos.-Nr. No. Número	Ersatzteilnummer Manufacturer part number Numéro de pièce du fabricant Número de pieza del fabricante			DE Bezeichnung	EN Designation	FR Désignation	ES Designación
	Anzahl quantity quantité número						
	MU-E/F 360	MU-E/F 460	MU-E/F 560				
15	6	MU120012 6	6	Paßscheibe	support disc	Disque de support	Disco de soporte
16	4	MU280032 4	4	Paßscheibe	shim	Rondelle d'ajustage	Arandela de ajuste
17	2	MU280033 2	2	Paßscheibe	shim	Rondelle d'ajustage	Arandela de ajuste
18	2	MU280034 2	2	Paßscheibe	shim	Rondelle d'ajustage	Arandela de ajuste
19	4	MU115018 4	4	Paßscheibe	shim	Rondelle d'ajustage	Arandela de ajuste
20	5	MU623023 5	5	Paßscheibe	shim	Rondelle d'ajustage	Arandela de ajuste
21	10	MU623028 10	10	Paßscheibe	shim	Rondelle d'ajustage	Arandela de ajuste
22	2	MU623034 2	2	Paßscheibe	shim	Rondelle d'ajustage	Arandela de ajuste
23	2	MU623035 2	2	Paßscheibe	shim	Rondelle d'ajustage	Arandela de ajuste
24	4	MU623036 4	4	Paßscheibe	shim	Rondelle d'ajustage	Arandela de ajuste
25	1	MU7T1014 1	1	Paßscheibe	shim	Rondelle d'ajustage	Arandela de ajuste
26	2	MU623042 2	2	Paßscheibe	shim	Rondelle d'ajustage	Arandela de ajuste
27	4	MU981144 4	4	Schraube	bolt	Vis	Tornillo
28	8	MU981143 8	8	Schraube	bolt	Vis	Tornillo
X	Teile einzeln vom Hersteller nicht lieferbar Parts from the manufacturer cannot be supplied individually Pièces non livrables séparément par le fabricant El fabricante no suministra piezas individuales						

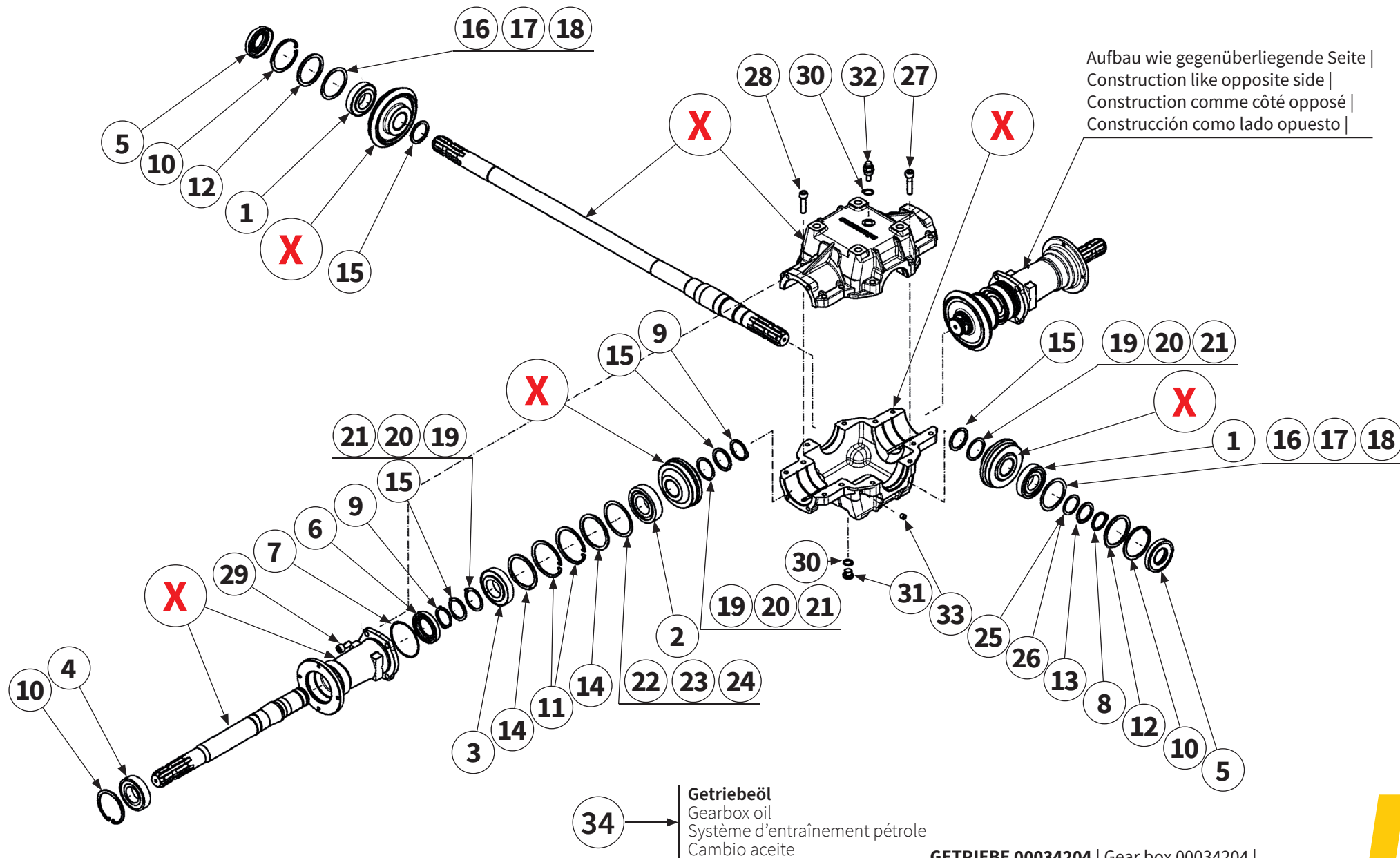

Pos.-Nr. No. Numéro Número	Ersatzteilnummer Manufacturer part number Numéro de pièce du fabricant Número de pieza del fabricante			DE Bezeichnung	EN Designation	FR Désignation	ES Designación
	Anzahl quantity quantité número						
	MU-E/F 360	MU-E/F 460	MU-E/F 560				
29	8	MU980209 8	8	Schraube	bolt	Vis	Tornillo
30	2	MU623038 2	2	Dichtring	sealing ring	Bague d'étanchéité	Junta anular
31	1	MU623045 1	1	Verschlußschraube	screw plug	Vis de fermeture	Tornillo de cierre
32	1	MU623041 1	1	Entlüftungsschraube	vent screw	Vis de purge d'air	Tornillo de purga de aire
33	1	MU623040 1	1	Verschlußschraube	screw plug	Vis de fermeture	Tornillo de cierre
34	1	MUSAE70W90VS (1l) 1	1	Getriebeöl	gearbox oil	Système d'entraînement pétrole	Cambio aceite
34a	0,95 l	0,95 l	0,95 l	Füllmenge inkl. Verlängerungswelle	Oil fill quantity included extension shaft	Quantité d'huile incluse Arbre de rallonge	Cantidad de llenado de aceite inclusive Eje de prolongación
X	Teile einzeln vom Hersteller nicht lieferbar Parts from the manufacturer cannot be supplied individually Pièces non livrables séparément par le fabricant El fabricante no suministra piezas individuales						

16 → **Getriebeöl**
 Gearbox oil
 Système d'entraînement pétrole
 Cambio aceite

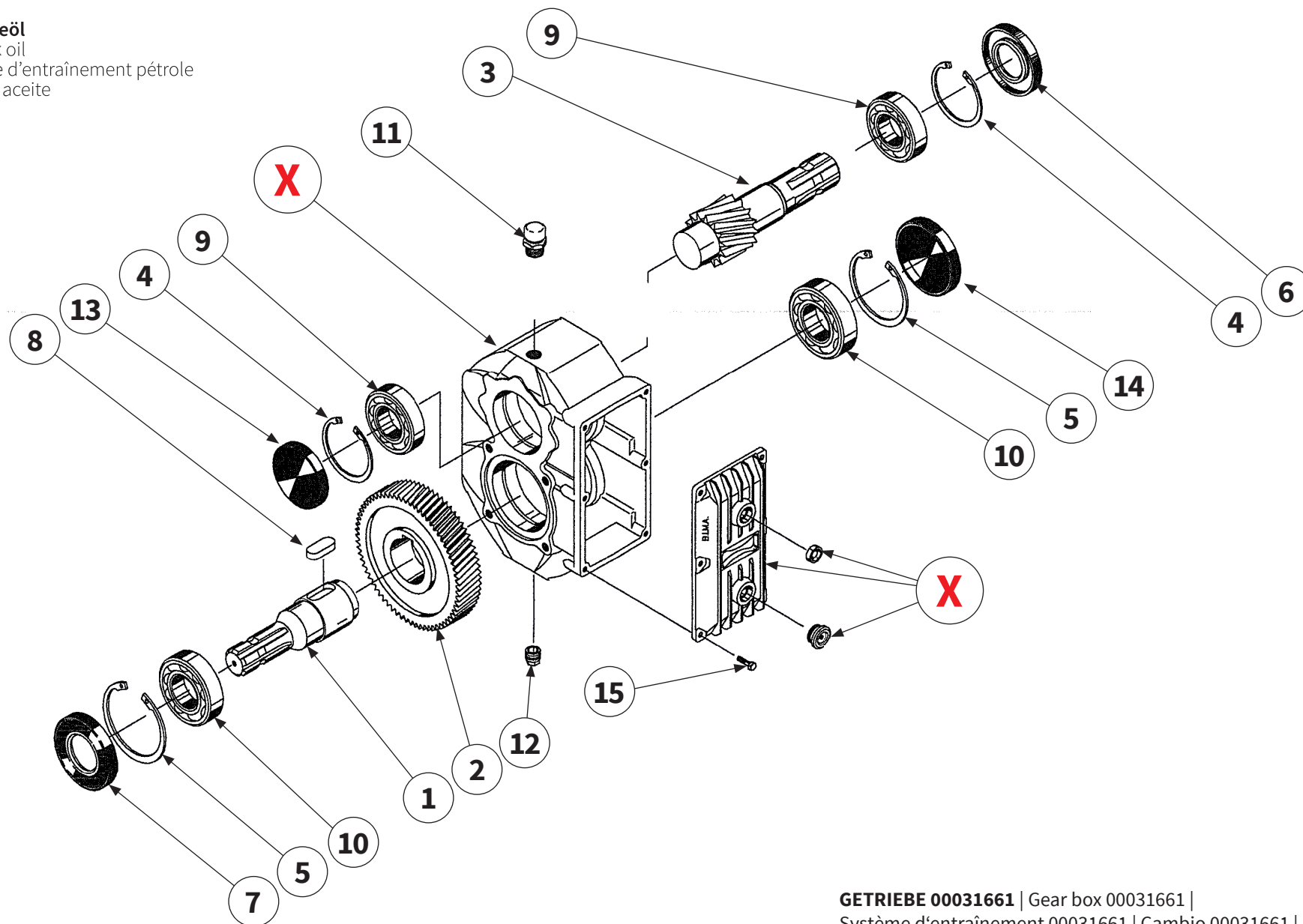

Pos.-Nr. No. Número	Ersatzteilnummer Manufacturer part number Numéro de pièce du fabricant Número de pieza del fabricante			DE Bezeichnung	EN Designation	FR Désignation	ES Designación
	Anzahl quantity quantité número						
	MU-E/F 360	MU-E/F 460	MU-E/F 560				
1	1	2005012542 1	1	Welle	drive shaft	Arbre de transmission	Eje de accionamiento
2	1	2005015442 1	1	Zahnrad	gearwheel	Roue dentée	Rueda dentada
3	1	2005014542 1	1	Welle	drive shaft	Arbre de transmission	Eje de accionamiento
4	2	0000885 2	2	Sicherungsring	circlip	Bague de sécurité	Anillo de seguridad
5	2	MURV0022 2	2	Sicherungsring	circlip	Bague de sécurité	Anillo de seguridad
6	1	2403017010 1	1	Wellendichtring	shaft seal	Baque d'levre	Retén de eye
7	1	00005844 1	1	Wellendichtring	shaft seal	Baque d'levre	Retén de eye
8	1	MU981257 1	1	Passfeder	parallel key	Clavette	Chaveta de ajuste
9	2	MU623010 2	2	Wälzlager	roller bearing	Palier à roulement	Rodamientos
10	2	00005842 2	2	Wälzlager	roller bearing	Palier à roulement	Rodamientos
11	1	MU623018 1	1	Getriebeentlüftung	gearbox breather	Boîte de vitesses reniflard	Respiradero de la caja de cambios
X	Teile einzeln vom Hersteller nicht lieferbar Parts from the manufacturer cannot be supplied individually Pièces non livrables séparément par le fabricant El fabricante no suministra piezas individuales						



16 → **Getriebeöl**
 Gearbox oil
 Système d'entraînement pétrole
 Cambio aceite

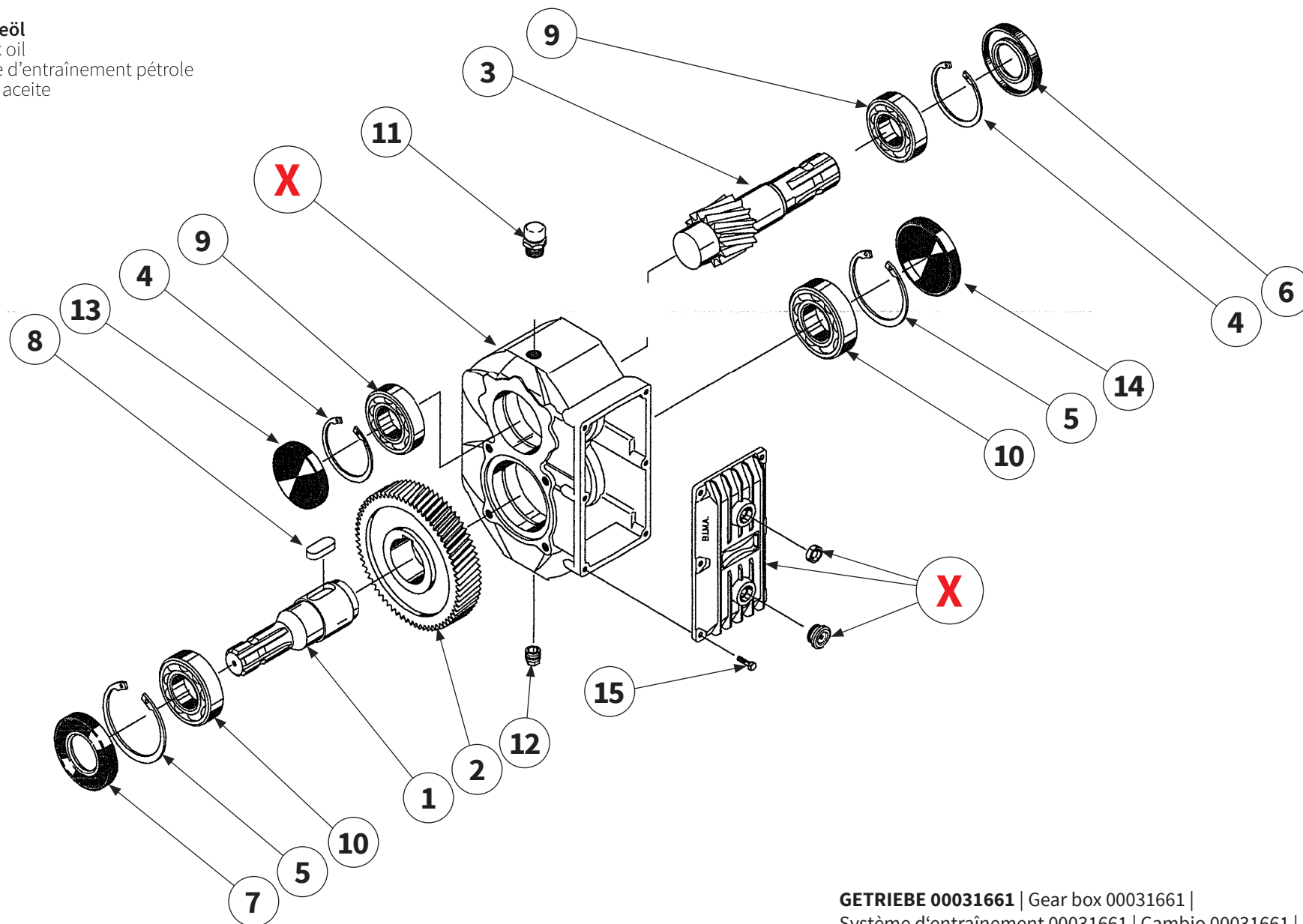

Pos.-Nr. No. Numéro Número	Ersatzteilnummer Manufacturer part number Numéro de pièce du fabricant Número de pieza del fabricante			DE Bezeichnung	EN Designation	FR Désignation	ES Designación
	Anzahl quantity quantité número						
	MU-E/F 360	MU-E/F 460	MU-E/F 560				
12	MU623017			Ablass- kontrollschraube	Drain check screw	Vis de contrôle de vidange	Tornillo de retención de drenaje
	1	1	1				
13	MU623004			Verschlussdeckel	cap	Couvercie de fermeture	Tapa de cierre
	1	1	1				
14	MU150015			Verschlussdeckel	cap	Couvercie de fermeture	Tapa de cierre
	1	1	1				
15	MU980004			Schraube	bolt	Vis	Tornillo
	6	6	6				
16	MUSAE70W90VS (1l)			Getriebeöl	gearbox oil	Système d'entraînement pétrole	Cambio aceite
	1	1	1				
16a	0,9 l	0,9 l	0,9 l	Füllmenge inkl. Getriebe- verlängerung	Oil fill quantity includ- ed extension shaft	Quantité d'huile in- clude Arbre de rallonge	Cantidad de llenado de aceite inclusive Eje de prolongación
X	Teile einzeln vom Hersteller nicht lieferbar Parts from the manufacturer cannot be supplied individually Pièces non livrables séparément par le fabricant El fabricante no suministra piezas individuales						

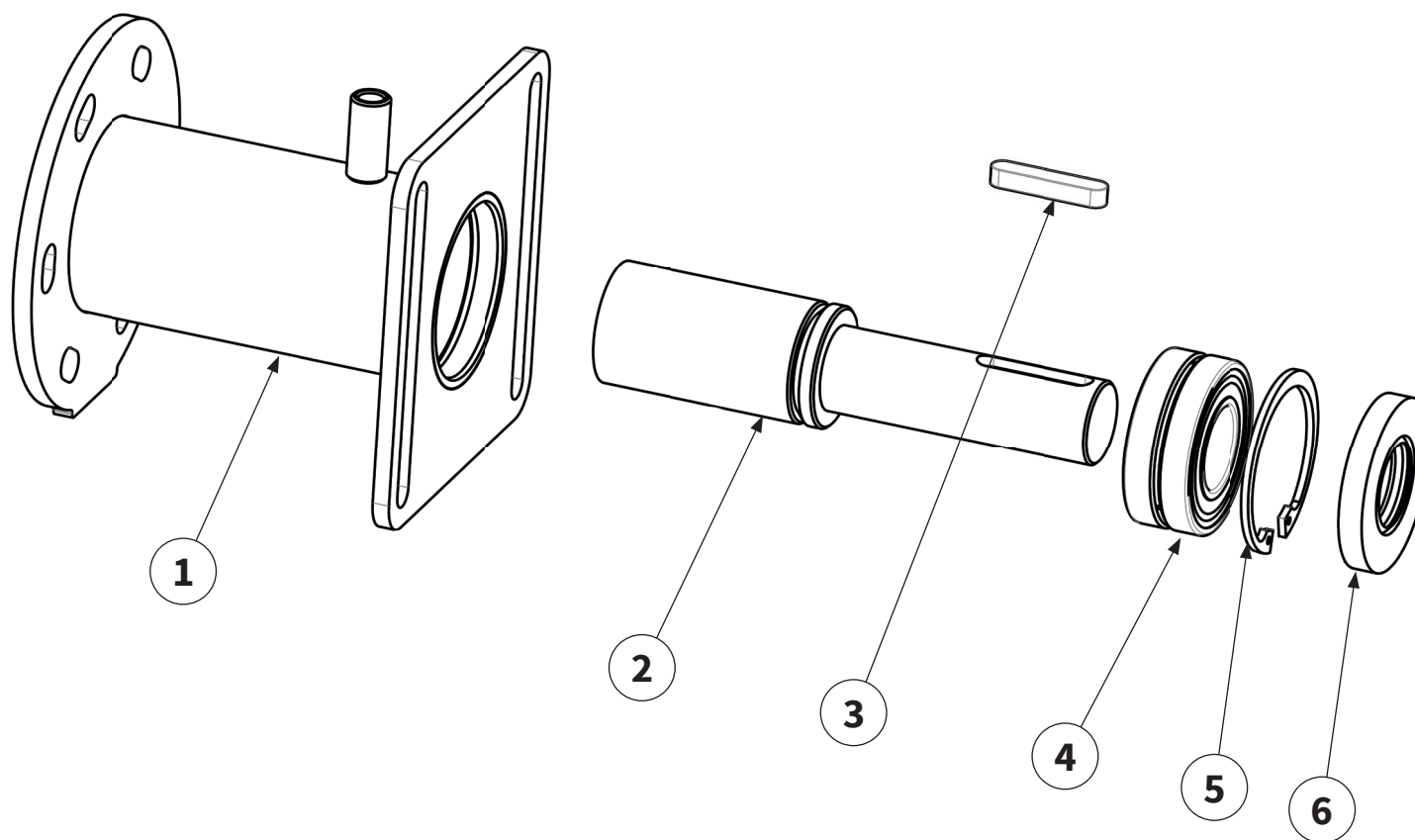

Pos.-Nr. No. Numéro Número	Ersatzteilnummer Manufacturer part number Numéro de pièce du fabricant Número de pieza del fabricante			DE Bezeichnung	EN Designation	FR Désignation	ES Designación
	Anzahl quantity quantité número						
	MU-E/F 360	MU-E/F 460	MU-E/F 560				
1	1	00030534 1	-	Verlängerung	extension	Rallonge	Prolongación
2	1	00030531 1	-	Antriebswelle	drive shaft	Arbre de transmission	Eje de accionamiento
3	1	00001084 1	-	Passfeder	parallel key	Clavette	Chaveta de ajuste
4	1	00033300 1	-	Wälzlager	roller bearing	Palier à roulement	Rodamientos
5	1	MU981061 1	-	Sicherungsring	circlip	Bague de sécurité	Anillo de seguridad
6	1	MU310022 1	-	Wellendichtring	shaft sealing ring	Bague à lèvres	Retén de eje



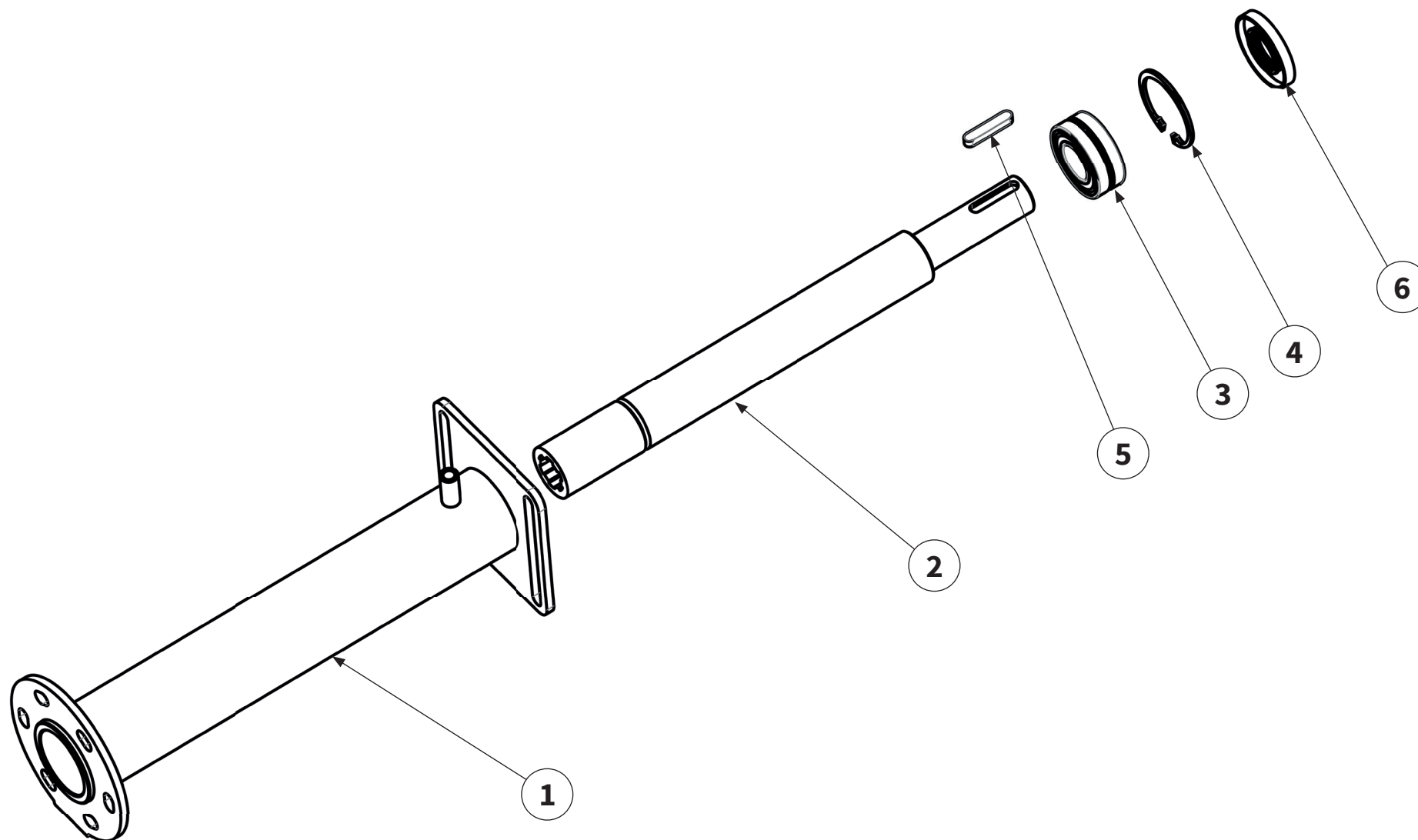

Pos.-Nr. No. Numéro Número	Ersatzteilnummer Manufacturer part number Numéro de pièce du fabricant Número de pieza del fabricante			DE Bezeichnung	EN Designation	FR Désignation	ES Designación
	Anzahl quantity quantité número						
	MU-E/F 360	MU-E/F 460	MU-E/F 560				
1	-	00030540	1	Verlängerung	extension	Rallonge	Prolongación
2	-	00030542	1	Antriebswelle	drive shaft	Arbre de transmission	Eje de accionamiento
3	-	00001084	1	Passfeder	parallel key	Clavette	Chaveta de ajuste
4	-	00033300	1	Wälzlager	roller bearing	Palier à roulement	Rodamientos
5	-	MU981061	1	Sicherungsring	circlip	Bague de sécurité	Anillo de seguridad
6	-	MU310022	1	Wellendichtring	shaft sealing ring	Bague à lèvres	Retén de eje



20 → **Getriebeöl**
 Gearbox oil
 Système d'entraînement pétrole
 Cambio aceite

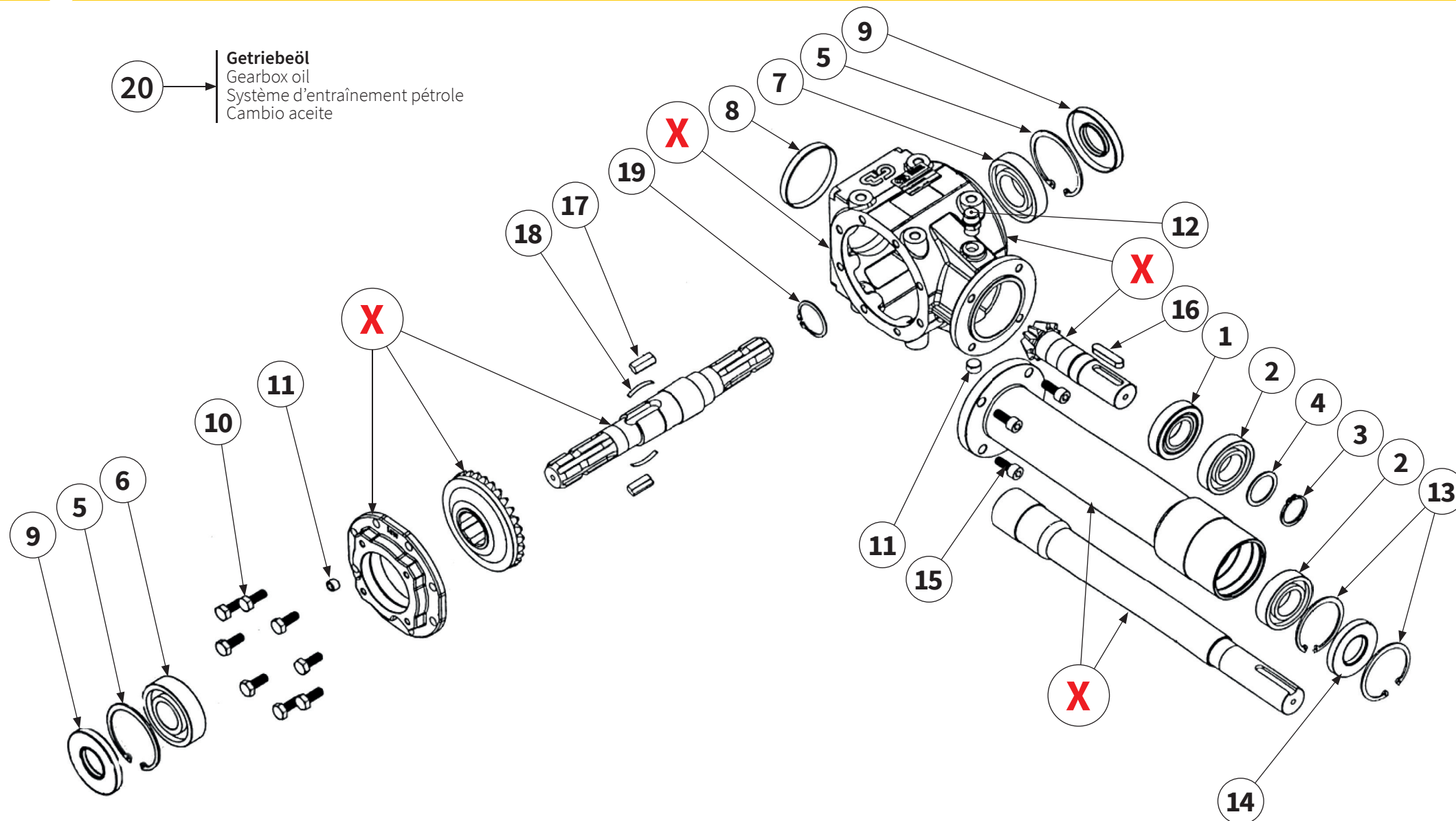

Pos.-Nr. No. Número	Ersatzteilnummer Manufacturer part number Numéro d'article du fabricant Número de pieza del fabricante			DE Bezeichnung	EN Designation	FR Désignation	ES Designación
	Anzahl quantity quantité número						
	MU-E 160	MU-E 180	MU-E 200				
1	1	MU310005 1	1	Lager	bearing	Palier	Cojinete
2	2	MU490029 2	2	Lager	bearing	Palier	Cojinete
3	1	MU490009 1	1	Sicherungsring	circlip	Bague de sécurité	Anillo de seguridad
4	1	MU7T1015 1	1	Distanzscheibe	spacer	Disque d'écartement	Arandela distanciadora
5	2	MU623014 2	2	Sicherungsring	circlip	Bague de sécurité	Anillo de seguridad
6	1	MU490023 1	1	Lager	bearing	Palier	Cojinete
7	1	MU623010 1	1	Lager	bearing	Palier	Cojinete
8	1	MU623004 1	1	Verschlussdeckel	cap	Couvercie de fermeture	Tapa de cierre
9	2	MU623007 2	2	Wellendichtring	shaft seal	Baque d'levre	Retén de eye
10	8	MU980208 8	8	Schraube	bolt	Vis	Tornillo
X	Teile einzeln vom Hersteller nicht lieferbar Parts from the manufacturer cannot be supplied individually Pièces non livrables séparément par le fabricant El fabricante no suministra piezas individuales						

20 → **Getriebeöl**
 Gearbox oil
 Système d'entraînement pétrole
 Cambio aceite

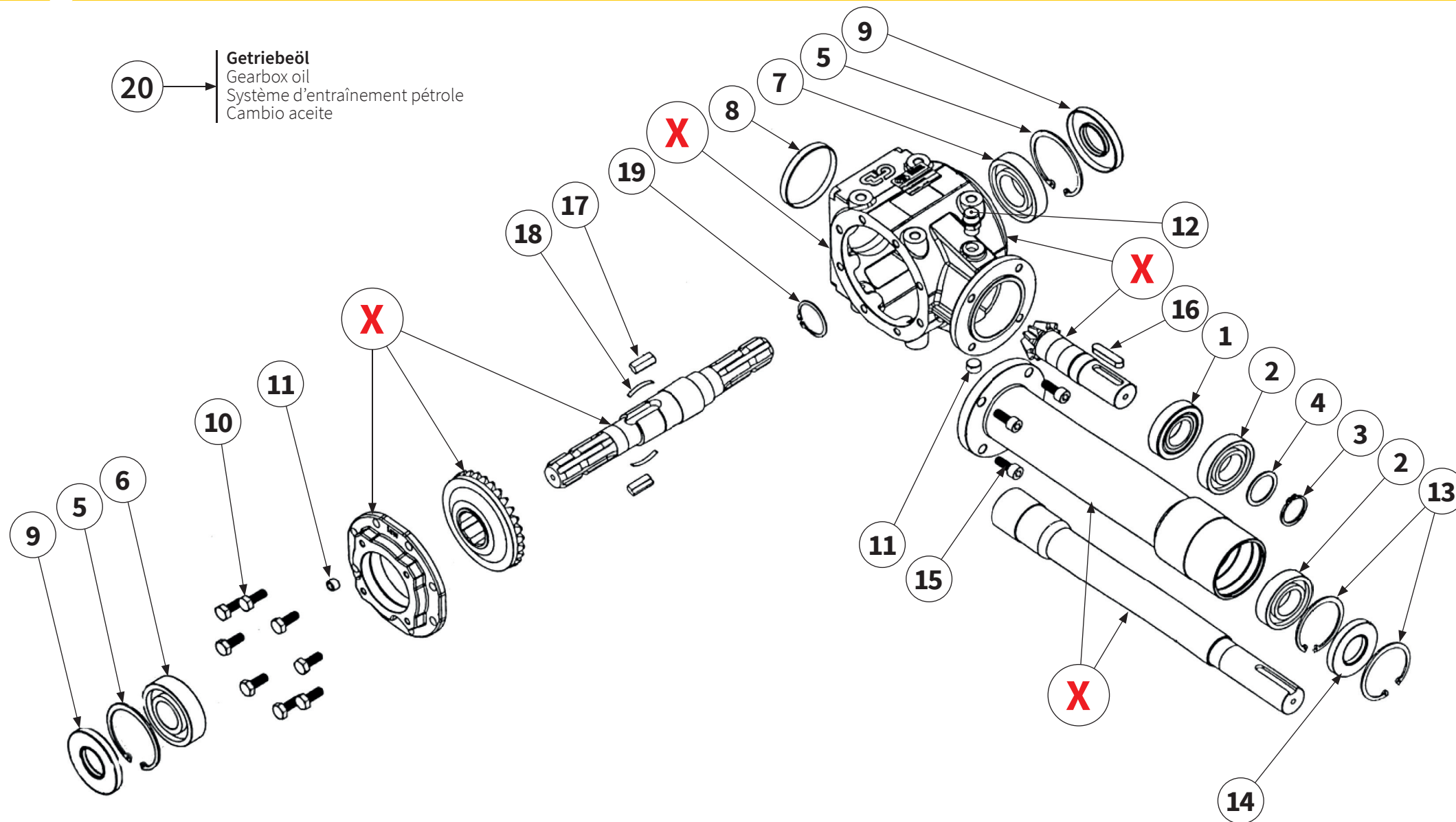

Pos.-Nr. No. Número	Ersatzteilnummer Manufacturer part number Numéro d'article du fabricant Número de pieza del fabricante			DE Bezeichnung	EN Designation	FR Désignation	ES Designación
	Anzahl quantity quantité número						
	MU-E 160	MU-E 180	MU-E 200				
11	2	MU623017 2	2	Ablasskontrollschraube	bolt	Vis	Tornillo
12	1	MU623018 1	1	Getriebeentlüftung	gearbox breather	boîte de vitesses reniflard	respiradero de la caja de cambios
13	2	MU310021 2	2	Sicherungsring	circlip	Bague de sécurité	Anillo de seguridad
14	1	MU310022 1	1	Wellendichtring	shaft seal	Baque d'levre	Retén de eye
15	4	MU310023 4	4	Schraube	bolt	Vis	Tornillo
16	1	MU310024 1	1	Passfeder	parallel key	Clavette	Chaveta de ajuste
17	2	MU623008 2	2	Sperrklinke	detent freewheel	cliquet d'arrêt roue libre	trinquete de bloqueo rueda libre
18	2	MU490025 2	2	Feder	spring	Ressort	Resorte
19	1	MU623013 1	1	Sicherungsring	circlip	Bague de sécurité	Anillo de seguridad
20	2	MUSAE70W90VS (1l) 2	2	Getriebeöl	gearbox oil	Système d'entraînement pétrole	Cambio aceite
20a	1,3 l	1,3 l	1,3 l	Füllmenge inkl. Verlängerungswelle	Oil fill quantity included extension shaft	Quantité d'huile incluse Arbre de rallonge	Cantidad de llenado de aceite inclusive Eje de prolongación
X	Teile einzeln vom Hersteller nicht lieferbar Parts from the manufacturer cannot be supplied individually Pièces non livrables séparément par le fabricant El fabricante no suministra piezas individuales						

TRAKTOR HAUPTGETRIEBE | Tractor main gearbox |
Transmission principale du tracteur | Caja de cambios principal del tractor |

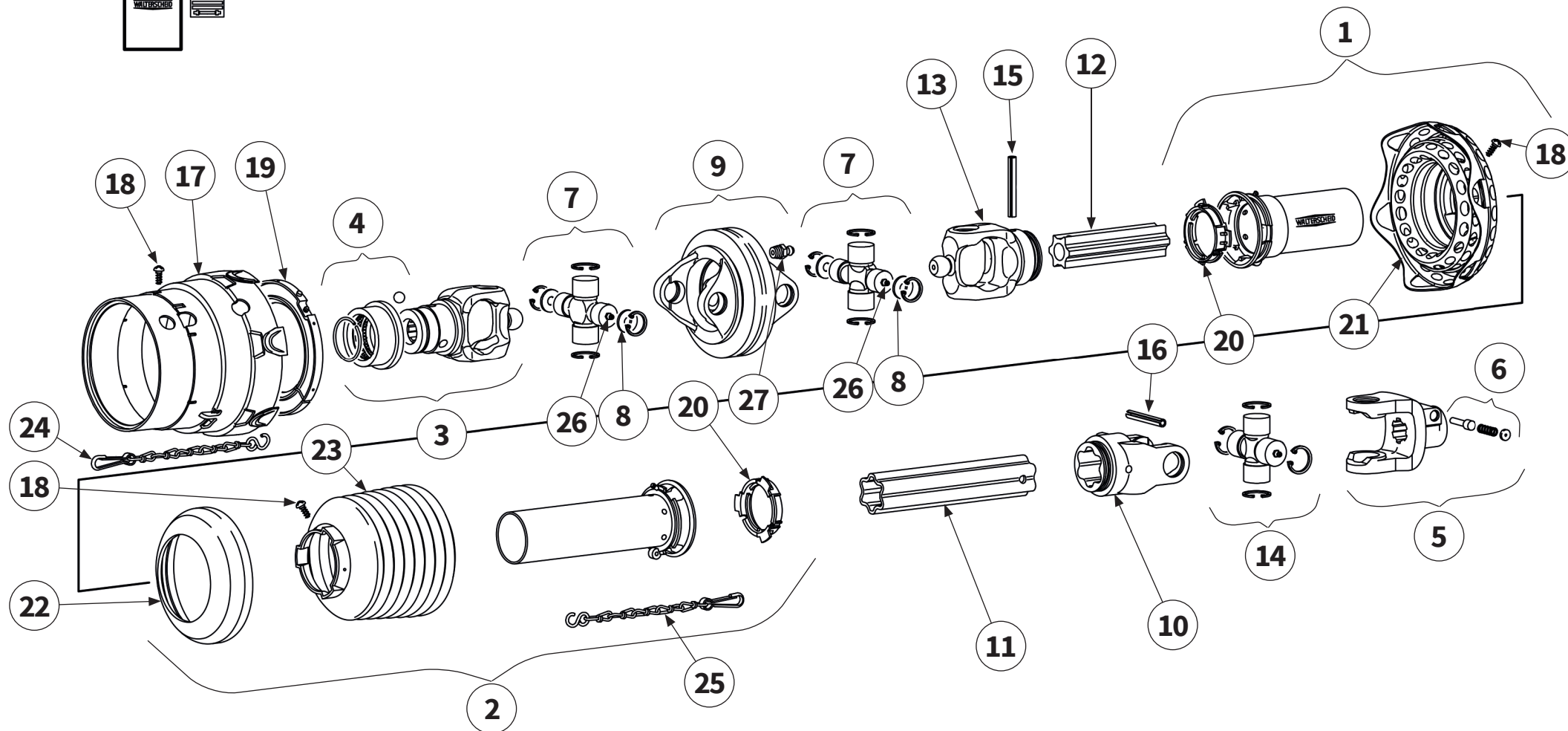

Pos.-Nr. No. Número	Ersatzteilnummer Manufacturer part number Numéro de pièce du fabricant Número de pieza del fabricante			DE Bezeichnung	EN Designation	FR Désignation	ES Designación
	Anzahl quantity quantité número						
	MU-E/F 360	MU-E/F 460	MU-E/F 560				
1	1	116475 1	1	Äußere Schutzhälfte	Outer guard half	Moitié extérieure de la protection	Mitad exterior de protección
2	1	375626 1	1	Innere Schutzhälfte	Inner guard half	Moitié intérieure de la protection	Mitad interior de protección
3	1	135313 1	1	Außengabel	Outer Yoke	Mâchoire	Horquilla exterior
4	1	193658 1	1	AS-Verschluß kpl.	AS-Lock complete	Verrouillage AS complet	AS-lock completo
5	1	097136 1	1	Außengabel	Outer Yoke	Mâchoire	Horquilla exterior
6	1	339107 1	1	Schiebestift	push pin kit	Veru rapide	Pulsador
7	2	120247 2	2	Kreuzgarnitur	cross fitting	Croisillon	Cruceta
8	4	365546 4	4	Scheibe	washer	Disque	Arandela
9	1	365725 1	1	Doppelgabel	Double yoke	Mâchoire double	Horquilla doble
10	1	097140 1	1	Innengabel für Außenrohr	Inner yoke for outer tube	Mâchoires pour tube externe	Horquilla para tubo exterior
11	1	017660 1	1	Profil-Außenrohr	Outer Telescope Tube	Tube externe	Tubo exterior
12	1	699743 1	1	Profil-Innenrohr	Inner Telescope Tube	Tube interne	Tubo interior
13	1	135294 1	1	Innengabel für Innenrohr	Inner yoke for inner tube	Mâchoires pour tube intérieur	Horquilla para tubo interior

TRAKTOR HAUPTGETRIEBE | Tractor main gearbox |
Transmission principale du tracteur | Caja de cambios principal del tractor |

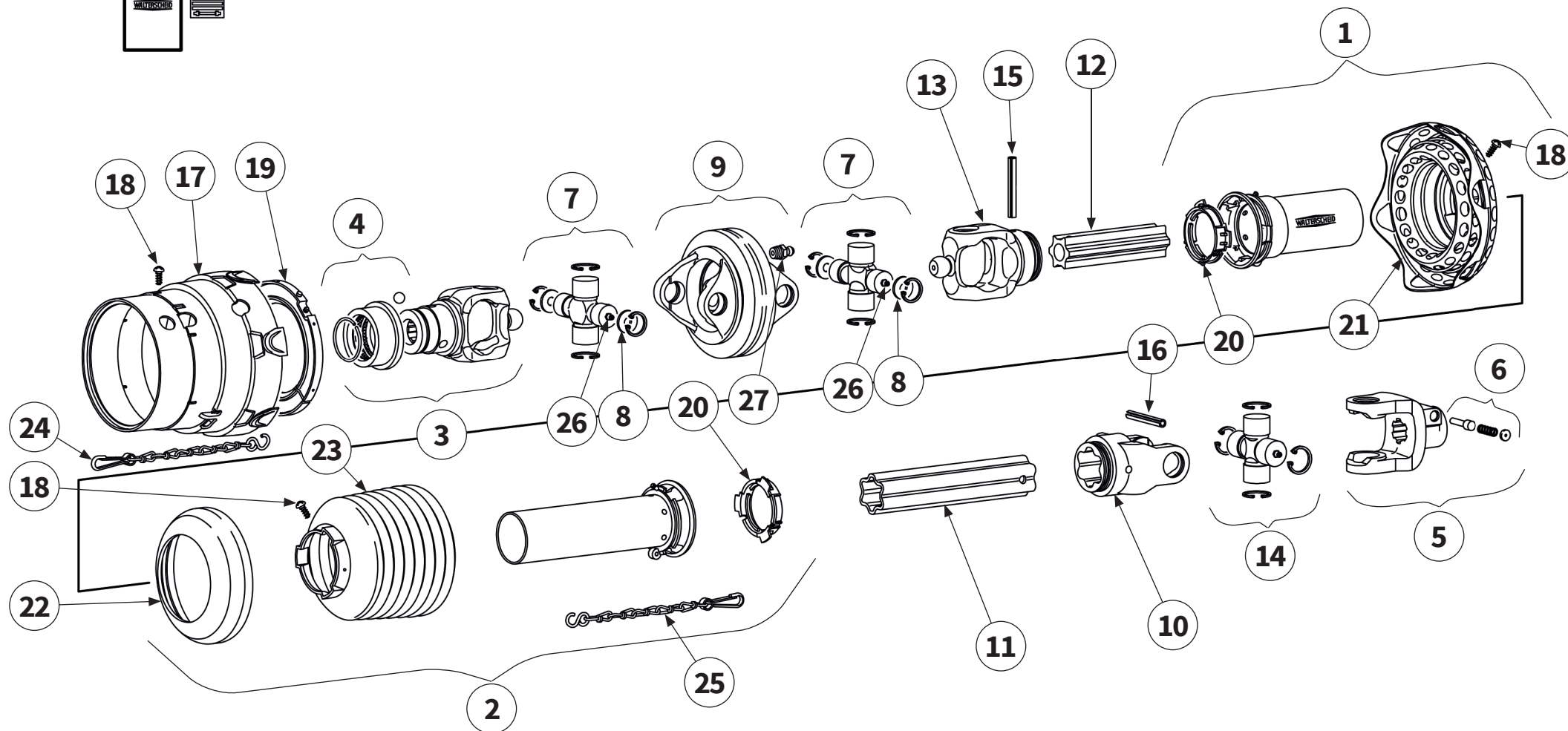

Pos.-Nr. No. Número	Ersatzteilnummer Manufacturer part number Numéro de pièce du fabricant Número de pieza del fabricante			DE Bezeichnung	EN Designation	FR Désignation	ES Designación
	Anzahl quantity quantité número						
	MU-E/F 360	MU-E/F 460	MU-E/F 560				
14	1	116405 1	1	Kreuzgarnitur	cross fitting	Croisillon	Cruceta
15	1	020617 1	1	Spannstift	clamping sleeve	Douille de serrage	Casquillo de fijación
16	1	MU304046 1	1	Spannstift	clamping sleeve	Douille de serrage	Casquillo de fijación
17	1	129929 1	1	Schutztopf	protective pot	Barillet de protection	Tapa de protección
18	9	365305 9	9	Schraube	bolt	Vis	Tornillo
19	1	172716 1	1	Gleitring	sliding ring	Anneau glissant	Anillo deslizante
20	2	087276 2	2	Gleitring	sliding ring	Anneau glissant	Anillo deslizante
21	1	134847 1	1	Schutztopf	protective pot	Barillet de protection	Tapa de protección
22	1	359474 1	1	Stützring	support ring	Anneau de support	Anillo de soporte
23	1	365388 1	1	Schutztopf	protective pot	Barillet de protection	Tapa de protección
24	1	382078 1	1	Kette	chain	Chaîne	Cadena
25	1	044321 1	1	Kette	chain	Chaîne	Cadena
26	3	153207 3	3	Schmiernippel	lubricating nipple	Nipple de graissage	Engrasador
27	1	020672 1	1	Schmiernippel	lubricating nipple	Nipple de graissage	Engrasador

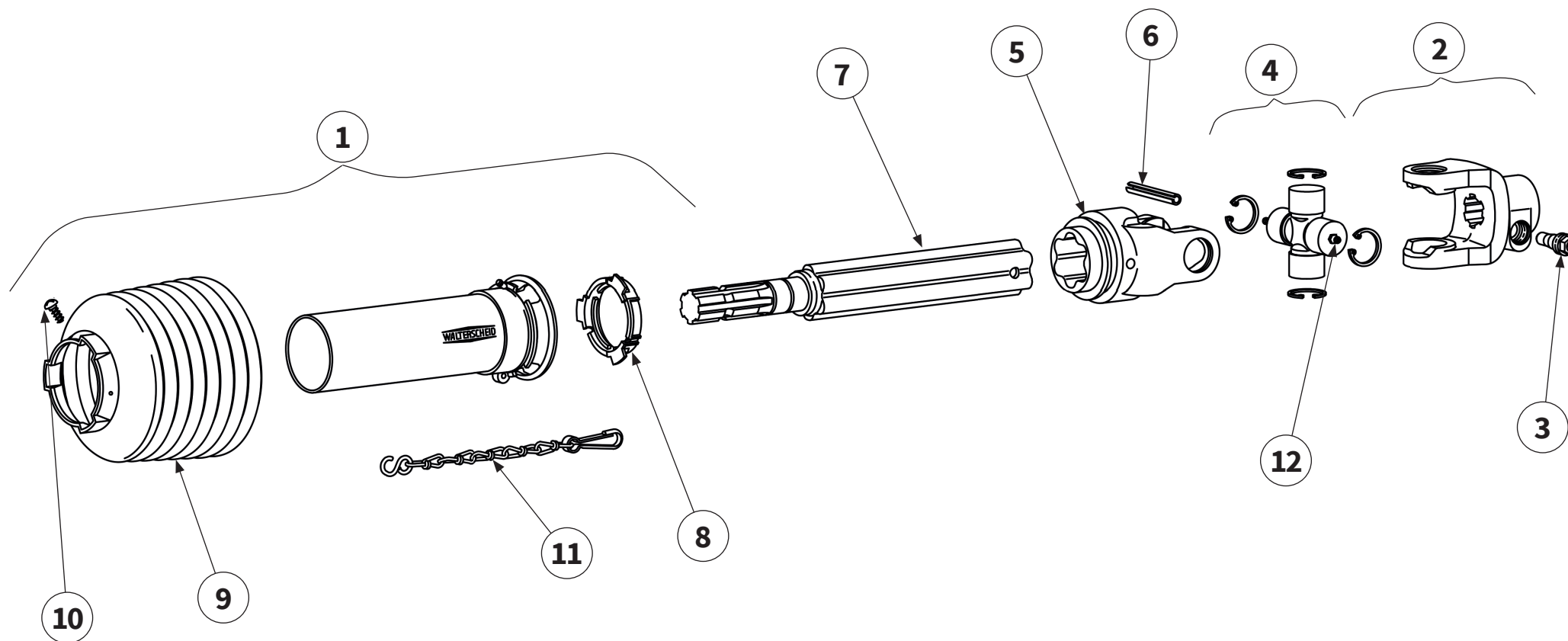

Pos.-Nr. No. Número	Ersatzteilnummer Manufacturer part number Numéro de pièce du fabricant Número de pieza del fabricante			DE Bezeichnung	EN Designation	FR Désignation	ES Designación
	Anzahl quantity quantité número						
	MU-E/F 360	MU-E/F 460	MU-E/F 560				
1	1	113726 1	1	Äußere Schutzhälfte	Outer gard half	Moitié extérieure de la protection	Mitad exterior de protección
2	1	195118 1	1	Außengabel	Outer Yoke	Mâchoire	Horquilla
3	1	107540 1	1	Klemmkonus	clamping cone	Cône de serrage	Cono de sujeción
4	1	116692 1	1	Kreuzgarnitur	Cross fitting	Croisillon	Crucetas
5	1	097140 1	1	Innengabel	Inner yoke	Mâchoire	Horquilla
6	1	MU304046 1	1	Spannstift	clamping sleeve	Douille de serrage	Casquillo de fijación
7	1	606425 1	1	Zwischenwelle	intermediate shaft	Arbre intermédiaire	Eje intermedio
8	1	087276 1	1	Gleitring	sliding ring	Anneau glissant	Anillo deslizante
9	1	602384 1	1	Schutztopf	protective pot	Barillet de protection	Tapa de protección
10	1	365305 1	1	Schraube	bolt	Vis	Tornillo
11	1	044321 1	1	Kette	chain	Chaîne	Cadena
12	2	153207 2	2	Schmiernippel	lubricating nipple	Nipple de graissage	Engrasador

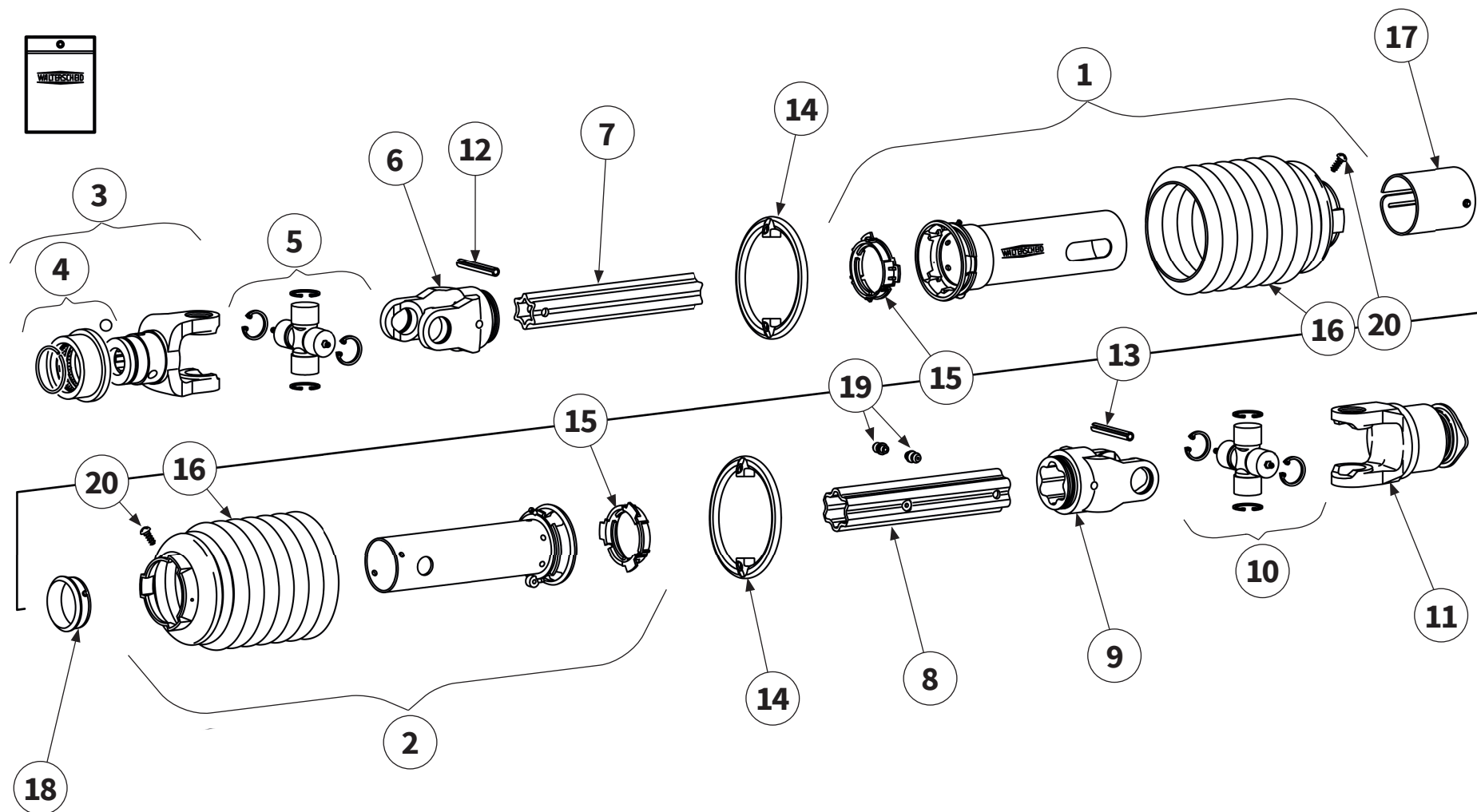

Pos.-Nr. No. Número	Ersatzteilnummer Manufacturer part number Numéro de pièce du fabricant Número de pieza del fabricante		DE Bezeichnung	EN Designation	FR Désignation	ES Designación
	Anzahl quantity quantité número					
	MU-E/F 360					
	00031791 links left gauche izquierda	00031794 rechts right droite derecha				
1	1	113728	Äußere Schutzhälfte	Outer guard half	Moitié extérieure de la protection	Mitad exterior de protección
2	1	113727	Innere Schutzhälfte	Inner guard half	Moitié intérieure de la protection	Mitad interior de protección
3	1	604303	Außengabel	Outer Yoke	Mâchoire	Horquilla
4	1	364915	AS-Verschluß kpl.	AS-Lock complete	Verrouillage AS complet	AS-lock completo
5	1	116692	Kreuzgarnitur	Cross fitting	Croisillon	Crucetas
6	1	604305	Innengabel für Außenrohr	inner yoke for outer tube	Mâchoires pour tube externe	Horquilla para tubo exterior
7	1	134940	Profil-Außenrohr	Outer Telescope Tube	Tube externe	Tubo exterior
8	1	146819	Profil-Innenrohr	Inner Telescope Tube	Tube interne	Tubo interior
9	1	356906	Innengabel für Innenrohr	inner yoke for inner tube	Mâchoires pour tube intérieur	Horquilla para tubo interior
10	1	116361	Kreuzgarnitur	Cross fitting	Croisillon	Crucetas
11	1	125901	Außengabel	Outer Yoke	Mâchoire	Horquilla
12	1	304046	Spannstift	clamping sleeve	Douille de serrage	Casquillo de fijación
13	1	020617	Spannstift	clamping sleeve	Douille de serrage	Casquillo de fijación

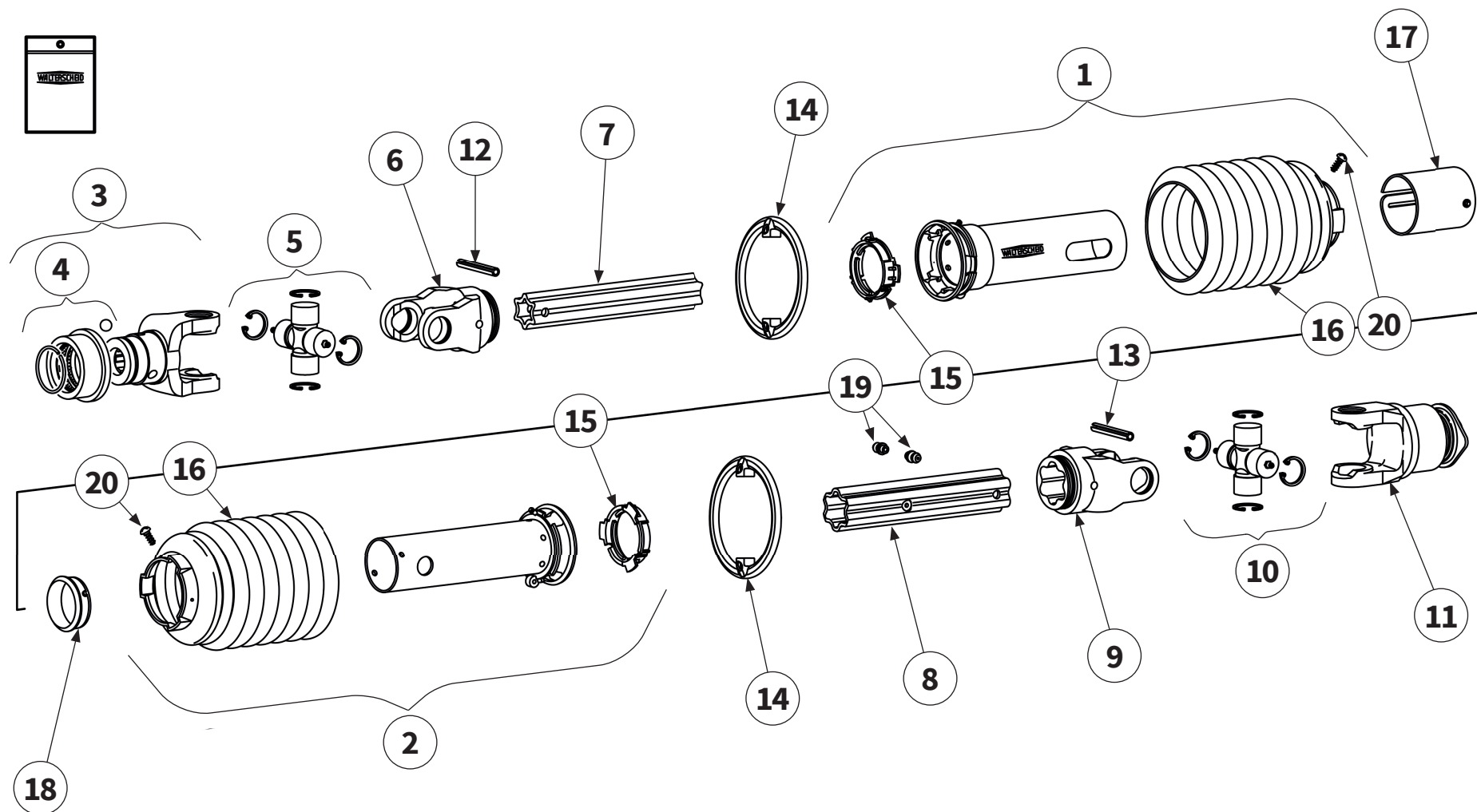

Pos.-Nr. No. Numéro Número	Ersatzteilnummer Manufacturer part number Numéro de pièce du fabricant Número de pieza del fabricante		DE Bezeichnung	EN Designation	FR Désignation	ES Designación	
	Anzahl quantity quantité número						
	MU-E/F 360						
14	2	602074	2	Stützring	support ring	Anneau de support	Anillo de soporte
15	2	087276	2	Gleitring	sliding ring	Anneau glissant	Anillo deslizante
16	2	698152	2	Schutztopf	protective pot	Barillet de protection	Tapa de protección
17	1	188064	1	Abdeckung	cover	Recouvrement	Cubierta
18	1	158845	1	Gleitring	sliding ring	Anneau glissant	Anillo deslizante
19	2	153207	2	Schmiernippel	lubricating nipple	Nipple de graissage	Engrasador
20	2	365305	2	Schraube	bolt	Vis	Tornillo

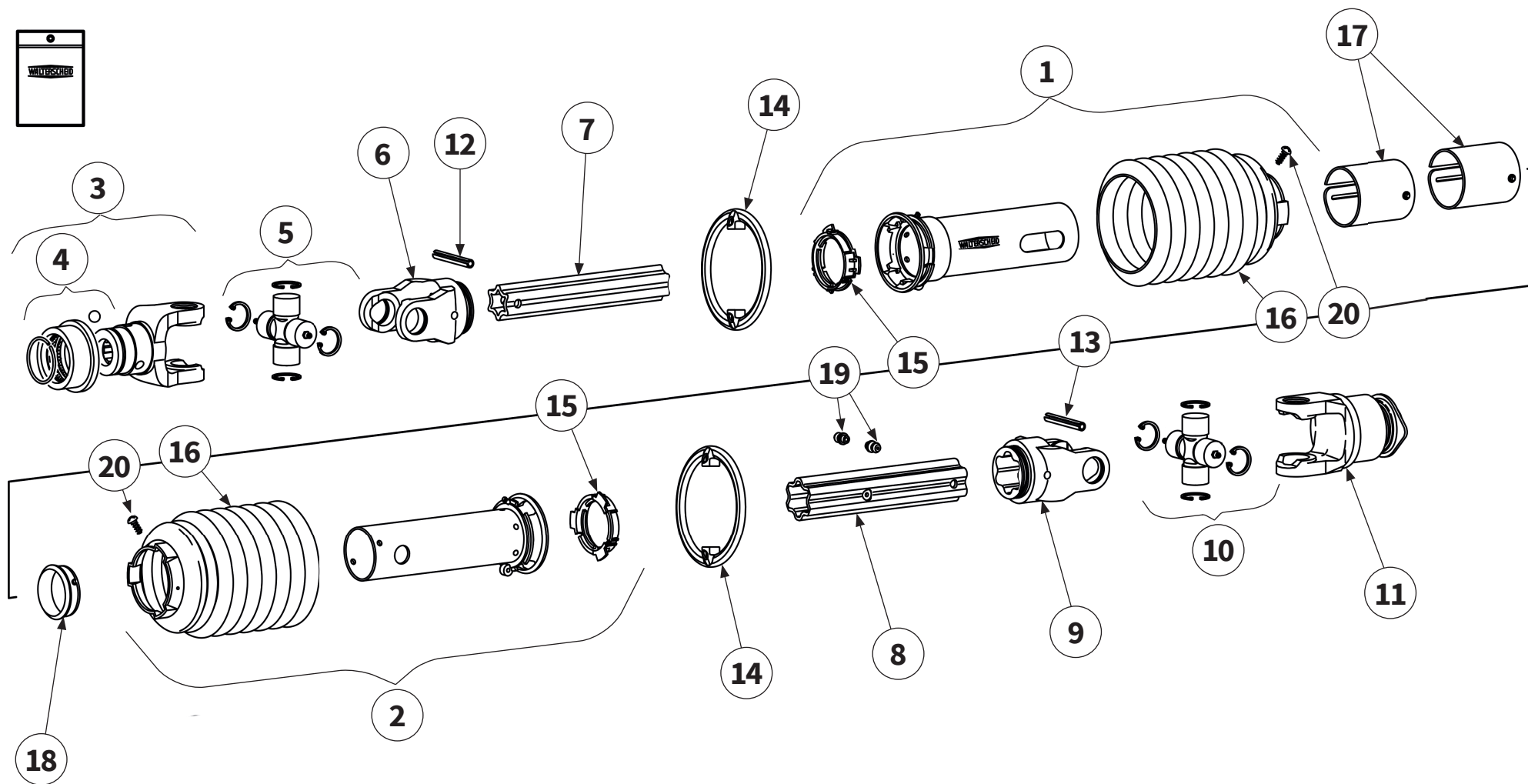

Pos.-Nr. No. Número	Ersatzteilnummer Manufacturer part number Numéro de pièce du fabricant Número de pieza del fabricante		DE Bezeichnung	EN Designation	FR Désignation	ES Designación
	Anzahl quantity quantité número					
	MU-E/F 460 + MU-E/F 560					
	00031796 links left gauche izquierda	00031798 rechts right droite derecha				
1	1	113728	Äußere Schutzhälfte	Outer guard half	Moitié extérieure de la protection	Mitad exterior de protección
2	1	113727	Innere Schutzhälfte	Inner guard half	Moitié intérieure de la protection	Mitad interior de protección
3	1	604303	Außengabel	Outer Yoke	Mâchoire	Horquilla
4	1	364915	AS-Verschluß kpl.	AS-Lock complete	Verrouillage AS complet	AS-lock completo
5	1	116692	Kreuzgarnitur	Cross fitting	Croisillon	Crucetas
6	1	604305	Innengabel für Außenrohr	inner yoke for outer tube	Mâchoires pour tube externe	Horquilla para tubo exterior
7	1	134941	Profil-Außenrohr	Outer Telescope Tube	Tube externe	Tubo exterior
8	1	155463	Profil-Innenrohr	Inner Telescope Tube	Tube interne	Tubo interior
9	1	356906	Innengabel für Innenrohr	inner yoke for inner tube	Mâchoires pour tube intérieur	Horquilla para tubo interior
10	1	116361	Kreuzgarnitur	Cross fitting	Croisillon	Crucetas
11	1	125901	Außengabel	Outer Yoke	Mâchoire	Horquilla
12	1	304046	Spannstift	clamping sleeve	Douille de serrage	Casquillo de fijación
13	1	020617	Spannstift	clamping sleeve	Douille de serrage	Casquillo de fijación

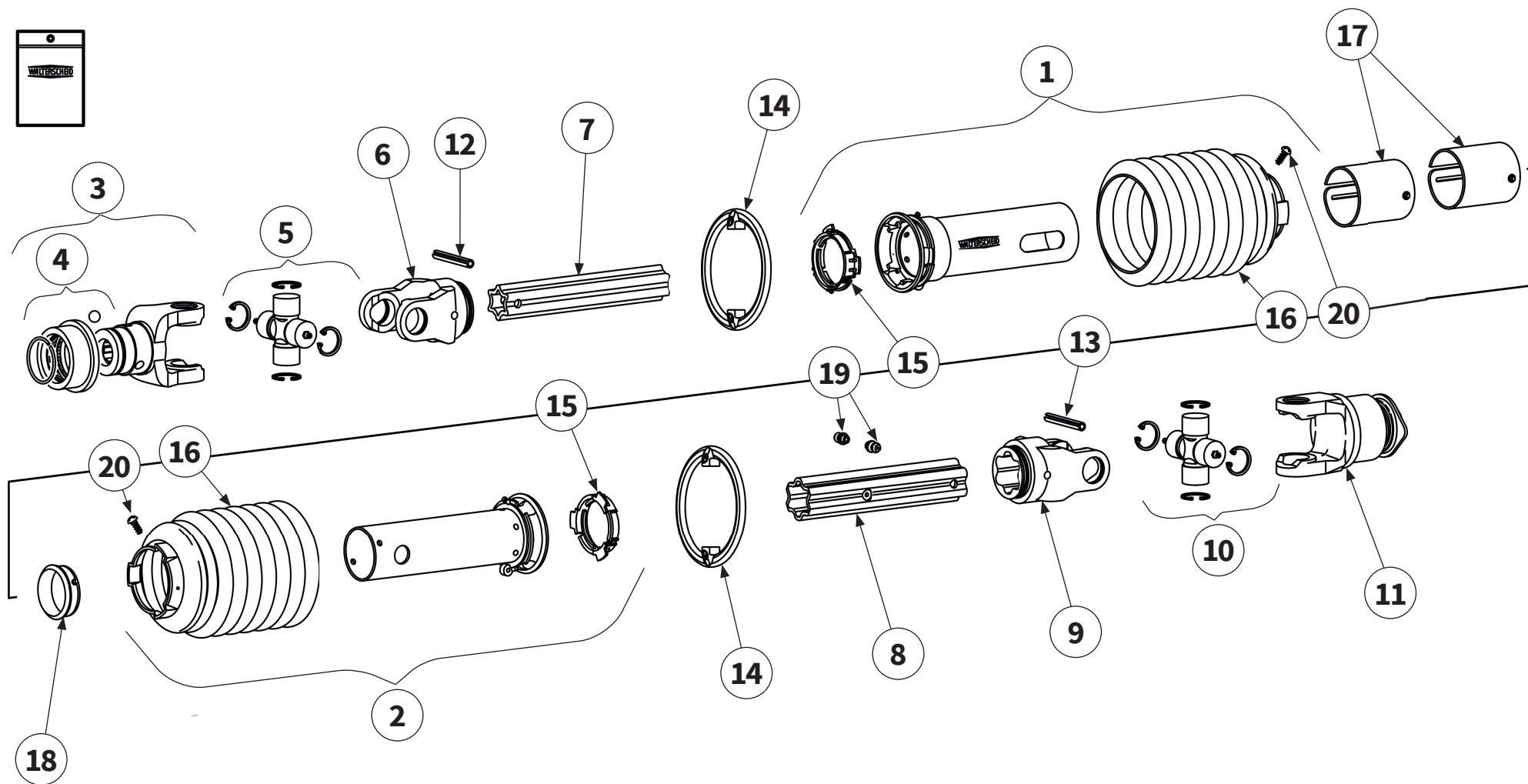

Pos.-Nr. No. Numéro Número	Ersatzteilnummer Manufacturer part number Numéro de pièce du fabricant Número de pieza del fabricante		DE Bezeichnung	EN Designation	FR Désignation	ES Designación	
	Anzahl quantity quantité número						
	MU-E/F 460 + MU-E/F 560						
14	2	602074	2	Stützring	support ring	Anneau de support	Anillo de soporte
15	2	087276	2	Gleitring	sliding ring	Anneau glissant	Anillo deslizante
16	2	698152	2	Schutztopf	protective pot	Barillet de protection	Tapa de protección
17	2	188064	2	Abdeckung	cover	Recouvrement	Cubierta
18	1	158845	1	Gleitring	sliding ring	Anneau glissant	Anillo deslizante
19	2	380371	2	Schmiernippel	lubricating nipple	Nipple de graissage	Engrasador
20	2	365305	2	Schraube	bolt	Vis	Tornillo



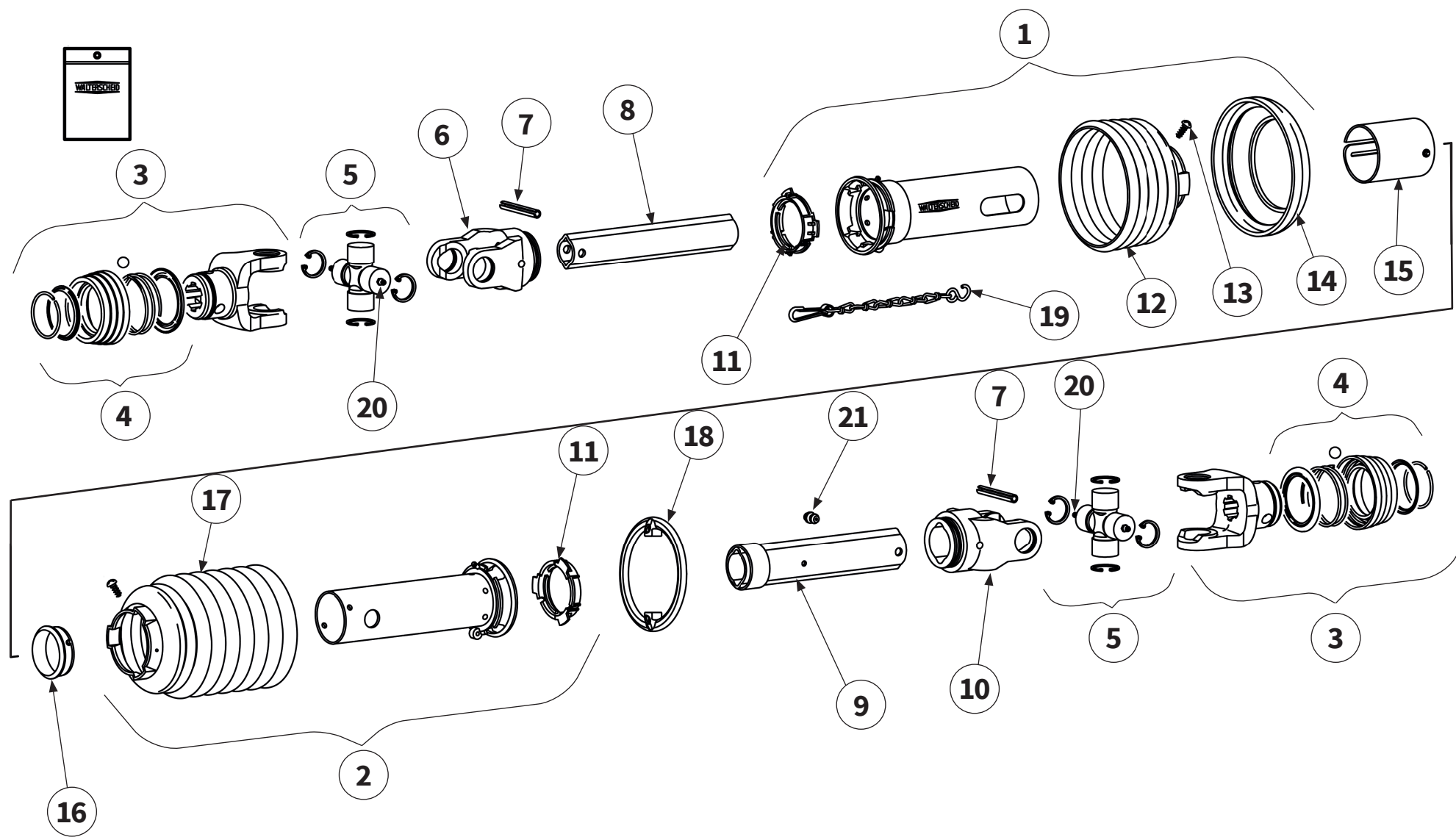

Pos.-Nr. No. Número	Ersatzteilnummer Manufacturer part number Numéro de pièce du fabricant Número de pieza del fabricante			DE Bezeichnung	EN Designation	FR Désignation	ES Designación
	Anzahl quantity quantité número						
	MU-E/F 360	MU-E/F 460	MU-E/F 560				
1	1	116328 1	1	Äußere Schutzhälfte	outer guard half	moitié extérieure de la protection	mitad exterior de protección
2	1	116653 1	1	Innere Schutzhälfte	inner guard half	moitié intérieure de la protection	mitad interior de protección
3	2	133836 2	2	Außengabel	Outer Yoke	Mâchoire	Horquilla
4	2	135048 2	2	AS-Verschluß kpl.	AS-Lock complete	Verrouillage AS complet	Cierre AS completo
5	2	116361 2	2	Kreuzgarnitur	Cross fitting	Croisillon	Crucetas
6	1	019518 1	1	Innengabel für Innenrohr	inner yoke for inner tube	Mâchoires pour tube intérieur	Horquilla para tubo interior
7	2	020617 2	2	Spannstift	clamping sleeve	Douille de serrage	Casquillo de fijación
8	1	087407 1	1	Profil-Innenrohr	Inner Telescope Tube	Tube interne	Tubo interior
9	1	155878 1	1	Profil-Außenrohr	Outer Telescope Tube	Tube externe	Tubo exterior
10	1	019519 1	1	Innengabel für Außenrohr	inner yoke for outer tube	Mâchoires pour tube externe	Horquilla para tubo exterior
11	2	087276 2	2	Gleitring	sliding ring	Anneau glissant	Anillo deslizante
12	1	199177 1	1	Schutztopf	protective pot	Barillet de protection	Tapa de protección
13	2	365305 2	2	Schraube	bolt	Vis	Tornillo

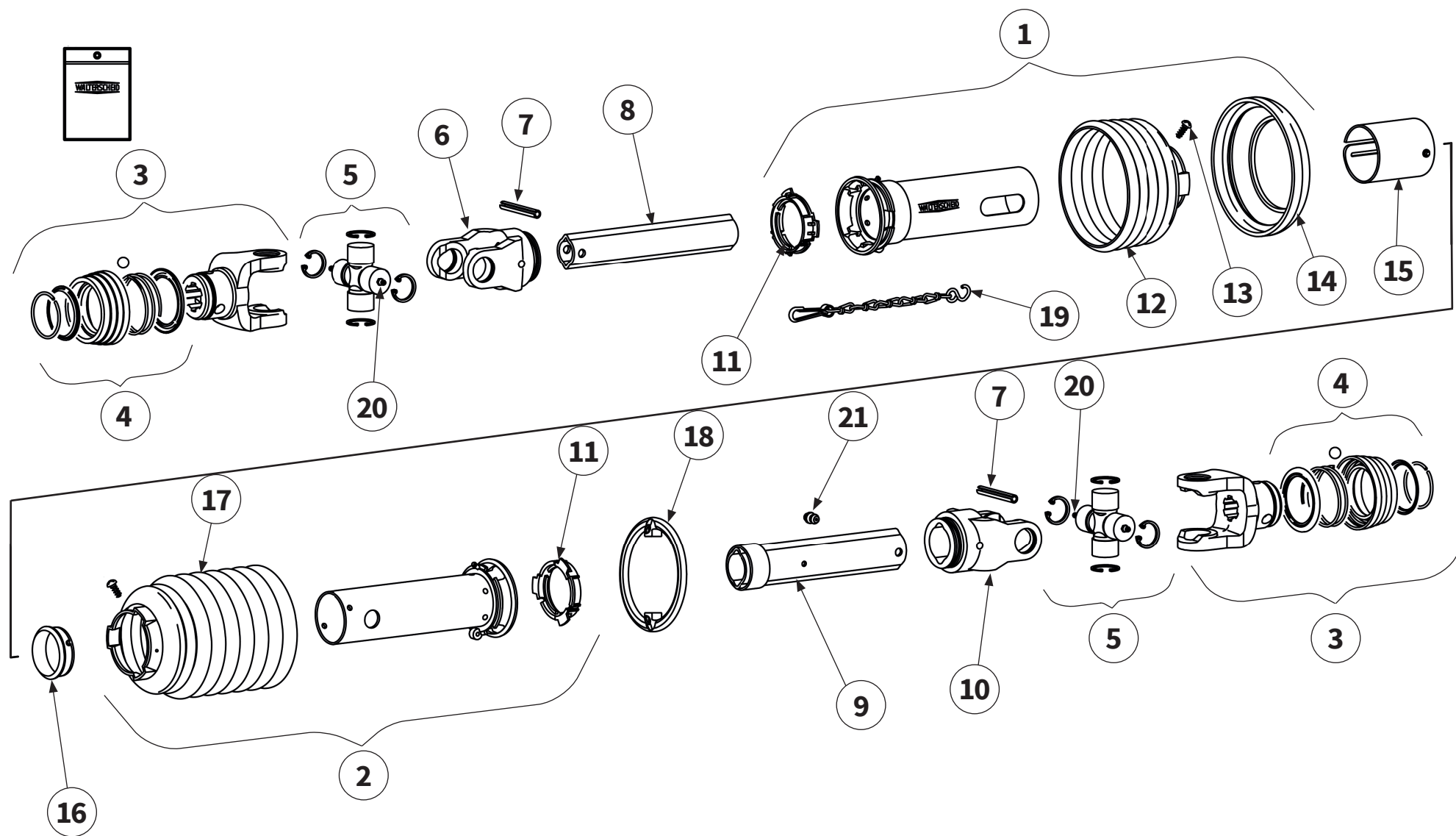

Pos.-Nr. No. Numéro Número	Ersatzteilnummer Manufacturer part number Numéro de pièce du fabricant Número de pieza del fabricante			DE Bezeichnung	EN Designation	FR Désignation	ES Designación
	Anzahl quantity quantité número						
	MU-E/F 360	MU-E/F 460	MU-E/F 560				
14	359471			Stützring	support ring	Anneau de support	Anillo de soporte
	1	1	1				
15	188064			Abdeckung	cover	Recouvrement	Cubierta
	1	1	1				
16	355155			Gleitring	sliding ring	Anneau glissant	Anillo deslizante
	1	1	1				
17	698152			Schutztopf	protective pot	Barillet de protection	Tapa de protección
	1	1	1				
18	602074			Stützring	support ring	Anneau de support	Anillo de soporte
	1	1	1				
19	044321			Kette	chain	Chaîne	Cadena
	1	1	1				
20	153207			Schmiernippel	lubricating nipple	Nipple de graissage	Engrasador
	4	4	4				
21	380371			Schmiernippel	lubricating nipple	Nipple de graissage	Engrasador
	1	1	1				

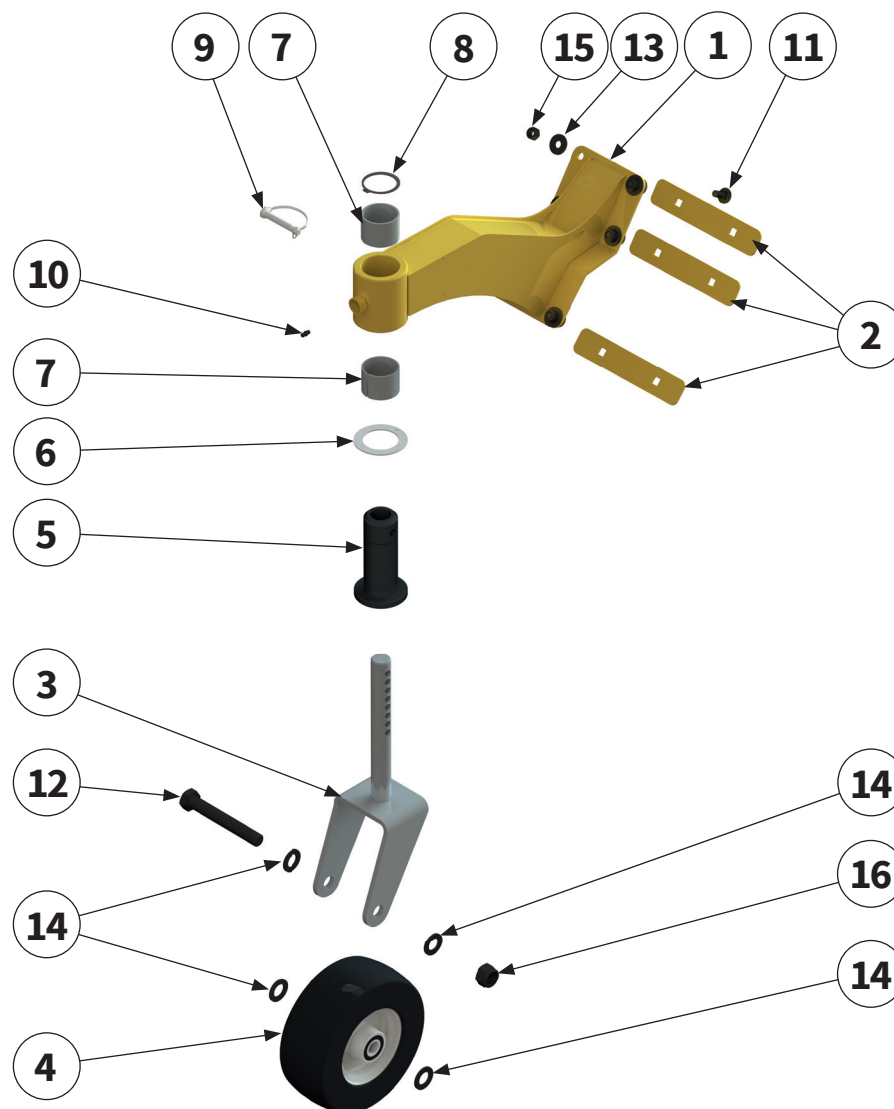

Pos.-Nr. No. Número	Ersatzteilnummer Manufacturer part number Numéro de pièce du fabricant Número de pieza del fabricante			DE Bezeichnung	EN Designation	FR Désignation	ES Designación
	Anzahl quantity quantité número						
	MU-E/F 360	MU-E/F 460	MU-E/F 560				
1	1	00033188 1	1	Stützradträger Heck	support wheel carrier rear	Support de la roue d' appui arrière	Soporte de la rueda de soporte trasera
2	3	00033190 3	3	Blech	sheet metal	Tôle	Chapa
3	1	MU0110751 1	1	Radgabel	wheel yoke	Fourche de roue	Horquilla de rueda
4	1	MU0211091-3 1	1	Rad	wheel	Roue	Rueda
5	2	MU0211071 2	2	Flanschmuffe	bush	Douille	Casquillo
6	1	MU0211101 1	1	Anlaufscheibe	thrust washer	Rondelle de butée	Arandela de tope
7	2	MU0211111 2	2	Gleitlagerbuchse	plain bearing bush	Coussinet lisse	Casquillo de cojinete liso
8	1	MU0099990 1	1	Sicherungsring	circlip	Bague de sécurité	Anillo de seguridad
9	1	MU0099946 1	1	Rohrklappsplint	pipe lynch pin	Goupille rabattable	Conector de tapa de tubo
10	1	DIN71412A-H1-M06X1 1	1	Schmiernippel	lubricating nipple	Nipple de graissage	Engrasador
11	6	00000903 6	6	Schraube	bolt	Vis	Tornillo
12	1	MU0099977 1	1	Schraube	bolt	Vis	Tornillo
13	6	MU0099950 6	6	Scheibe	washer	Disque	Arandela
14	4	MU980505 4	4	Scheibe	washer	Disque	Arandela
15	6	MU0099960 6	6	Mutter	nut	Écrou	Tuerca
16	1	MU0099959 1	1	Mutter	nut	Écrou	Tuerca

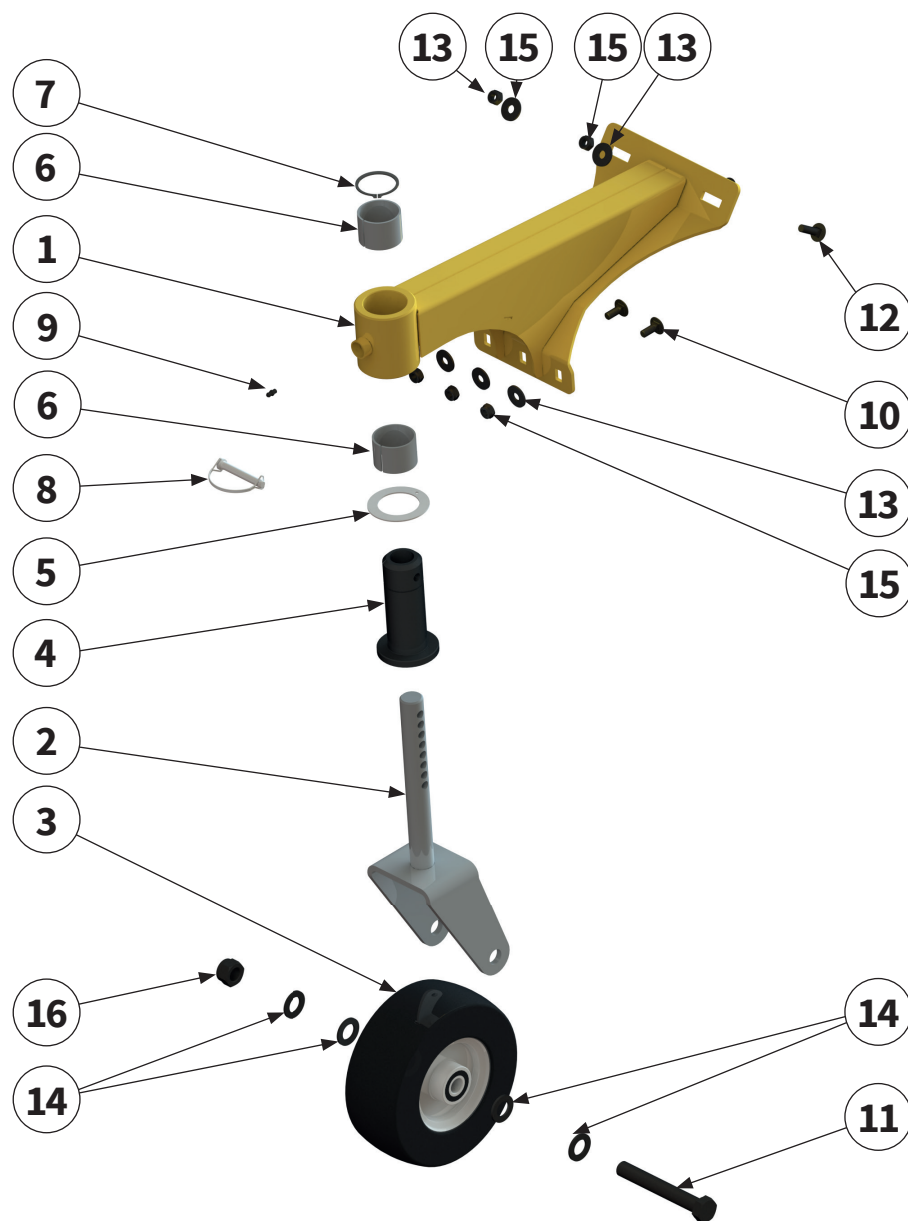

Pos.-Nr. No. Número	Ersatzteilnummer Manufacturer part number Numéro de pièce du fabricant Número de pieza del fabricante			DE Bezeichnung	EN Designation	FR Désignation	ES Designación
	Anzahl quantity quantité número						
	MU-E/F 360	MU-E/F 460	MU-E/F 560				
1	1	00017204 1	1	Stützradträger Front	support wheel carrier front	Support de la roue d' appui front	Soporte de la rueda de soporte delantera
2	1	00001179 1	1	Radgabel	wheel yoke	Fourche de roue	Horquilla de rueda
3	1	MU0211091-3 1	1	Rad	wheel	Roue	Rueda
4	2	MU0211071 2	2	Flanschmuffe	bush	Douille	Casquillo
5	1	MU0211101 1	1	Anlaufscheibe	thrust washer	Rondelle de butée	Arandela de tope
6	2	MU0211111 2	2	Gleitlagerbuchse	plain bearing bush	Coussinet lisse	Casquillo de cojinete liso
7	1	MU0099990 1	1	Sicherungsring	circlip	Bague de sécurite	Anillo de seguridad
8	1	MU0099946 1	1	Rohrklappsplint	pipe lynch pin	Goupille rabattable	Conector de tapa de tubo
9	1	DIN71412A-H1-M06X1 1	1	Schmiernippel	lubricating nipple	Nipple de graissage	Engrasador
10	3	00000903 3	3	Schraube	bolt	Vis	Tornillo
11	1	MU0099977 1	1	Schraube	bolt	Vis	Tornillo
12	2	00000905 2	2	Schraube	bolt	Vis	Tornillo
13	5	MU0099950 5	5	Scheibe	washer	Disque	Arandela
14	4	MU980505 4	4	Scheibe	washer	Disque	Arandela
15	5	MU0099960 5	5	Mutter	nut	Écrou	Tuerca
16	1	MU0099959 1	1	Mutter	nut	Écrou	Tuerca

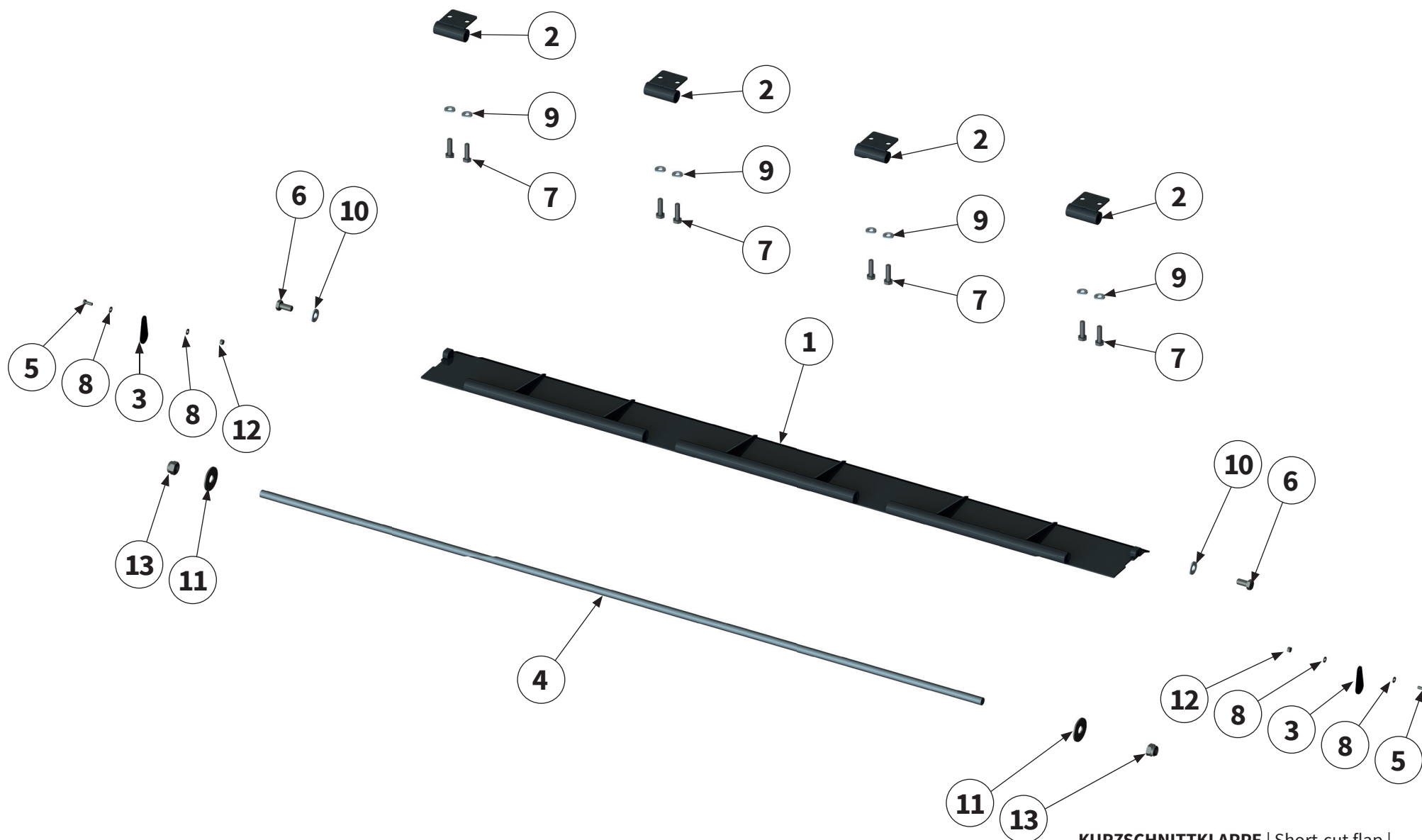

Pos.-Nr. No. Número	Ersatzteilnummer Manufacturer part number Numéro de pièce du fabricant Número de pieza del fabricante				DE Bezeichnung	EN Designation	FR Désignation	ES Designación
	Anzahl quantity quantité número							
	MU-E 120	MU-E 160	MU-E 180	MU-E 200				
1	00017423 1	00017179 1	00017352 1	00015298 1	Kurzschnittklappe	short-cut flap	Clapet de coupe courte	Tapa de corte corto
2	00015304 2 2 4 4				Kurzschnitt- klappenhalter	holder	Support	Soporte
3	00017538 2 2 2 2				Sicherheits- abdeckung	cover	Recouvrement	Cubierta
4	00017544 1	00017542 1	00017540 1	00017539 1	Welle	shaft	Arbre	Eje
5	MU980004 2 2 2 2				Schraube	bolt	Vis	Tornillo
6	MU980341 2 2 2 2				Schraube	bolt	Vis	Tornillo
7	MU980222 8 8 8 8				Schraube	bolt	Vis	Tornillo
8	MU980011 4 4 4 4				Scheibe	washer	Disque	Arandela
9	MUNSKL10 8 8 8 8				Scheibe	washer	Disque	Arandela
10	MUNSKL12 2 2 2 2				Scheibe	washer	Disque	Arandela
11	MU980403 2 2 2 2				Scheibe	washer	Disque	Arandela
12	MU980010 2 2 2 2				Mutter	nut	Écrou	Tuerca
13	MU980401 2 2 2 2				Mutter	nut	Écrou	Tuerca



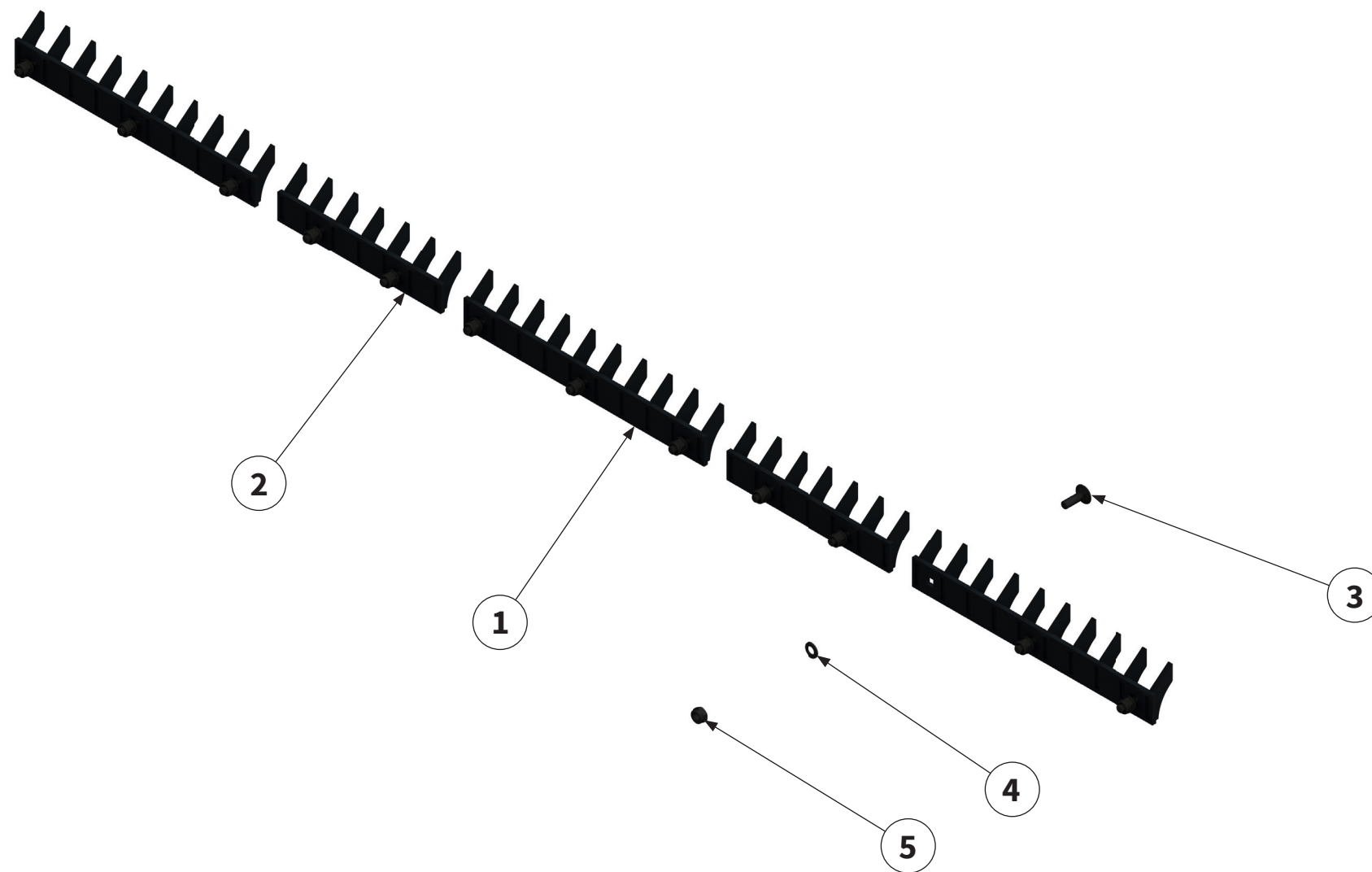

Pos.-Nr. No. Numéro Número	Ersatzteilnummer Manufacturer part number Numéro de pièce du fabricant Número de pieza del fabricante				DE Bezeichnung	EN Designation	FR Désignation	ES Designación
	Anzahl quantity quantité número							
	MU-E 120	MU-E 160	MU-E 180	MU-E 200				
1	00005516				Gegenschneide 300	short-chopping bar	Lame hache-paille courte	Listón de corte de paja corto
	-	-	2	-				
2	00005518				Gegenschneide 400	short-chopping bar	Lame hache-paille courte	Listón de corte de paja corto
	3	4	3	5				
3	00000904				Schraube	bolt	Vis	Tornillo
	9	12	13	15				
4	MU980202				Scheibe	washer	Disque	Arandela
	9	12	13	15				
5	MU0099960				Mutter	nut	Écrou	Tuerca
	9	12	13	15				



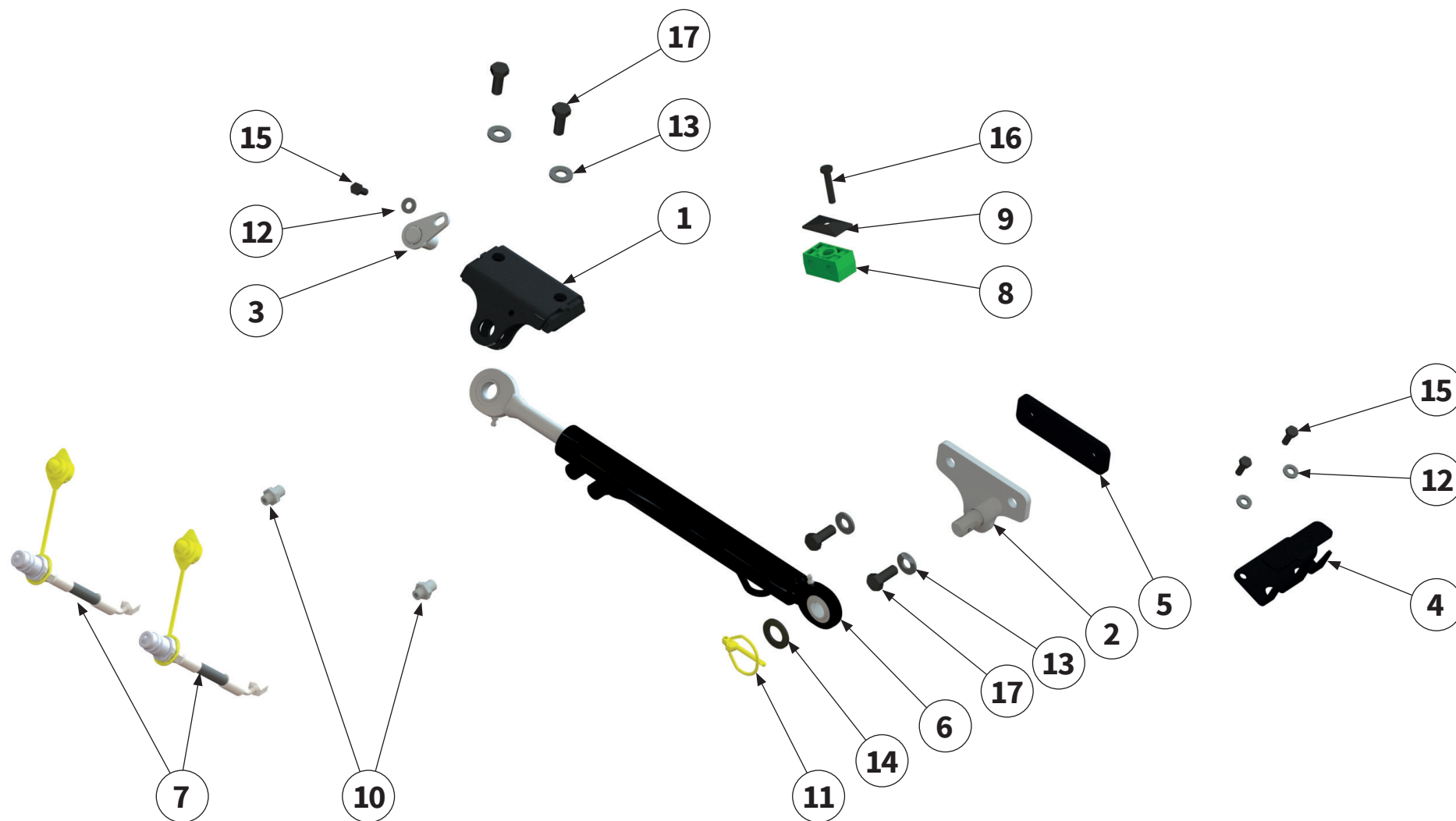

Pos.-Nr. No. Número	Ersatzteilnummer Manufacturer part number Numéro de pièce du fabricant Número de pieza del fabricante				DE Bezeichnung	EN Designation	FR Désignation	ES Designación
	Anzahl quantity quantité número							
	MU-E 120	MU-E 160	MU-E 180	MU-E 200				
1	00017196				Zylinderhalter	cylinder bracket	Porte-cylindre	Portacilindro
	-	1	1	-				
2	00017193				Zylinderhalter	cylinder bracket	Porte-cylindre	Portacilindro
	-	1	1	-				
3	00017190				Laschenbolzen	pin	Axe	Perno
	-	1	1	-				
4	00017527				Hydraulikhalter	holder	Support	Soporte
	-	1	1	-				
5	00018310				Anschraubhalter	screw-on holder	Support à visser	Soporte atornillable
	-	1	1	-				
6	00017530				Hydraulikzylinder	hydraulic cylinder	Vérin hydraulique	Cilindro hidráulico
	-	1	1	-				
6.1	MUDZ0002				Dichtsatz	packet seal	Kit d'étanchéité	Juego de estanqueización
	-	1	1	-				
7	00014434				Hydraulikschlauch	hydraulic hose	Tuyau hydraulique	Tubo flexible hidráulico
	-	2	2	-				
8	00017532				Schellenkörper	clamp body	Corps de collier	Cuerpo de la abrazadera
	-	1	1	-				
9	00002475				Deckplatte	cover plate	Plaque de recouvrement	Placa de revestimiento
	-	1	1	-				
10	00008101				Verschraubung	Screwed connection	Raccord à vis	Atornillamiento
	-	2	2	-				
11	00005052				Klappsplint	lynch pin	Esse d'essieu	Pasador abatible
	-	1	1	-				
12	MUNSKL08				Scheibe	washer	Disque	Arandela
	-	3	3	-				



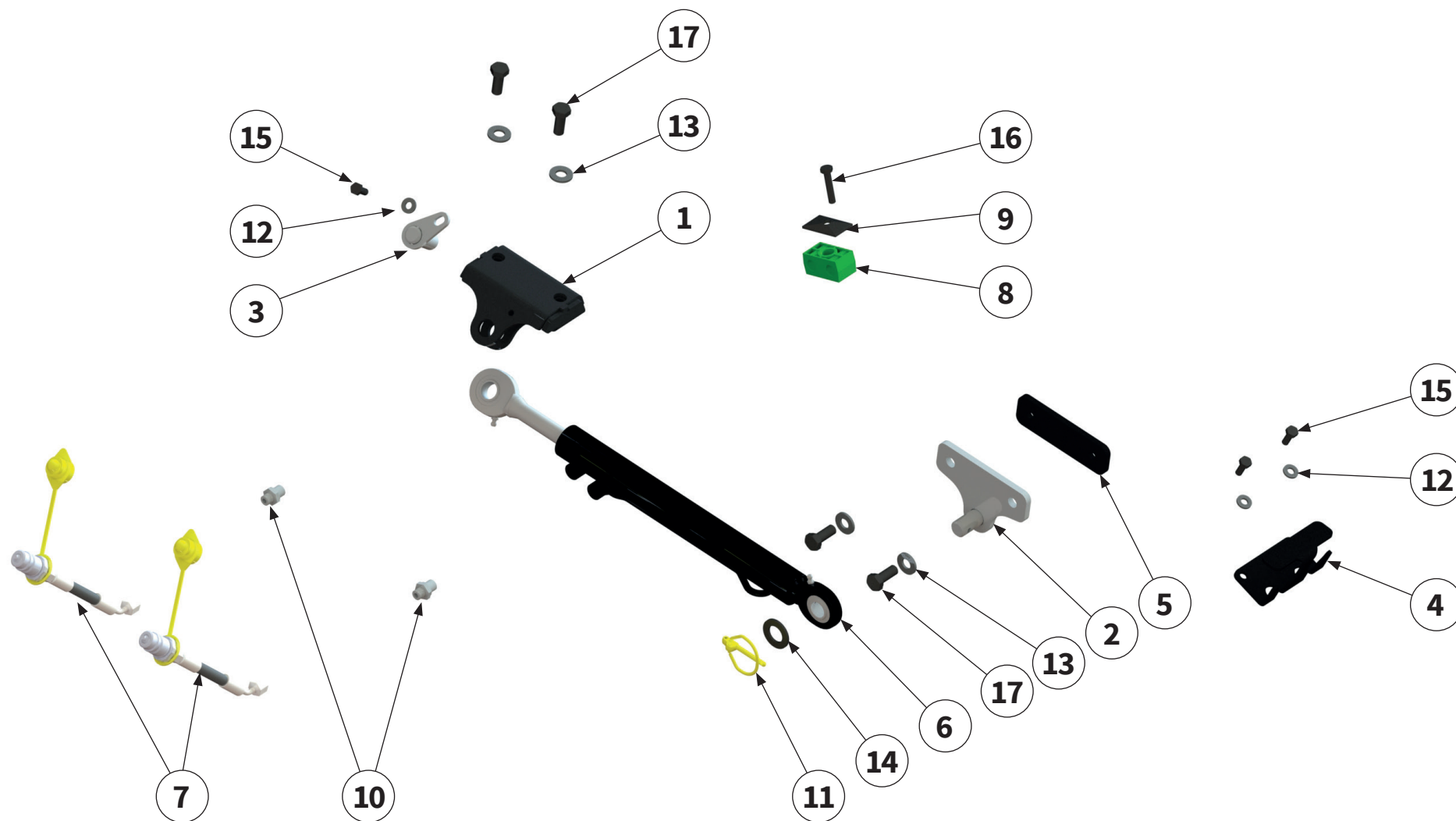

Pos.-Nr. No. Numéro Número	Ersatzteilnummer Manufacturer part number Numéro de pièce du fabricant Número de pieza del fabricante				DE Bezeichnung	EN Designation	FR Désignation	ES Designación
	Anzahl quantity quantité número							
	MU-E 120	MU-E 160	MU-E 180	MU-E 200				
13	MUNSKL12				Scheibe	washer	Disque	Arandela
	-	4	4	-				
14	MU980505				Scheibe	washer	Disque	Arandela
	-	1	1	-				
15	MU980115				Schraube	bolt	Vis	Tornillo
	-	3	3	-				
16	MU980112				Schraube	bolt	Vis	Tornillo
	-	1	1	-				
17	MU980307				Schraube	bolt	Vis	Tornillo
	-	2	2	-				



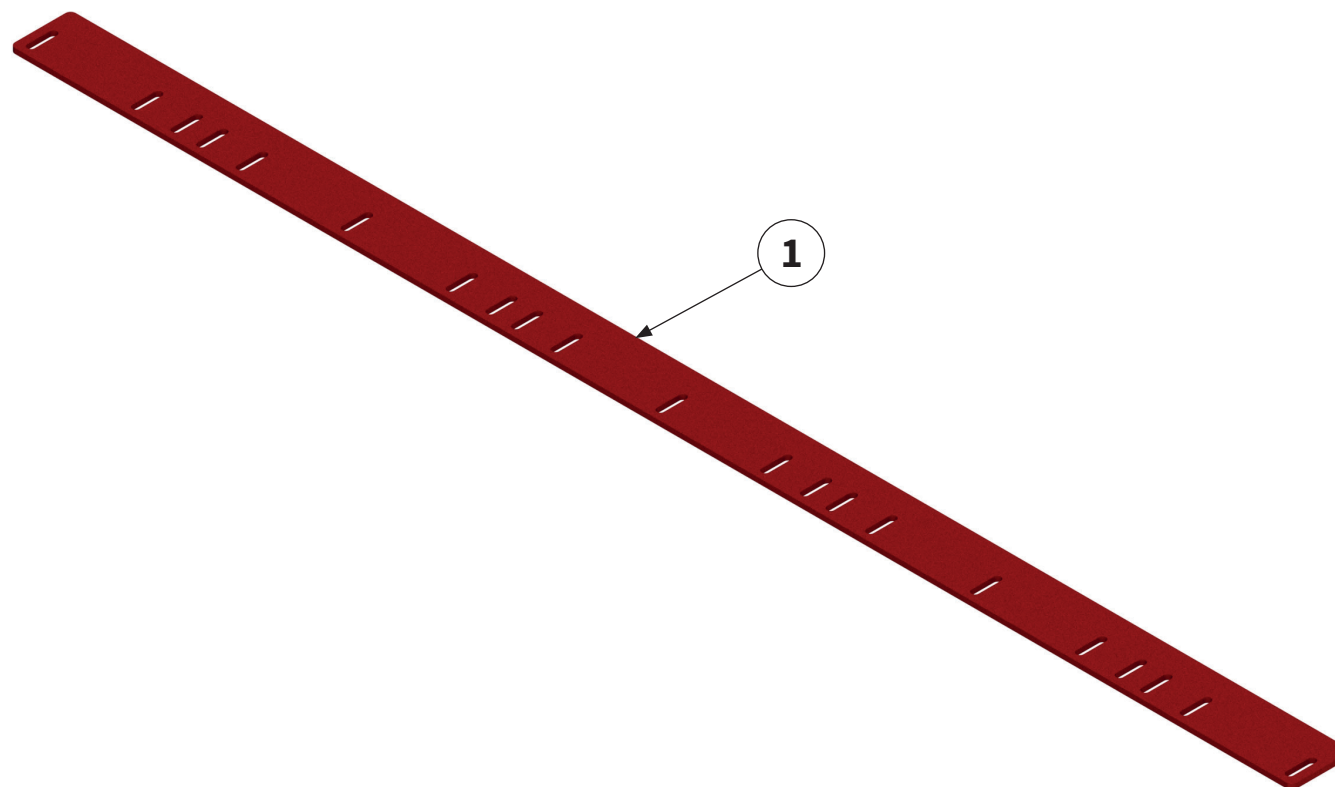

Pos.-Nr. No. Numéro Número	Ersatzteilnummer Manufacturer part number Numéro de pièce du fabricant Número de pieza del fabricante				DE Bezeichnung	EN Designation	FR Désignation	ES Designación
	Anzahl quantity quantité número							
	MU-E 120	MU-E 160	MU-E 180	MU-E 200				
1	00017425 1	00017364 1	00017356 1	00017325 1	Schneidblech	cutting bar	Contre-lame réglable	Carril de corte

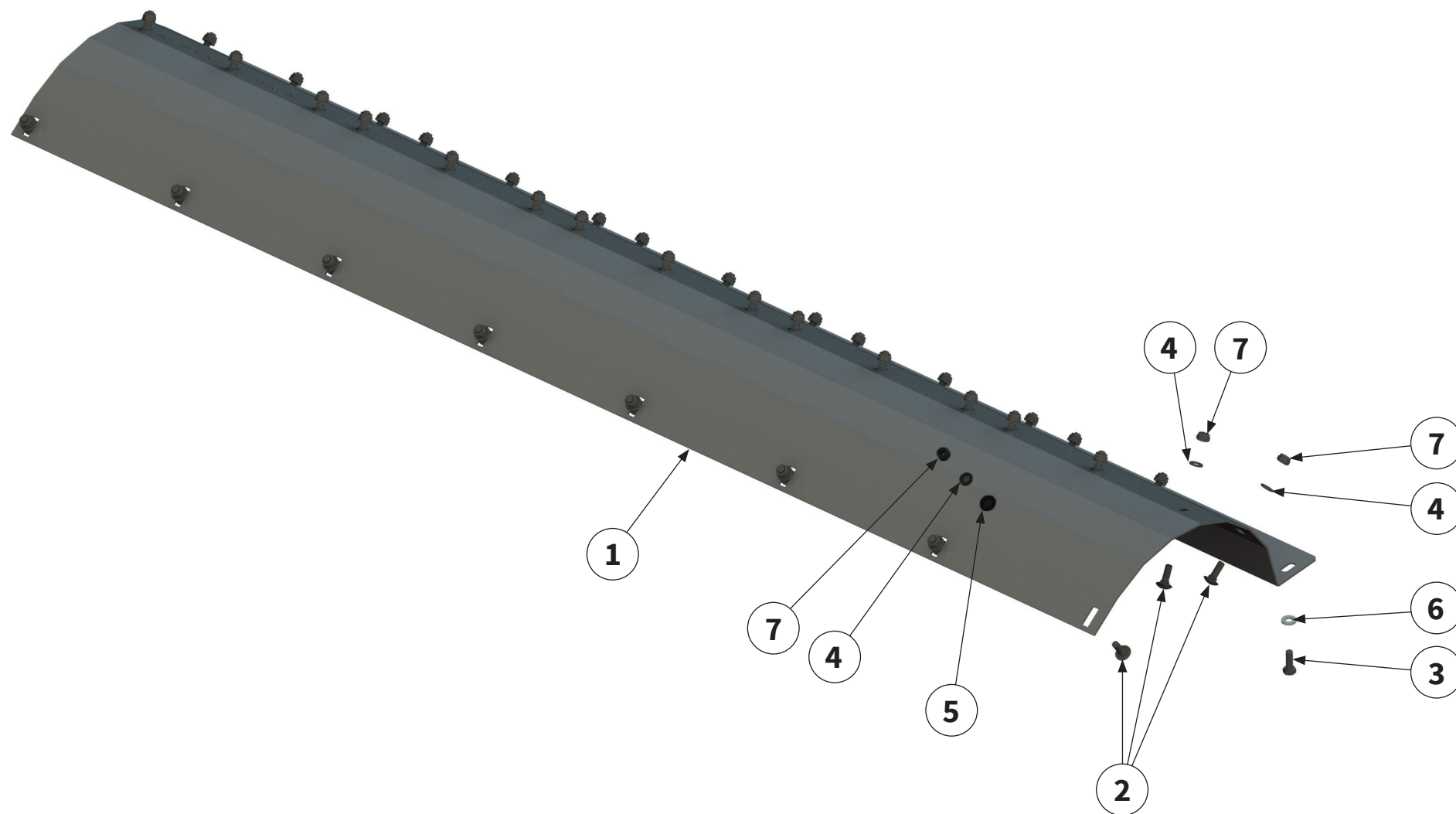

Pos.-Nr. No. Numéro Número	Ersatzteilnummer Manufacturer part number Numéro de pièce du fabricant Número de pieza del fabricante				DE Bezeichnung	EN Designation	FR Désignation	ES Designación
	Anzahl quantity quantité número							
	MU-E 120	MU-E 160	MU-E 180	MU-E 200				
1	00017426 1	00017181 1	00017357 1	00015312 1	Verschleißeinlage	wear insert	Blindage	Junta de desgaste
2	24	31	38	38	Schraube	bolt	Vis	Tornillo
3	11	17	21	21	Schraube	bolt	Vis	Tornillo
4	24	31	38	38	Scheibe	washer	Disque	Arandela
5	6	6	8	8	Scheibe	washer	Disque	Arandela
6	11	17	21	21	Scheibe	washer	Disque	Arandela
7	24	31	38	38	Mutter	nut	Écrou	Tuerca



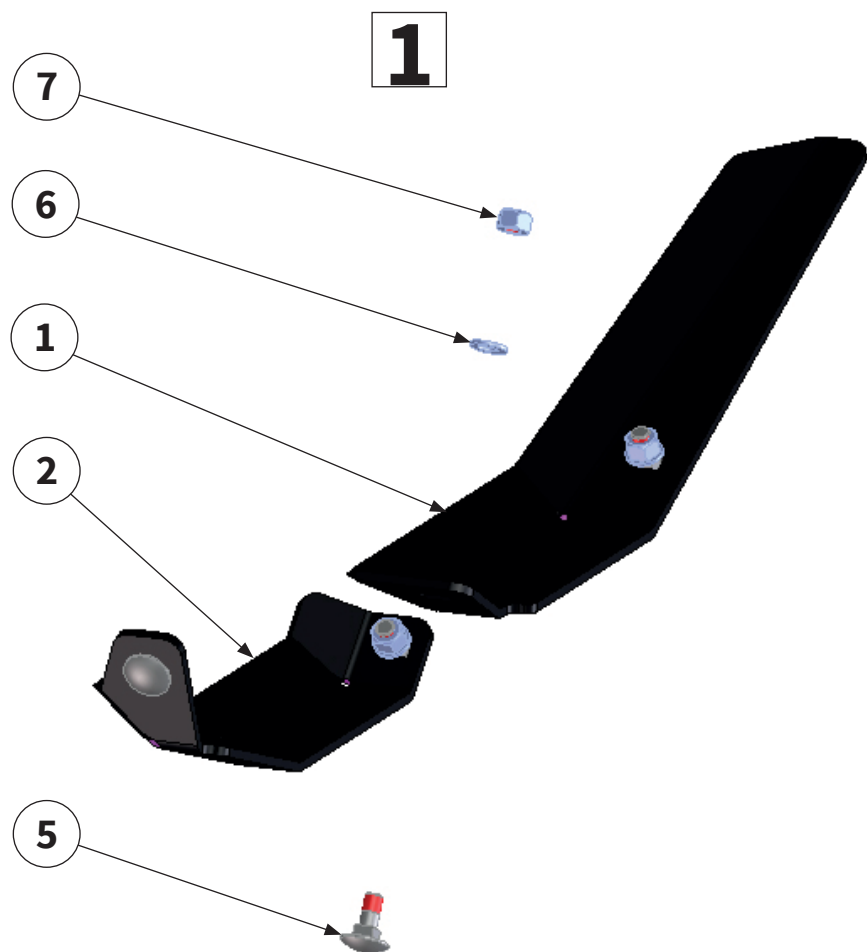

1
 Fahrtrichtung links
 Direction of travel left
 Dans le sens de la marche à gauche
 En sentido de marcha a la izquierda

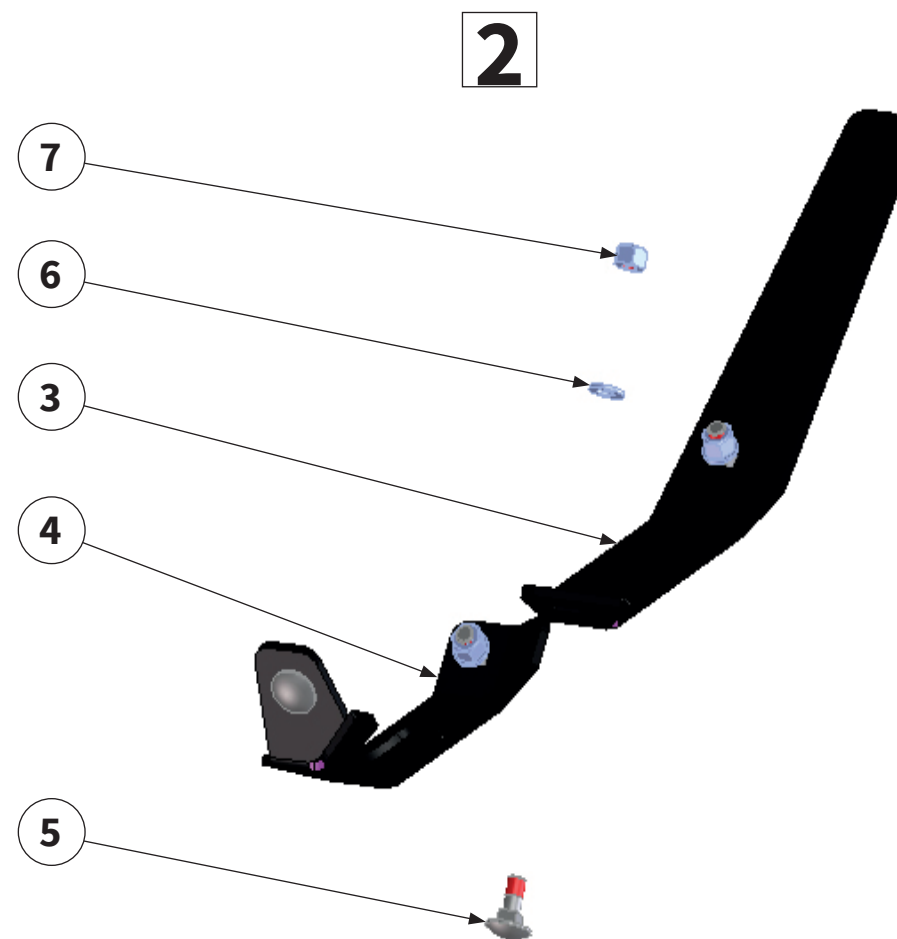

2
 Fahrtrichtung rechts
 Direction of travel right
 Dans le sens de la marche à droite
 En sentido de la marcha a la derecha

1

Pos.-Nr. No. Número Número	Ersatzteilnummer Manufacturer part number Numéro de pièce du fabricant Número de pieza del fabricante				DE Bezeichnung	EN Designation	FR Désignation	ES Designación
	Anzahl quantity quantité número							
	MU-E 120	MU-E 160	MU-E 180	MU-E 200				
1	00015313				Verschleißkufe links	wear runner left	Patin d'usure gauche	Cuchilla de desgaste izquierda
	1	1	1	1				
2	00015315				Verschleißkufe links	wear runner left	Patin d'usure gauche	Cuchilla de desgaste izquierda
	1	1	1	1				
5	MU980107				Schraube	bolt	Vis	Tornillo
	4	4	4	4				
6	MU0099999				Scheibe	washer	Disque	Arandela
	4	4	4	4				
7	MU0099961				Mutter	nut	Écrou	Tuerca
	4	4	4	4				

2

Pos.-Nr. No. Número Número	Ersatzteilnummer Manufacturer part number Numéro de pièce du fabricant Número de pieza del fabricante				DE Bezeichnung	EN Designation	FR Désignation	ES Designación
	Anzahl quantity quantité número							
	MU-E 120	MU-E 160	MU-E 180	MU-E 200				
3	00015314				Verschleißkufe rechts	wear runner right	Patin d'usure droite	Cuchilla de desgaste derecha
	1	1	1	1				
4	00015316				Verschleißkufe rechts	wear runner right	Patin d'usure droite	Cuchilla de desgaste derecha
	1	1	1	1				
5	MU980107				Schraube	bolt	Vis	Tornillo
	4	4	4	4				
6	MU0099999				Scheibe	washer	Disque	Arandela
	4	4	4	4				
7	MU0099961				Mutter	nut	Écrou	Tuerca
	4	4	4	4				

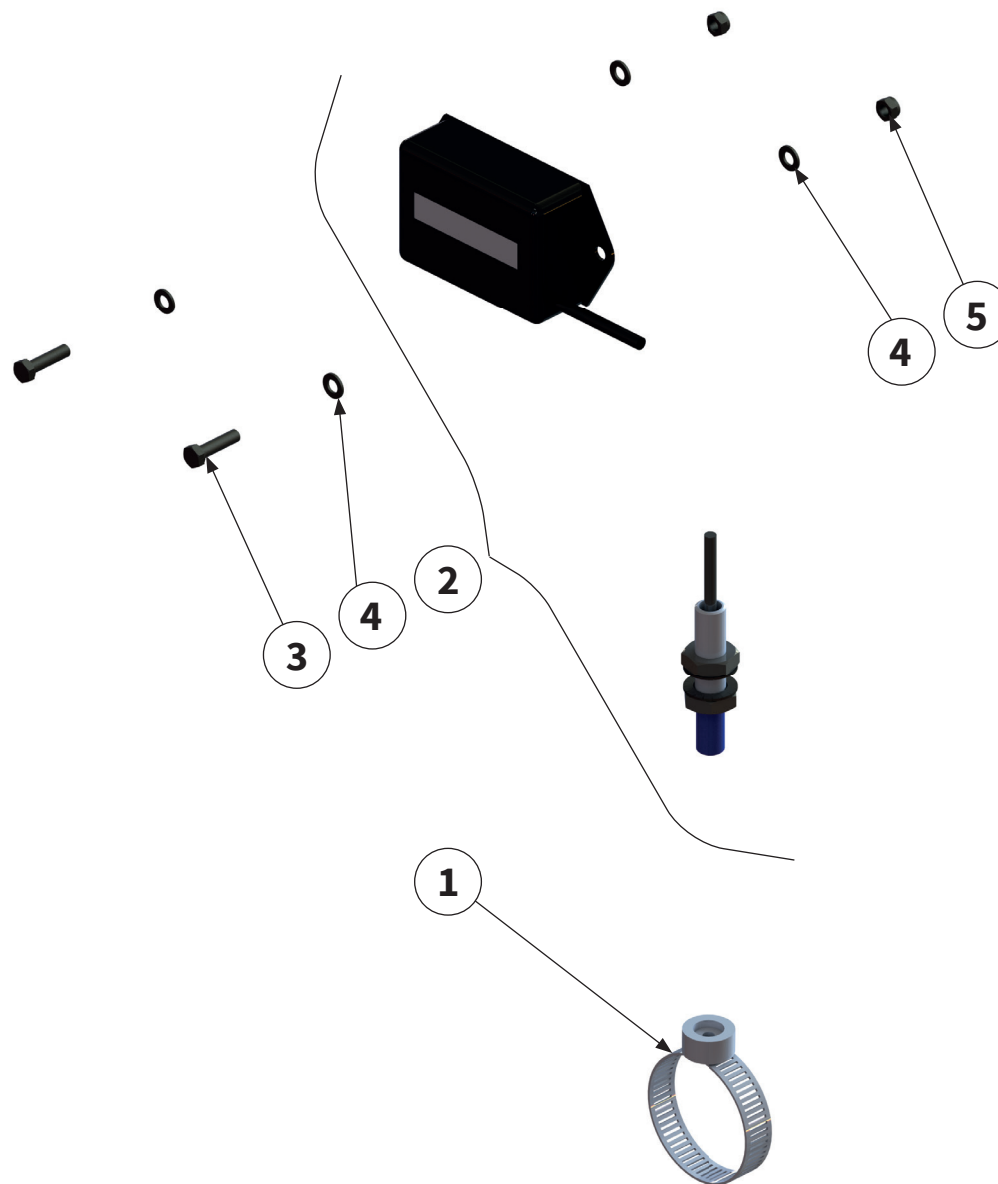

Pos.-Nr. No. Numéro Número	Ersatzteilnummer Manufacturer part number Numéro de pièce du fabricant Número de pieza del fabricante			DE Bezeichnung	EN Designation	FR Désignation	ES Designación
	Anzahl quantity quantité número						
	MU-E 160	MU-E 180	MU-E 200				
1	00017319			Drehzahlgeber- magnet mit Schelle	engine speed sensor magnet clamp body	Régulateur de vitesse Aimant Cuerpo de la abrazadera	Transmisor del número de revolu- ciones Imán Corps de collier
	1	1	1				
2	00015048			Betriebsstunden- zähler	operating hours counter	Compteur horaire	Contador de horas de servicio
	1	1	1				
3	MU980022			Schraube	bolt	Vis	Tornillo
	2	2	2				
4	MU980006			Scheibe	washer	Disque	Arandela
	4	4	4				
5	MU980009			Mutter	nut	Écrou	Tuerca
	2	2	2				



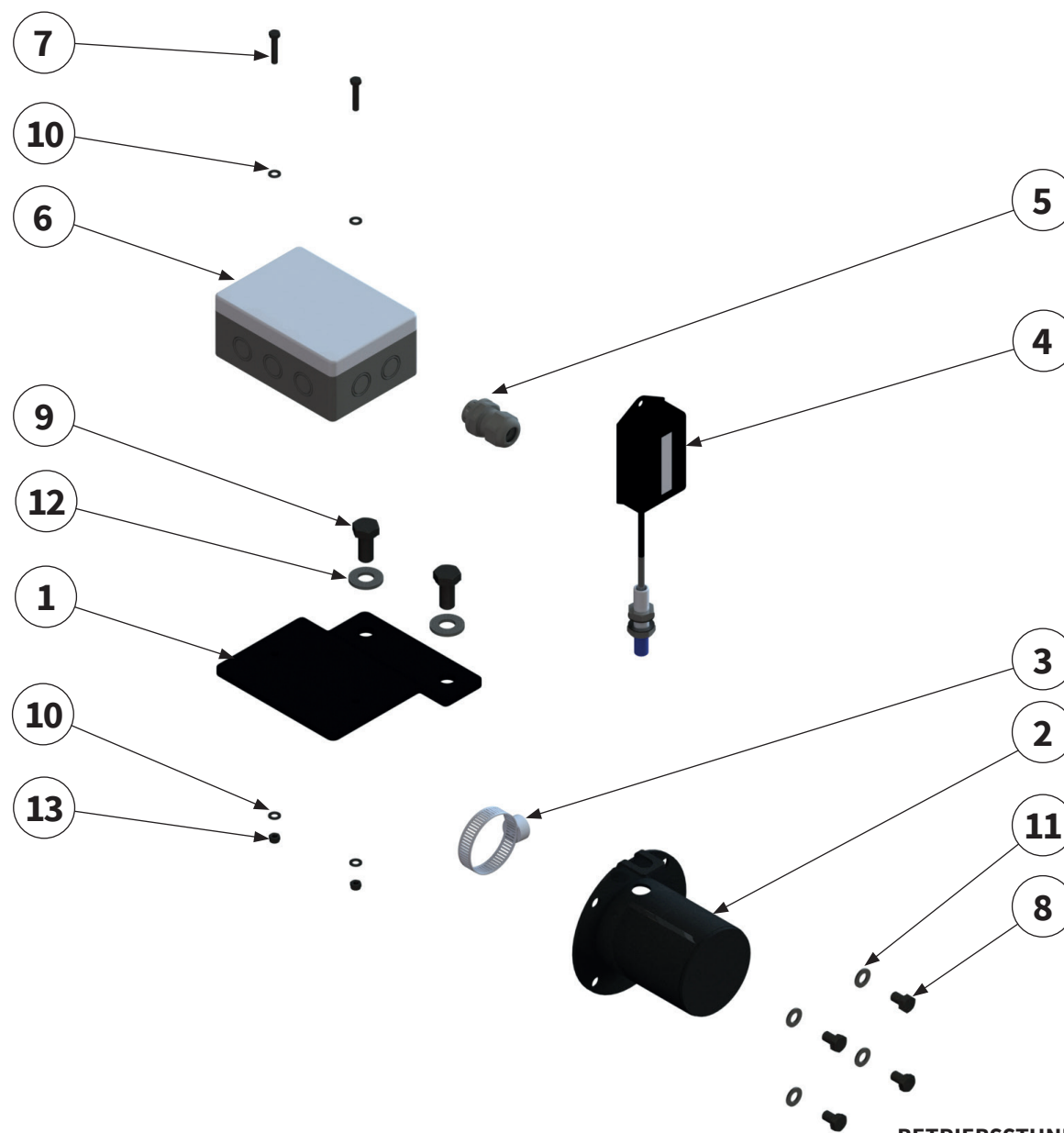

Pos.-Nr. No. Número Número	Ersatzteilnummer Manufacturer part number Numéro de pièce du fabricant Número de pieza del fabricante			DE Bezeichnung	EN Designation	FR Désignation	ES Designación
	Anzahl quantity quantité número						
	MU-E 160	MU-E 180	MU-E 200				
1	1	00017546 1	1	Halter	holder	Support	Soporte
2	1	00017323 1	1	Sensorhalterung	holder	support	Soporte
3	1	00017319 1	1	Drehzahlgeber- magnet mit Schelle	engine speed sensor magnet clamp body	Régulateur de vitesse Aimant Cuerpo de la abrazadera	Transmisor del número de revolu- ciones Imán Corps de collier
4	1	00015048 1	1	Betriebsstunden- zähler	operating hours counter	Compteur horaire	Contador de horas de servicio
5	1	00008094 1	1	Einrastver- schraubung	srew connection	Connexion à vis	Conexión por tor- nillo
6	1	00010187 1	1	Verteilerkasten	distribution box	Boîte de distribution	Caja de distribución
7	2	MU980008 2	2	Schraube	bolt	Vis	Tornillo
8	4	MU980159 4	4	Schraube	bolt	Vis	Tornillo
9	2	MU980341 2	2	Schraube	bolt	Vis	Tornillo
10	4	MU980006 4	4	Scheibe	washer	Disque	Arandela
11	4	MU0099999 4	4	Scheibe	washer	Disque	Arandela
12	2	MUNSKL12 2	2	Scheibe	washer	Disque	Arandela
13	2	MU980009 2	2	Mutter	nut	Écrou	Tuerca

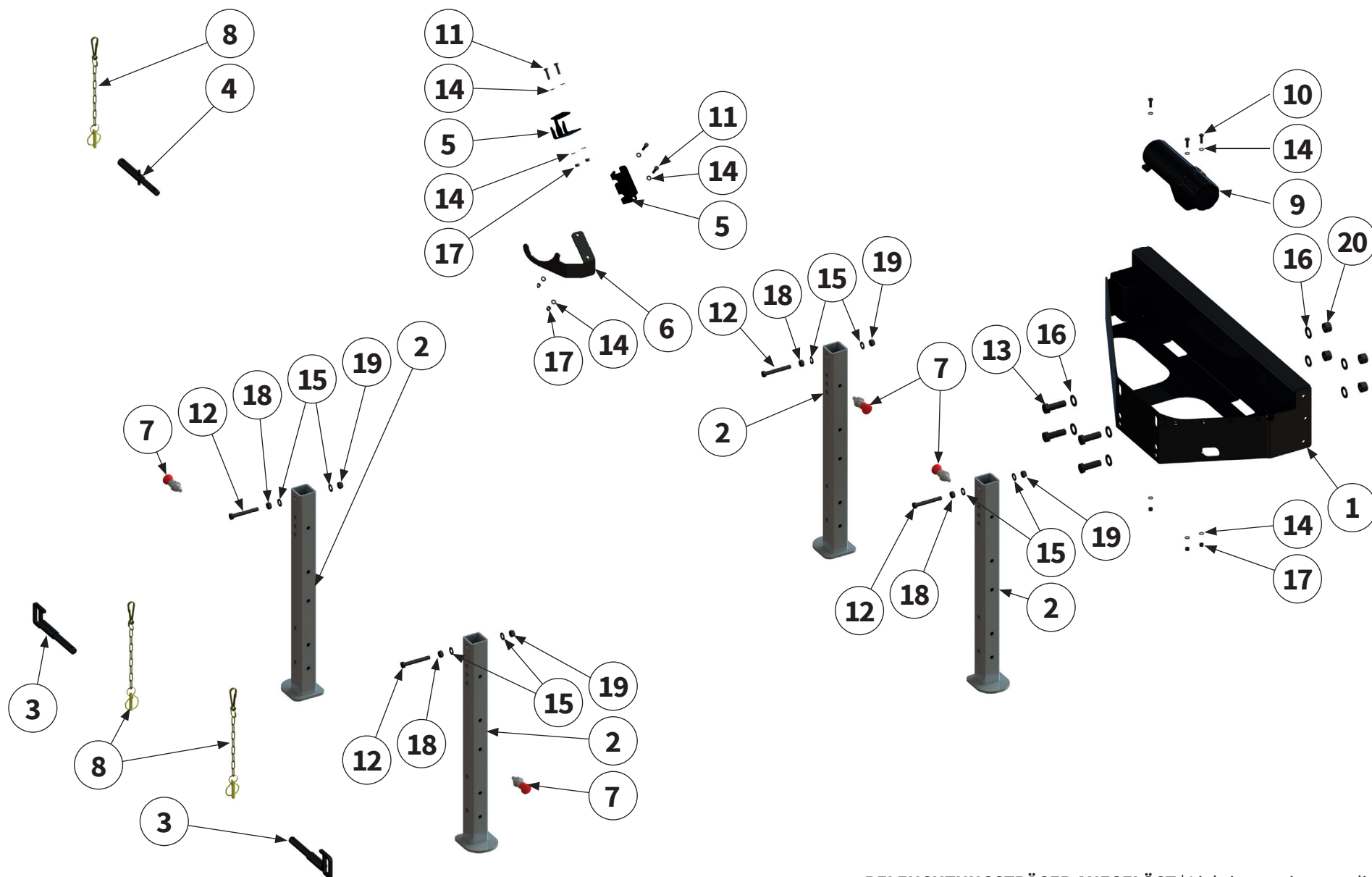

Pos.-Nr. No. Número	Ersatzteilnummer Manufacturer part number Numéro de pièce du fabricant Número de pieza del fabricante			DE Bezeichnung	EN Designation	FR Désignation	ES Designación
	Anzahl quantity quantité número						
	MU-E/F 360	MU-E/F 460	MU-E/F 560				
1	1	00034056	1	Halter	holder	Support	Soporte
2	4	00031745	4	Abstellstütze	support leg	Béquille de stationnement	Pie de apoyo
3	2	00034296	2	Bolzen	pin	Axe	Perno
4	1	00034293	1	Bolzen	pin	Axe	Perno
5	2	00017527	2	Halteblech	retaining plate	Tôle de maintien	Chapa soporte
6	1	00036112	1	Gelenkwellenhalter	PTO shaft holder	Support d'arbre à cardan	Soporte del árbol articulado
7	4	00031524	4	Rastbolzen	stop bolt	Boulon d'arrêt	Perno de retención
8	3	MU2500106	3	Kette	chain	Chaîne	Cadena
9	1	00034497	1	Dokumentenrolle	document roll	Document rouleau	Rollo de documento
10	3	MU980109	3	Schraube	bolt	Vis	Tornillo
11	4	MU0099908	4	Schraube	bolt	Vis	Tornillo
12	4	MU980319	4	Schraube	bolt	Vis	Tornillo
13	4	MU981008	4	Schraube	bolt	Vis	Tornillo



Pos.-Nr. No. Numéro Número	Ersatzteilnummer Manufacturer part number Numéro de pièce du fabricant Número de pieza del fabricante			DE Bezeichnung	EN Designation	FR Désignation	ES Designación
	Anzahl quantity quantité número						
	MU-E/F 360	MU-E/F 460	MU-E/F 560				
14	14	MU0099999 14	14	Scheibe	washer	Disque	Arandela
15	8	MU980302 8	8	Scheibe	washer	Disque	Arandela
16	8	MU980505 8	8	Scheibe	washer	Disque	Arandela
17	7	MU0099961 7	7	Mutter	nut	Écrou	Tuerca
18	4	MU980300 4	4	Mutter	nut	Écrou	Tuerca
19	4	MU980301 4	4	Mutter	nut	Écrou	Tuerca
20	4	MU0099959 4	4	Mutter	nut	Écrou	Tuerca



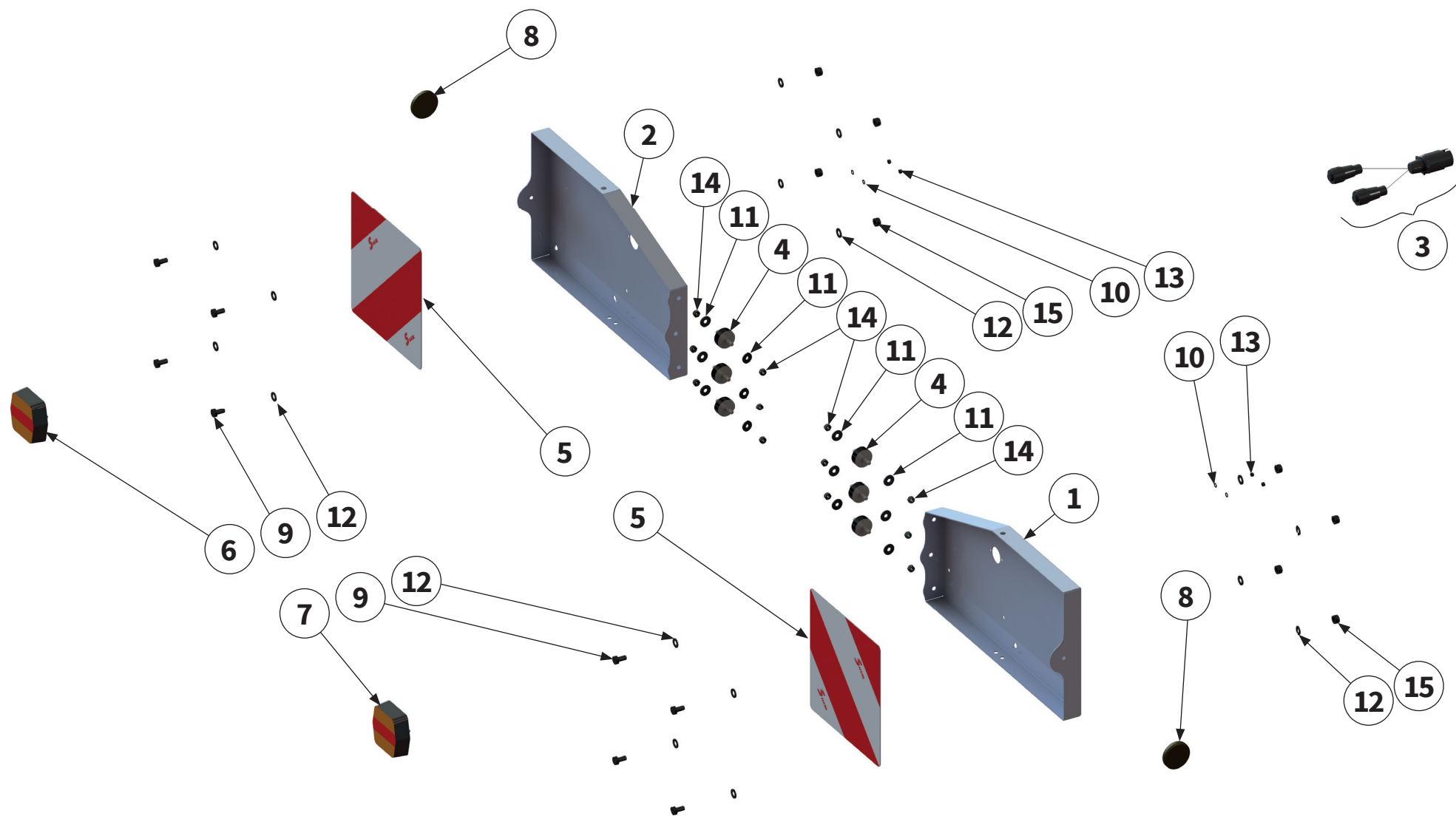

Pos.-Nr. No. Número	Ersatzteilnummer Manufacturer part number Numéro de pièce du fabricant Número de pieza del fabricante			DE Bezeichnung	EN Designation	FR Désignation	ES Designación
	Anzahl quantity quantité número						
	MU-E/F 360	MU-E/F 460	MU-E/F 560				
1	1	00030436 1	1	Beleuchtungsträger rechts	lighting equipment right	Support d'éclairage à droite	Soporte de alumbrado a la derecha
2	1	00030405 1	1	Beleuchtungsträger links	lighting equipment left	Support d'éclairage à gauche	Soporte de alumbrado a la izquierda
3	1	00034366 1	1	Kabelbaum	wiring harness	Faisceau de câblage	Arnés de cableado
4	6	00031863 6	6	Gummipuffer	rubber buffer	Tampon en caoutchouc	Tope de goma
5	2	00039041 2	2	Warntafel	warning sign	Panneau de signalisation	Panel de aviso
6	2	00031861 2	2	LED-Heckleuchte mit Kennzeichenbe- leuchtung	LED tail lamp with license plate lighting	Feu arrière à led avec éclairage de plaque d'immatriculation	Luz trasera LED con iluminación de matrícula
7	2	00031860 2	2	LED Heckleuchte	LED tail lamp	Feu arrière à led	Luz trasera LED
8	2	MAR-006006 2	2	Reflektor	reflector	Réfecteur	Reflector
9	8	MU0099970 8	8	Schraube	bolt	Vis	Tornillo
10	4	MU980006 4	4	Scheibe	washer	Disque	Arandela
11	12	MU0099951 12	12	Scheibe	washer	Disque	Arandela
12	16	MU980202 16	16	Scheibe	washer	Disque	Arandela
13	4	MU980009 4	4	Mutter	nut	Écrou	Tuerca
14	12	MU0099961 12	12	Mutter	nut	Écrou	Tuerca
15	8	MU0099960 8	8	Mutter	nut	Écrou	Tuerca

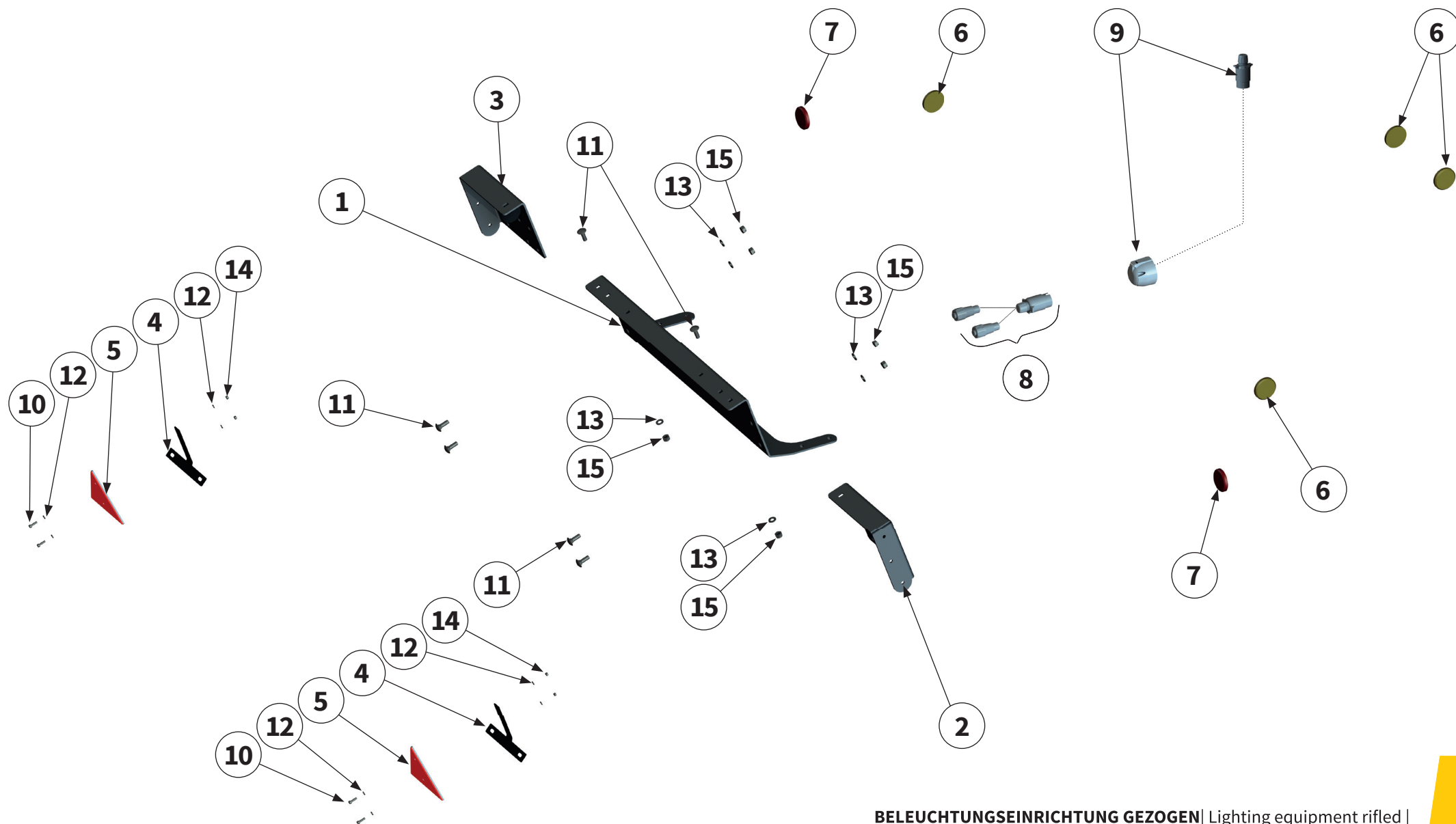

Pos.-Nr. No. Número	Ersatzteilnummer Manufacturer part number Numéro de pièce du fabricant Número de pieza del fabricante			DE Bezeichnung	EN Designation	FR Désignation	ES Designación
	Anzahl quantity quantité número						
	MU-E/F 360	MU-E/F 460	MU-E/F 560				
1	1	00038996 1	1	Halter	holder	Support	Soporte
2	1	00039001 1	1	Halter rechts	holder right	Support à droite	Soporte a la derecha
3	1	00039002 1	1	Halter links	holder left	Support à gauche	Soporte a la izquierda
4	2	00039015 2	2	Halter Reflektor	holder reflector	Support Réflecteur	Soporte Reflector
5	2	00034124 2	2	Reflektor	reflector	Réflecteur	Reflector
6	4	MAR-006006 4	4	Reflektor	reflector	Réflecteur	Reflector
7	2	00039065 2	2	Reflektor	reflector	Réflecteur	Reflector
8	1	00034366 1	1	Kabelbaum	wiring harness	Faisceau de câblage	Arnés de cableado
9	1	00034197 1	1	Kabelbaum	wiring harness	Faisceau de câblage	Arnés de cableado
10	4	MU981127 4	4	Schraube	bolt	Vis	Tornillo
11	6	00000904 6	6	Schraube	bolt	Vis	Tornillo
12	8	MU980006 8	8	Scheibe	washer	Disque	Arandela
13	6	MU980202 6	6	Scheibe	washer	Disque	Arandela
14	4	MU980009 4	4	Mutter	nut	Écrou	Tuerca
15	6	MU0099960 6	6	Mutter	nut	Écrou	Tuerca

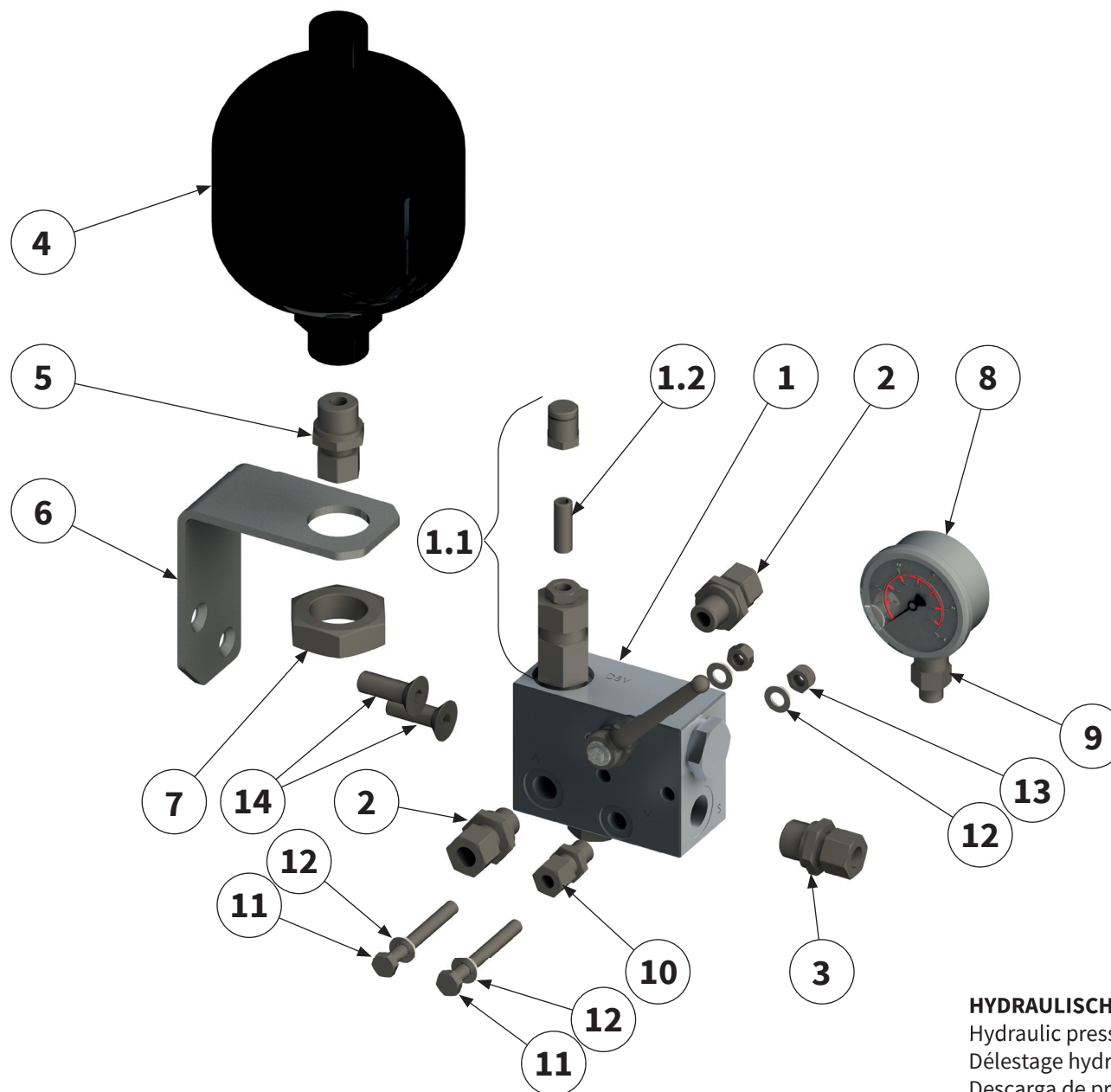

HYDRAULISCHE DRUCKENTLASTUNG MU-SOFA |
 Hydraulic pressure relief MU-SOFA |
 Délestage hydraulique MU-SOFA |
 Descarga de presión hidráulica MU-SOFA |

Pos.-Nr. No. Número	Ersatzteilnummer Manufacturer part number Numéro de pièce du fabricant Número de pieza del fabricante				DE Bezeichnung	EN Designation	FR Désignation	ES Designación
	Anzahl quantity quantité número							
	MU-E 120	MU-E 160	MU-E 180	MU-E 200				
1	1552600				Ventilblock	Valve block	Bloc de soupapes	Bloque de válvulas
	1	1	1	1				
1.1	180352				Ventileinsatz	Valve core	Garniture de s oupape	Inserto de válvula
	1	2	1	1				
1.2	209343				Gewindestift	threaded pin	Tige filetée	Perno roscado
	1	1	1	1				
2	GE-12-PLR-3/8				Verschraubung	Screwed connection	Raccord à vis	Atornillamiento
	2	2	2	2				
3	GE-12-PLR-1/2				Verschraubung	Screwed connection	Raccord à vis	Atornillamiento
	1	1	1	1				
4	209162				Stickstoffspeicher	Nitrogen accumulator	Poche d'azote	Burbuja de nitrógeno
	1	1	1	1				
5	GE-12-PLM-22X1.5				Verschraubung	Screwed connection	Raccord à vis	Atornillamiento
	1	2	1	1				
6	00009033				Haltewinkel	holder	Support	Soporte
	1	1	1	1				
7	00001159				Mutter	nut	Écrou	Tuerca
	1	1	1	1				
8	112922				Manometer	Pressure gauge	Manomètre	Manómetro
	1	1	1	1				
9	MAV-LR08R1/4Zoll				Verschraubung	Screwed connection	Raccord à vis	Atornillamiento
	1	1	1	1				



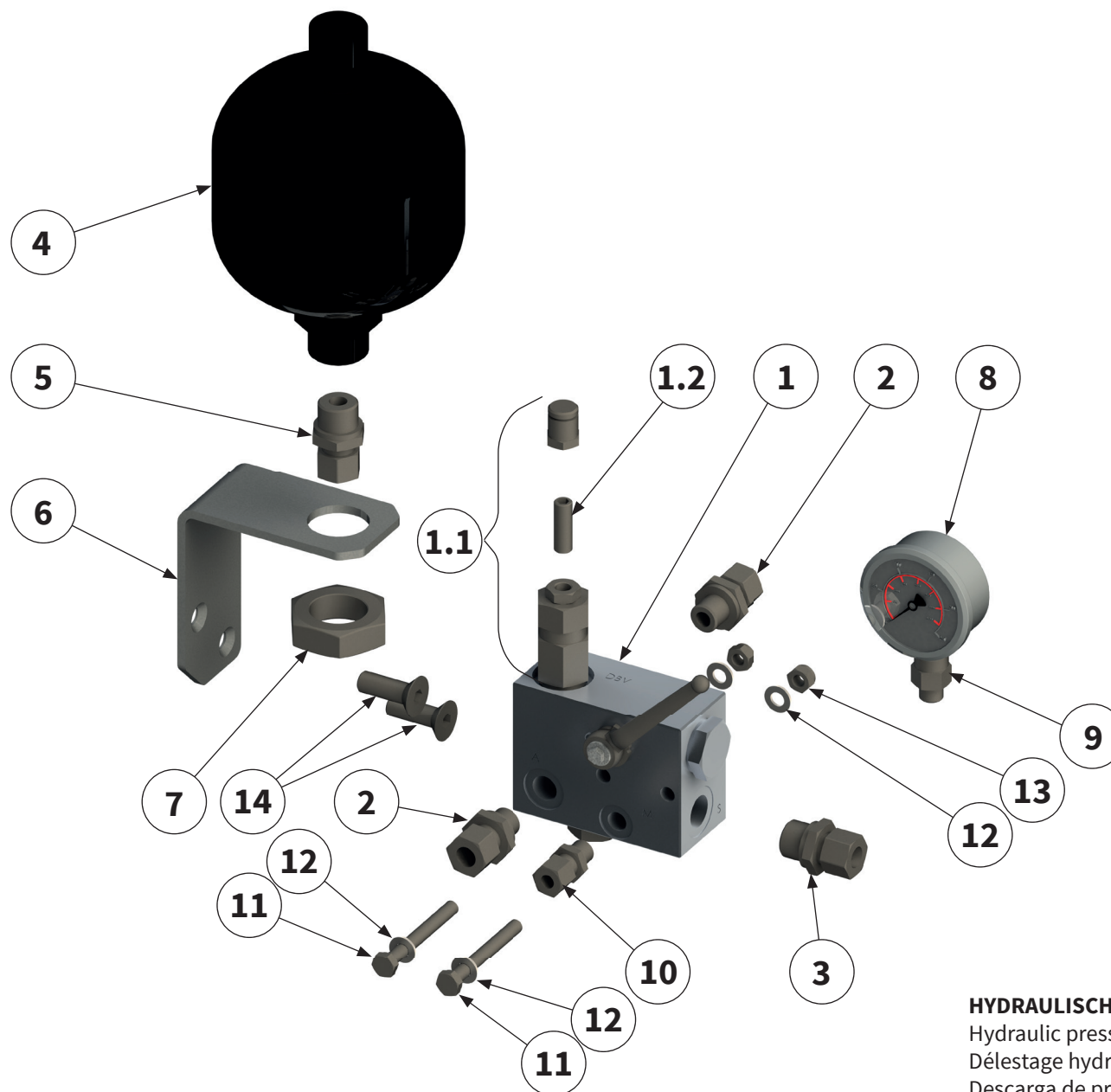

HYDRAULISCHE DRUCKENTLASTUNG MU-SOFA |
 Hydraulic pressure relief MU-SOFA |
 Délestage hydraulique MU-SOFA |
 Descarga de presión hidráulica MU-SOFA |

Pos.-Nr. No. Numéro Número	Ersatzteilnummer Manufacturer part number Numéro de pièce du fabricant Número de pieza del fabricante				DE Bezeichnung	EN Designation	FR Désignation	ES Designación
	Anzahl quantity quantité número							
	MU-E 120	MU-E 160	MU-E 180	MU-E 200				
10	GE-08-PLR-1/4				Verschraubung	Screwed connection	Raccord à vis	Atornillamiento
	1	1	1	1				
11	MU980122				Schraube	bolt	Vis	Tornillo
	2	2	2	2				
12	MU0099999				Scheibe	washer	Disque	Arandela
	6	6	6	6				
13	MU0099961				Mutter	nut	Écrou	Tuerca
	4	4	4	4				
14	MU980134				Schraube	bolt	Vis	Tornillo
	2	2	2	2				



Bei weiteren Fragen zu Technik und Einsatz Ihres
Gerätes stehen Ihnen unsere Mitarbeiter oder unsere
Vertriebspartner (siehe www.muething.com) gerne zur
Verfügung.

Our employees or sales partners (see www.muething.com)
are happy to help should you have any further questions on
the technical aspects and use of your implement.

Nos collaborateurs ou nos partenaires commerciaux
(voir www.muething.com) sont à votre entière disposition
pour toutes questions complémentaires relatives aux
caractéristiques techniques ou à l'utilisation de votre engin.

Tanto nuestros empleados como los socios comerciales de la
marca (ver www.muething.com) estamos a su disposición
para atender cualquier consulta técnica o sobre piezas que
pueda tener respecto a su equipo.

The logo for Muething, featuring the word "Muething" in a bold, black, sans-serif font. The letter "u" is stylized with a red dot above it, and the letter "i" has a red dot above it as well. The "g" is also stylized with a red dot above it.

Müthing GmbH & Co. KG Soest
Am Silberberg 23
59494 Soest

Tel +49 (0) 2921 96510
Fax +49 (0) 2921 73080

soest@muething.com

Müthing GmbH & Co. KG Uffenheim
Am Brünlein 2
97215 Uffenheim

Tel +49 (0) 9842 98660
Fax +49 (0) 9842 98667

uffenheim@muething.com

WWW.MUETHING.COM